

# Möbel LETZ

*Finden und Wohlfühlen*



## Typenplan

Nice4Home-F von Rauch Orange - Bett weiß mit Kunstleder-Kopfteilpolst

### **Wichtiger Hinweis für Sie**

Etwaige Hinweise des Herstellers in dieser Produktinformation, die sich auf die Gewährleistung beziehen, haben für Sie keinerlei Bindungswirkung und können von Ihnen ignoriert werden. Ihre gesetzlichen Gewährleistungsrechte als Verbraucher uns gegenüber, als Ihrem Verkäufer, werden dadurch in keiner Weise berührt oder eingeschränkt. Sie können sich wegen aller Mängel jederzeit an uns wenden. Darüber hinaus gehende Herstellergarantien bleiben natürlich unberührt. Dieser Artikel wird hergestellt von Rauch Möbelwerke GmbH, Wendelin-Rauch-Straße 1, 97896 Freudenberg/ Baden, Deutschland, [serviceteam-csc2@rauchmoebel.de](mailto:serviceteam-csc2@rauchmoebel.de)

Möbel Letz GmbH  
Am Gewerbepark 11  
06895 Zahna-Elster

Tel.: 035383 - 6018 50

Fax.: 035383 - 6018 17



Griffvariante C - chromfarben



Griffvariante K - korpusfarben (graphit)



Griffvariante K - korpusfarben (alpinweiß)



Korpusfarben



alpinweiß



graphit

Frontfarben

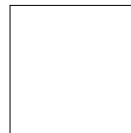

alpinweiß



Asteiche Dekor

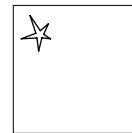

Hochglanz weiß

Extras siehe Zubehör FH Elementbreiten **50 67 80 90 100**



Ganz einfach planbar mit:

**furn plan**

# Qualitätsmerkmale

rauch ORANGE MONTIERT



Innenfarbe Dekor-Druck Textline



Fachboden 22 mm stark, einfach verstellbar, dank steckbarer Winkelbodenträger



Führungsschienen aus Metall, Schwebetürendämpfer optional



Schubkästen mit Unterflurschiene, Selbsteinzug und Dämpfung.



Drehtüren mit Dickkante



Drehtüren inkl. soft-close



Für die Montage des Schrankes wird folgender Platz benötigt: Schrankhöhe + mind. 15 cm, Schrankbreite + mind. je 5 cm an beiden Seiten.



Extras siehe Zubehör FH

zeitlose Optik

attraktive Frontgestaltungen

langlebige Produktqualität

ausgezeichnete Möbelbeschläge

umfangreiches Zubehör

## Qualität und Material



### 10 Jahre rauch Herstellergarantie!

Die Garantiebedingungen finden Sie auf [rauchmoebel.com/garantie](http://rauchmoebel.com/garantie) und in Hinweisen, die dem Produkt beiliegen.



### Dekor-Druck

Die Möbelteile mit Dekor-Druck haben eine gleichmäßig schöne, strapazierfähige Oberfläche.



### Belastbarkeit

Die Belastungsgrenzen für alle Möbel- und Zubehörteile finden Sie in der „Belastungstabelle“ unter: [www.rauchmoebel.de/unternehmen/qualitaet-amp-umwelt.html](http://www.rauchmoebel.de/unternehmen/qualitaet-amp-umwelt.html)



### Rohstoffe aus der Natur

Bei der Herstellung der Holzwerkstoffe für unsere Möbel setzen wir ausschließlich auf unbelastete, frische Schwach- und Sturmhölzer aus heimischen nachhaltigen Forstbetrieben. Strenge Prüfungen von neutralen Instituten bestätigen kontinuierlich die Unbedenklichkeit von Material und Verfahren.



### Der Blaue Engel

Das Umweltzeichen der Bundesregierung für emissionsarme und gesundheitlich unbedenkliche Möbel. Ausgenommen sind Artikel, welche mit Textilien oder Kunstleder bezogen sind.

## Ausgezeichnet und zertifiziert





**Wohnelemente und Beimöbel**

Kommoden, TV-Kombination und Nachttisch in einer breiten Vielfalt.

**Schreibtisch, Rollcontainer und Regale**

**Betten**

Betten mit Polsterkopfteil in Lederoptik basalt.

**Drehtürenschränke**

mit oder ohne Spiegel, mit oder ohne Schubkästen, Schranktiefe 60 cm

**Eckschränke, Regalelemente**

**Schwebetürenschränke**

mit oder ohne Spiegeltüren. Schranktiefe 68 cm

Ausführung **AW33K** Korpus alpinweiß, Front alpinweiß



Artikelauswahl in der Preisliste

...das <sup>1</sup><sup>2</sup><sup>3</sup>-Bestellsystem:

Modell-Nr. entsprechend der gewünschten Farbausführung aus der oberen Tabelle auswählen (z.B.: **AW33\_**)

Kennbuchstaben für Griffvariante/-farbe aussuchen und an der Leerstelle der Modell-Nr. ergänzen (z.B.: **AW33C**)

Artikel (Breite und Höhe) auswählen und in darunterliegender Zeile, entsprechend der Frontausführung, einfach Artikel-Nr. und Preis ablesen. (z.B.: **AW33C.6DA0**)



# NICE4HOME-F

rauch ORANGE MONTIERT

1 MOD.-NR. BETTRAHMEN ▶ DEKOR		
KORPUSFARBE (FÜSSE) ▼	alpinweiß	Asteiche Dekor
alpinweiß	<b>AW33</b> ...	<b>AW34</b> ...
graphit	<b>AW30</b> ...	<b>AW31</b> ...

2 ECKSPANGEN ▶		CHROMFARBEN = „C“	KORPUSFARBEN = „K“
----------------	--	-------------------	--------------------

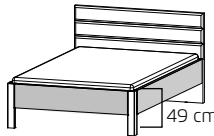
3 <b>BETTEN</b> Bettrahmen Frontfarbe, Füße Korpusfarbe, Kopf- teil mit Polsterauflage	Breite in cm	90	100	120	140
	Skizze	 <p>Einlegetiefe Lattenrost: (Oberkante Bettseite bis Auflagehöhe):</p> <ul style="list-style-type: none"> <li>• 12,6 cm</li> <li>• 14,9 cm</li> <li>• 17,2 cm</li> <li>• 19,6 cm</li> </ul>			
	Bezeichnung	Bett, Eckspangen chromfarben (C) oder korpusfarben (K)			
Bettmaße (B/H)	↔ 99 cm † 99 cm	↔ 109 cm † 99 cm	↔ 129 cm † 99 cm	↔ 149 cm † 99 cm	
LÄNGE 200 CM	▼ Art.-Nr.	...	LÄNGE 200 CM (Gesamtmaß ca. 209 cm)		
Polsterkopfteil Lederoptik basalt	<b>71U0.90</b>	<b>71U0.01</b>	<b>71U1.20</b>	<b>71U3.40</b>	
LÄNGE 210 CM*	▼ Art.-Nr.	...	LÄNGE 210 CM (Gesamtmaß ca. 219 cm)		
Polsterkopfteil Lederoptik basalt	<b>71U0.92</b>	<b>71U0.02</b>	<b>71U1.22</b>	<b>71U3.42</b>	

\*Aufpreis für Sonderlänge:

<b>1</b>	MOD.-NR.	FRONTAUSFÜHRUNG ▶	DEKOR	HOCHGLANZ
	KORPUSFARBE ▼		alpinweiß	Asteiche Dekor
			alpinweiß	Hochglanz weiß
			graphit	

<b>2</b>	GRIFFE ▶	CHROMFARBEN = „C“	KORPUSFARBEN = „K“
----------	----------	-------------------	--------------------

<b>3</b>	NACHTTISCH/ KOMMODEN		Breite in cm	40	40	40	40	40					
			Skizze										
			Bezeichnung	Nachttisch	Kommode	Kommode	Kommode	Kommode					
			Bezeichnung	2 Schubkästen, softclose	4 Schubkästen	6 Schubkästen	1-türig, Anschlag links, 2 Schubkästen	1-türig, Anschlag rechts, 2 Schubkästen					
			Maße (B/H/T)	↔40 cm ↓52 cm ↗42 cm	↔40 cm ↓84 cm ↗42 cm	↔40 cm ↓122 cm ↗42 cm	↔40 cm ↓122 cm ↗42 cm	↔40 cm ↓122 cm ↗42 cm					
		▼ Art.-Nr.	▼ Preis	...									
				<b>6DA0</b>		<b>6DB5</b>		<b>6DJ3</b>		<b>6DJ1</b>		<b>6DJ2</b>	
				<b>6HA0</b>		<b>6HB5</b>		<b>6HJ3</b>		<b>6HJ1</b>		<b>6HJ2</b>	

	KOMMODEN		Breite in cm	80	80	80	120	120					
			Skizze										
			Bezeichnung	Kommode	Kommode	Kommode	Kommode	Kommode					
			Bezeichnung	4 Schubkästen	1-türig, Anschlag links, 4 Schubkästen	6 Schubkästen	3 Schubkästen	4 Schubkästen					
			Maße (B/H/T)	↔80 cm ↓84 cm ↗42 cm	↔80 cm ↓84 cm ↗42 cm	↔80 cm ↓122 cm ↗42 cm	↔120 cm ↓65 cm ↗42 cm	↔120 cm ↓84 cm ↗42 cm					
		▼ Art.-Nr.	▼ Preis	...									
				<b>6DB7</b>		<b>6DB6</b>		<b>6DJ4</b>		<b>6DT9</b>		<b>6DB9</b>	
				<b>6HB7</b>		<b>6HB6</b>		<b>6HJ4</b>		<b>6HT9</b>		<b>6HB9</b>	

# NICE4HOME-F

rauch ORANGE MONTIERT







1 MOD.-NR. FRONTAUSFÜHRUNG ▶		DEKOR		HOCHGLANZ
KORPUSFARBE ▼		alpinweiß	Asteiche Dekor	Hochglanz weiß
alpinweiß	<b>AW33</b> ...	<b>AW34</b> ...	<b>AW35</b> ...	
graphit	<b>AW30</b> ...	<b>AW31</b> ...	<b>AW32</b> ...	





2 GRIFFE/KUFE ▶		CHROMFARBEN = „C“	KORPUSFARBEN = „K“
-----------------	--	-------------------	--------------------

3		Breite in cm	40	120	130	120	
SCHREIBTISCH/ WOHNELEMENTE 	Skizze						
	Bezeichnung	Rollcontainer	TV-Element	Schreibtisch	Wandregal		
	Bezeichnung	2 Schubkästen	1 Schubkasten				
	Maße (B/H/T)	↔40 cm ↓55 cm ↗42 cm	↔120 cm ↓45 cm ↗42 cm	↔130 cm ↓75 cm ↗72 cm	↔120 cm ↓16 cm ↗17 cm		
		▼ Art.-Nr.	▼ Preis	...			
	Dekor	<b>6DR0</b>		<b>6DU9</b>		<b>7272</b>	
	Hochglanz	<b>6HR0</b>		<b>6HU9</b>			<b>8856</b>

1 MOD.-NR. FRONTAUSFÜHRUNG ▶ DEKOR		
KORPUSFARBE ▼	alpinweiß	Asteiche Dekor
alpinweiß	<b>AW33</b> ...	<b>AW34</b> ...
graphit	<b>AW30</b> ...	<b>AW31</b> ...

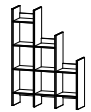
2 GRIFFE ▶	CHROMFARBEN = „C“	KORPUSFARBEN = „K“
------------	-------------------	--------------------

3 REGALTEILE	Breite in cm	40	40	78	78	116
	Regalteile in Korpusfarbe					
	Skizze					
	Bezeichnung	Regalelement	Regalelement	Regalelement	Regalelement	Regalelement
	Maße (B/H/T)	↔40 cm †122 cm ↗34 cm	↔40 cm †162 cm ↗34 cm	↔78 cm †122 cm ↗34 cm	↔78 cm †162 cm ↗34 cm	↔116 cm †162 cm ↗34 cm
	▼ Art.-Nr.	▼ Preis	...			
 Dekor		<b>7A03</b>	<b>7A13</b>	<b>7A04</b>	<b>7A14</b>	<b>7A15</b>

ZUBEHÖR FÜR REGALE	Breite in cm	116				
	Regalteile in Korpusfarbe					
	Skizze					
	Bezeichnung	Regalelement	Drehtüre	Drehtüre in Milchglas		
	Maße (B/H/T)	↔116 cm †162 cm ↗34 cm	↔36 cm †38 cm ↗32 cm	↔36 cm †38 cm ↗32 cm		
	▼ Art.-Nr.	▼ Preis	...			
 Dekor		<b>7A16</b>	<b>7D99</b>	<b>7G99</b>		



# NICE4HOME-F

rauch ORANGE MONTIERT

1	MOD.-NR.	FRONTAUSFÜHRUNG ▶	DEKOR	HOCHGLANZ	
	KORPUSFARBE ▼		alpinweiß	Asteiche Dekor	Hochglanz weiß
			alpinweiß <b>AW33</b> └	<b>AW34</b> └	<b>AW35</b> └
			graphit <b>AW30</b> └	<b>AW31</b> └	<b>AW32</b> └



2	GRIFFE ▶	CHROMFARBEN = „C“	KORPUSFARBEN = „K“
---	----------	-------------------	--------------------



3	Breite in cm	100	150	200		
DREHTÜREN-SCHRÄNKE	 Skizze					
	Bezeichnung	Drehtürenschränk	Drehtürenschränk	Drehtürenschränk		
	Bezeichnung	2-türig	3-türig	4-türig		
	Maße (B/H/T)	↔101 cm †223 cm ↗60 cm	↔151 cm †223 cm ↗60 cm	↔201 cm †223 cm ↗60 cm		
	▼ Art.-Nr.	▼ Preis	...			
	Dekor	<b>4300</b>	<b>4301</b>	<b>4233</b>		
	Hochglanz	<b>4S01</b>	<b>4S14</b>	<b>4S13</b>		

	Breite in cm	100	150	200		
DREHTÜREN-SCHRÄNKE MIT SPIEGEL	 Skizze					
	Bezeichnung	Drehtürenschränk	Drehtürenschränk	Drehtürenschränk		
	Bezeichnung	2-türig, 1 Spiegeltüre	3-türig, 1 Spiegeltüre	4-türig, 2 Spiegeltüren		
	Maße (B/H/T)	↔101 cm †223 cm ↗61 cm	↔151 cm †223 cm ↗61 cm	↔201 cm †223 cm ↗61 cm		
	▼ Art.-Nr.	▼ Preis	...			
	Dekor	<b>55DA</b>	<b>582A</b>	<b>5821</b>		
	Hochglanz	<b>55H3</b>	<b>5S15</b>	<b>5S57</b>		

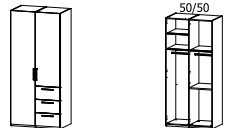
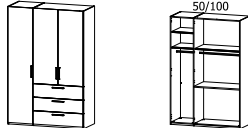
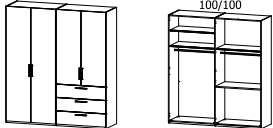
<b>1</b>	MOD.-NR.	FRONTAUSFÜHRUNG ▶	DEKOR	HOCHGLANZ
	KORPUSFARBE ▼	alpinweiß	Asteiche Dekor	Hochglanz weiß
	alpinweiß	<b>AW33</b> ...	<b>AW34</b> ...	<b>AW35</b> ...
	graphit	<b>AW30</b> ...	<b>AW31</b> ...	<b>AW32</b> ...

<b>2</b>	GRIFFE ▶	CHROMFARBEN = „C“	KORPUSFARBEN = „K“
----------	----------	-------------------	--------------------

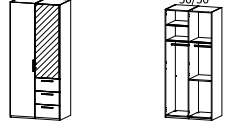
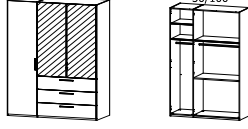
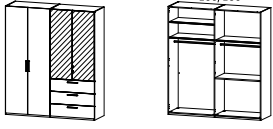
<b>3</b>	<b>DREHTÜREN-SCHRÄNKE</b>  Extras siehe ZUBEHÖR FH Elementbreiten <b>50 100</b>	Breite in cm	100	150	200		
		 Skizze					
		Bezeichnung	Drehtürenschränk	Drehtürenschränk	Drehtürenschränk		
		Bezeichnung	2-türig, 3 Schubkästen	3-türig, 3 Schubkästen	4-türig, 3 Schubkästen		
		Maße (B/H/T)	↔101 cm ‡223 cm ↗60 cm	↔151 cm ‡223 cm ↗60 cm	↔201 cm ‡223 cm ↗60 cm		
	▼ Art.-Nr.	▼ Preis	...				
	Dekor	<b>40D2</b>	<b>01G3</b>	<b>09D4</b>			
	Hochglanz	<b>40H2</b>	<b>09H3</b>	<b>09H4</b>			

<b>3</b>	<b>DREHTÜREN-SCHRÄNKE MIT SPIEGEL</b>  Extras siehe ZUBEHÖR FH Elementbreiten <b>50 100</b>	Breite in cm	100	150	200		
		 Skizze					
		Bezeichnung	Drehtürenschränk	Drehtürenschränk	Drehtürenschränk		
		Bezeichnung	2-türig, 1 Spiegeltüre, 3 Schubkästen	3-türig, 2 Spiegeltüren, 3 Schubkästen	4-türig, 2 Spiegeltüren, 3 Schubkästen		
		Maße (B/H/T)	↔101 cm ‡223 cm ↗61 cm	↔151 cm ‡223 cm ↗61 cm	↔201 cm ‡223 cm ↗61 cm		
	▼ Art.-Nr.	▼ Preis	...				
	Dekor	<b>52K0</b>	<b>01G0</b>	<b>09D9</b>			
	Hochglanz	<b>52Q0</b>	<b>09H8</b>	<b>09H9</b>			

# NICE4HOME-F

rauch ORANGE MONTIERT

MOD.-NR.	KORPUSFARBEN
KORPUSFARBE ▼	Alle Passepartouts können unter der gleichen Mod.-Nr. wie der Schrank bestellt werden!
alpinweiß	
graphit	

PASSEPARTOUT FÜR DREHTÜREN-SCHRÄNKE	Breite in cm	100	150	200	Beleuchtung Passepartout 
		Schranktiefe inkl. Passepartout = 65 cm Skizze	Skizze	Skizze	
korpusfarben	Außenmaße (B/H/T)	↔105 cm ↓225 cm ↗12 cm	↔155 cm ↓225 cm ↗12 cm	↔204 cm ↓225 cm ↗12 cm	Dieses Produkt enthält eine Lichtquelle der Energieeffizienzklasse E. EPREL 766798
	▼ Art.-Nr.	▼ Preis	...		
ohne Beleuchtung	<b>9PR1</b>		<b>9PF1</b>	<b>9PP1</b>	
mit Beleuchtung	<b>9PR2</b>		<b>9PF2</b>	<b>9PP4</b>	

<b>1</b>	MOD.-NR.	FRONTAUSFÜHRUNG ▶	DEKOR	HOCHGLANZ
	KORPUSFARBE ▼		alpinweiß	Asteiche Dekor
			alpinweiß	Hochglanz weiß
			graphit	
			<b>AW33</b> ...	<b>AW34</b> ...
			<b>AW30</b> ...	<b>AW31</b> ...
				<b>AW35</b> ...
				<b>AW32</b> ...

<b>2</b>	GRIFFE ▶	CHROMFARBEN = „C“	KORPUSFARBEN = „K“
----------	----------	-------------------	--------------------

<b>3</b>	ECKSCHRÄNKE	Breite in cm	97/97	97/97	97/97	97/97			
		 Skizze							
		Bezeichnung	Drehtüren-Eckschrank	Drehtüren-Eckschrank	Drehtüren-Eckschrank	Drehtüren-Eckschrank			
		Bezeichnung	1-türig, Anschlag links	1-türig, Anschlag rechts	1-türig, Anschlag links, 1 Spiegeltüre	1-türig, Anschlag rechts, 1 Spiegeltüre			
		Maße (B/H/T)	↔97 cm ↓224 cm ↗97 cm	↔97 cm ↓224 cm ↗97 cm	↔97 cm ↓224 cm ↗97 cm	↔97 cm ↓224 cm ↗97 cm			
		▼ Art.-Nr.	▼ Preis	...					
		<b>4C15</b>		<b>4C16</b>		<b>5C05</b>		<b>5C06</b>	
		<b>4HD5</b>		<b>4HD6</b>					

HINWEIS für Eckschrank 45°, 1-türig:  
stellbar nur mit linksseitigem Anbau (Schrank)

	DREHTÜREN-SCHRÄNKE	Breite in cm	50	50	50	50			
		 Skizze							
		Bezeichnung	Drehtürenschränk	Drehtürenschränk	Drehtürenschränk	Drehtürenschränk			
		Bezeichnung	1-türig, Anschlag links	1-türig, Anschlag rechts	abgeschrägt, 1-türig, Anschlag links	abgeschrägt, 1-türig, Anschlag rechts			
		Maße (B/H/T)	↔52 cm ↓223 cm ↗60 cm	↔52 cm ↓223 cm ↗60 cm	↔48 cm ↓223 cm ↗60 cm	↔48 cm ↓223 cm ↗60 cm			
		▼ Art.-Nr.	▼ Preis	...					
		<b>4L58</b>		<b>4R58</b>		<b>4C07</b>		<b>4C08</b>	
		<b>4HL8</b>		<b>4HR8</b>		<b>4HC7</b>		<b>4HC8</b>	

# NICE4HOME-F

rauch ORANGE MONTIERT

1	MOD.-NR.	FRONTAUSFÜHRUNG ▶	DEKOR	HOCHGLANZ	
	KORPUSFARBE ▼		alpinweiß	Asteiche Dekor	Hochglanz weiß
	alpinweiß		<b>AW33</b> └	<b>AW34</b> └	<b>AW35</b> └
	graphit		<b>AW30</b> └	<b>AW31</b> └	<b>AW32</b> └

2	GRIFFE ▶	CHROMFARBEN = „C“	KORPUSFARBEN = „K“
---	----------	-------------------	--------------------

3	Breite in cm	135	160	180	200	
<b>SCHWEBETÜREN-SCHRÄNKE</b>  Extras siehe ZUBEHÖR FH Elementbreiten <b>67 80 90 100</b>	Skizze					
	Bezeichnung	Schwebetürenschränk	Schwebetürenschränk	Schwebetürenschränk	Schwebetürenschränk	
	Bezeichnung	2-türig	2-türig	2-türig	2-türig	
	Maße (B/H/T)	↔137 cm †223 cm ↗68 cm	↔162 cm †223 cm ↗68 cm	↔181 cm †223 cm ↗68 cm	↔201 cm †223 cm ↗68 cm	
	▼ Art.-Nr.	▼ Preis	...			
Dekor	<b>4430</b>	<b>4431</b>	<b>45S0</b>	<b>4432</b>		
Hochglanz	<b>47S7</b>	<b>4HY1</b>	<b>45S7</b>	<b>4HY2</b>		

	Breite in cm	135	160	180	200	
<b>SCHWEBETÜREN-SCHRÄNKE MIT SPIEGEL</b>  Extras siehe ZUBEHÖR FH Elementbreiten <b>67 80 90 100</b>	Skizze					Kombinationsmöglichkeiten: Dekor mit Spiegel oder Hochglanz mit Spiegel  
	Bezeichnung	Schwebetürenschränk	Schwebetürenschränk	Schwebetürenschränk	Schwebetürenschränk	
	Bezeichnung	2-türig, 1 Spiegeltüre	2-türig, 1 Spiegeltüre	2-türig, 1 Spiegeltüre	2-türig, 1 Spiegeltüre	
	Maße (B/H/T)	↔137 cm †223 cm ↗68 cm	↔162 cm †223 cm ↗68 cm	↔181 cm †223 cm ↗68 cm	↔201 cm †223 cm ↗68 cm	
	▼ Art.-Nr.	▼ Preis	...			
Dekor	<b>5720</b>	<b>54Y1</b>	<b>55S0</b>	<b>54Y2</b>		
Hochglanz	<b>56T1</b>	<b>5HY1</b>	<b>56T3</b>	<b>5HY2</b>		



MOD.-NR.	KORPUSFARBEN
KORPUSFARBE ▼	<p>Alle Passepartouts können unter der gleichen Mod.-Nr. wie der Schrank bestellt werden!</p>
alpinweiß	
graphit	

PASSEPARTOUTS FÜR SCHWEBE- TÜRENSCHRÄNKE.	Breite in cm	135	160	180	200		
		Schranktiefe inkl. Passepartout = 71 cm					
korpusfarben	Skizze						
	Außenmaße (B/H/T)	↔145 cm ↓226 cm ↗16 cm	↔170 cm ↓226 cm ↗16 cm	↔190 cm ↓226 cm ↗16 cm	↔210 cm ↓226 cm ↗16 cm		
	▼ Art.-Nr.	▼ Preis	...				
ohne Beleuchtung		<b>9P81</b>	<b>9PM0</b>	<b>9PM1</b>	<b>9PC5</b>		
mit Beleuchtung		<b>9P80</b>	<b>9PN0</b>	<b>9PN2</b>	<b>9PC4</b>		

### Beleuchtung Passepartout

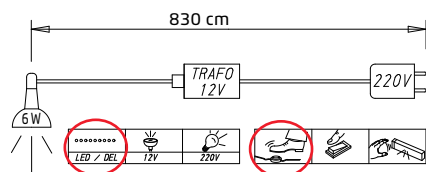

Dieses Produkt enthält eine Lichtquelle der Energieeffizienzklasse E.

EPREL 766798

# NICE4HOME-F

rauch ORANGE **MONTIERT**

