

Möbel LETZ

Finden und Wohlfühlen



Typenplan

Monaco 1000 & 4000 von Wiemann - Schlafzimmer Eiche - champagner

Wichtiger Hinweis für Sie

Etwaige Hinweise des Herstellers in dieser Produktinformation, die sich auf die Gewährleistung beziehen, haben für Sie keinerlei Bindungswirkung und können von Ihnen ignoriert werden. Ihre gesetzlichen Gewährleistungsrechte als Verbraucher uns gegenüber, als Ihrem Verkäufer, werden dadurch in keiner Weise berührt oder eingeschränkt. Sie können sich wegen aller Mängel jederzeit an uns wenden. Darüber hinaus gehende Herstellergarantien bleiben natürlich unberührt. Dieser Artikel wird hergestellt von Oeseder Möbel-Industrie Mathias Wiemann GmbH & Co.KG, Glückaufstr. 20, 49124 Georgsmarienhütte, Deutschland, info@wiemann-online.com

Möbel Letz GmbH
Am Gewerbepark 11
06895 Zahna-Elster

Tel.: 035383 - 6018 50

Fax.: 035383 - 6018 17

Monaco 1000. Drehtürenschränke.

V.i.P.
by Wiemann



Emissionsgeprüft
Schadstoffgeprüft
Regelmäßige
Produkt-
überwachung
www.tuv.com
ID 1111253053



Monaco 1000. Drehtürenschränke.

V.i.P.
by Wiemann

Monaco 1000
Drehtürenschränke

Monaco 2000
Falttürenschränke

Monaco 1000+2000
Funktionsschränke

Monaco 3000
Schwebetürenschränke







Monaco 4000
Betten + Beimöbel

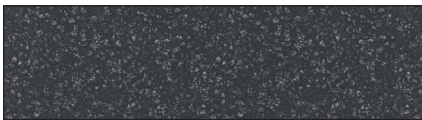

LIEFERBARE KORPUS- UND FRONTAUSFÜHRUNGEN

Bitte geben Sie bei jeder Bestellung die exakte Farbkombination aus Front- und Korpusfarbe an!

Farbausführungen:

		
Griffe in chrom	Griffe in silber	Griffe in Schiefer
		
Modell-Nr. 228 Bianco-Eiche- Nachbildung	Modell-Nr. 232 Bianco-Eiche- Nachbildung	Modell-Nr. 239 Bianco-Eiche- Nachbildung
Modell-Nr. 229 Weiß	Modell-Nr. 233 Weiß	Modell-Nr. 242 Weiß
Modell-Nr. 230 Kieselgrau- Dekor	Modell-Nr. 237 Kieselgrau- Dekor	Modell-Nr. 248 Kieselgrau- Dekor
Modell-Nr. 231 Champagner-Dekor	Modell-Nr. 238 Champagner-Dekor	Modell-Nr. 249 Champagner-Dekor
Modell-Nr. 257 Graphit-Dekor	Modell-Nr. 271 Graphit-Dekor	Modell-Nr. 272 Graphit-Dekor

Farb- und Modellabweichungen bzw. die Korrektur von irrtümlichen Angaben behalten wir uns vor. Alle Maße sind Ca.-Maße in cm.

Monaco 1000. Drehtürenschränke.

V.i.P.
by Wiemann

Dekorfronten

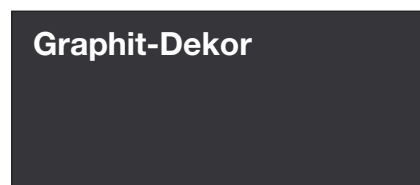
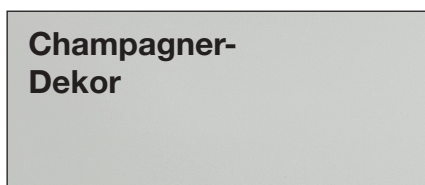
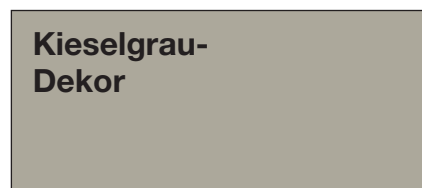
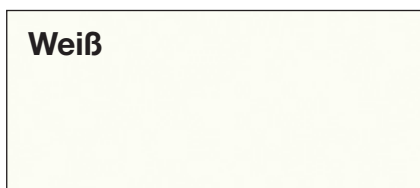
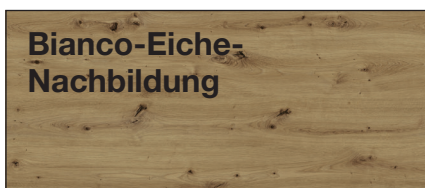

Glasfronten

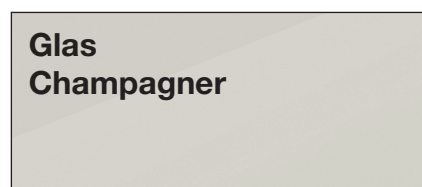
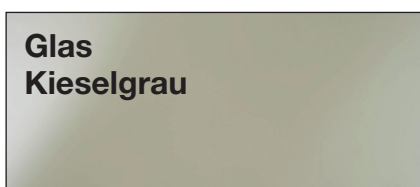

Spiegel

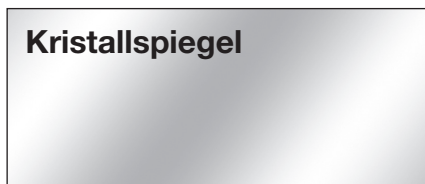

Innenfarbton



furnplan



Emissionsgeprüft
Schadstoffgeprüft
Regelmäßige
Produkt-
überwachung

www.tuv.com
ID 1111253053

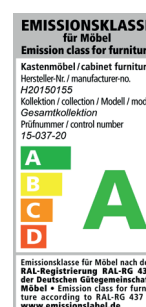
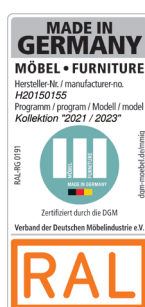

Monaco 1000. Drehtürenschränke.

V.i.P.
by Wiemann

Grund- und Anbauschränke (individuell zusammenstellbar)

Planungshinweise Monaco 1000

1. Fügen Sie bitte der Bestellung grundsätzlich eine Stellskizze/ Furnplan-Planung bei.
2. Planen Sie bitte immer ausgehend von der Ecke zu den Seiten.
3. Bestandteile eines Planungsschranks in dem Programm Monaco sind:
 - 1) ein Grundelement (mit 2 Außenseiten)
 - 2) eine beliebige Anzahl von Anbauelementen (mit 1 Mittelseite)



Hinweis: Furnplan differenziert bei Planungsschränken nach Grund- und Anbauelementen automatisch!

4. Direkt neben einem Eckschrank, Regalelement oder Abschlusschrank wird ein Planungsschrank oder ein Grundelement benötigt.

Beispiele:

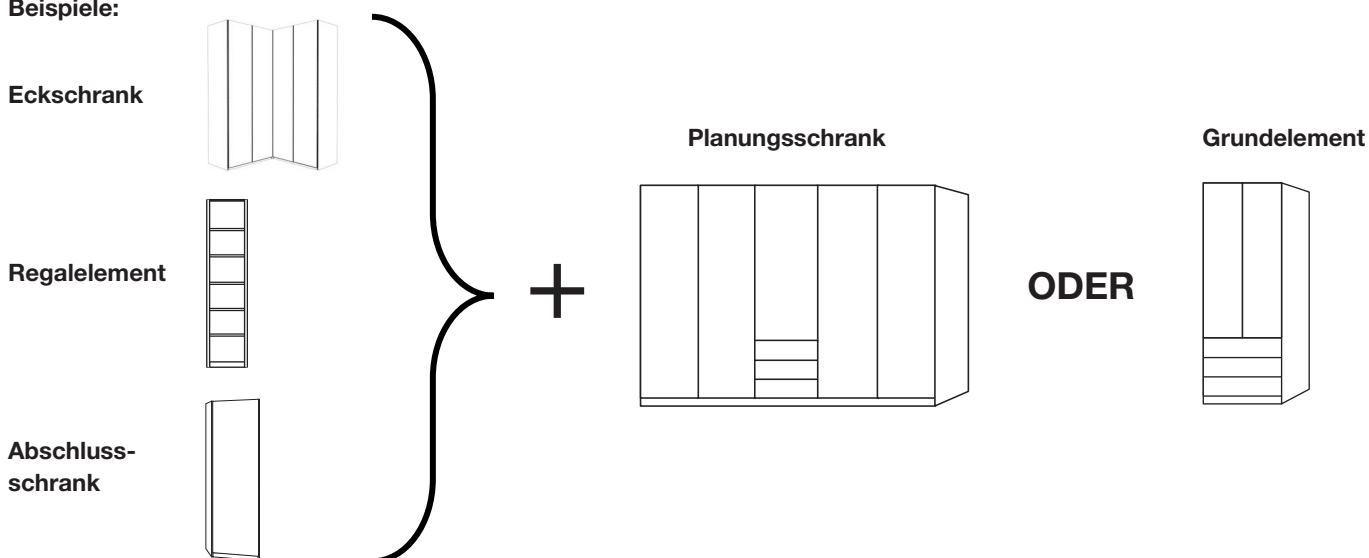

5. Kranzleisten wahlweise mit oder ohne Beleuchtung:

- 1) Die Kranzleiste für Eckschränke oder Abschlusschränke bitte separat laut Typenplan bestellen.
- 2) Die Kranzleiste für Planungsschränke bitte mit der Art.-Nr. **KR1** oder **KR2** bestellen.



Hinweis: Die Kranzleisten bei Planungsschränken werden bis zu einer Länge von max. 300 cm durchgängig geliefert!

Hinweis: Bei einer Kombination aus einem Planungsschrank und einem Regalelement wird die Kranzleiste über die Art.-Nr. KR1 oder KR2 gesteuert!

Beispiel 1:

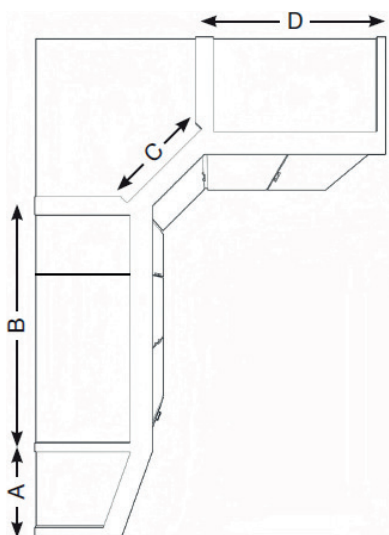

Element	Bezeichnung	Artikelnummer Kranz
A	Abschlusschrank links	943
B	Planungsschrank , bestehend aus: 100cm-Grundelement 37,5cm-Anbauelement = Gesamtbreite 137,5cm	KR1 Preis = 2 x KR1 (137,5cm wird aufgerundet auf 2m)
C	Ausgebauter Eckschrank	940
D	100cm- Drehtürenschrank	928

Monaco 1000. Drehtürenschränke.

V.i.P.
by Wiemann

Beispiel 2:

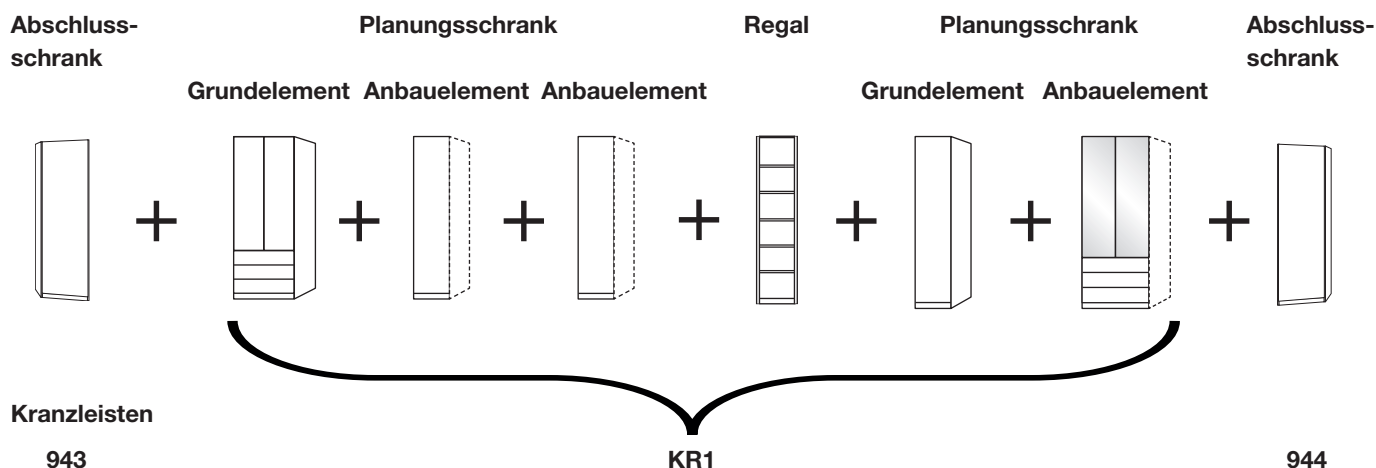

Planungsbeispiele Monaco 1000

1. Beispiel - Drehtürenschrank B 200 cm mit Kranzleiste und Beleuchtung:

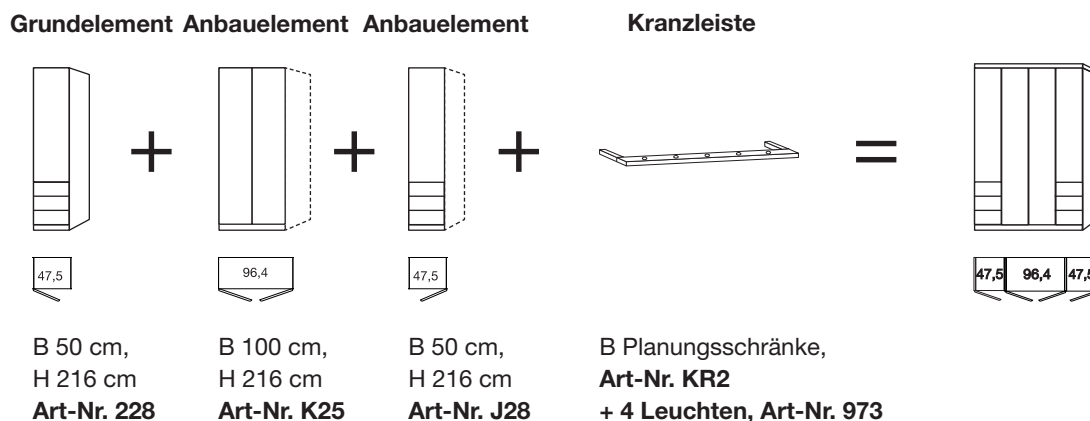

2. Beispiel - Drehtürenschrank B 288 cm ohne Kranzleiste:

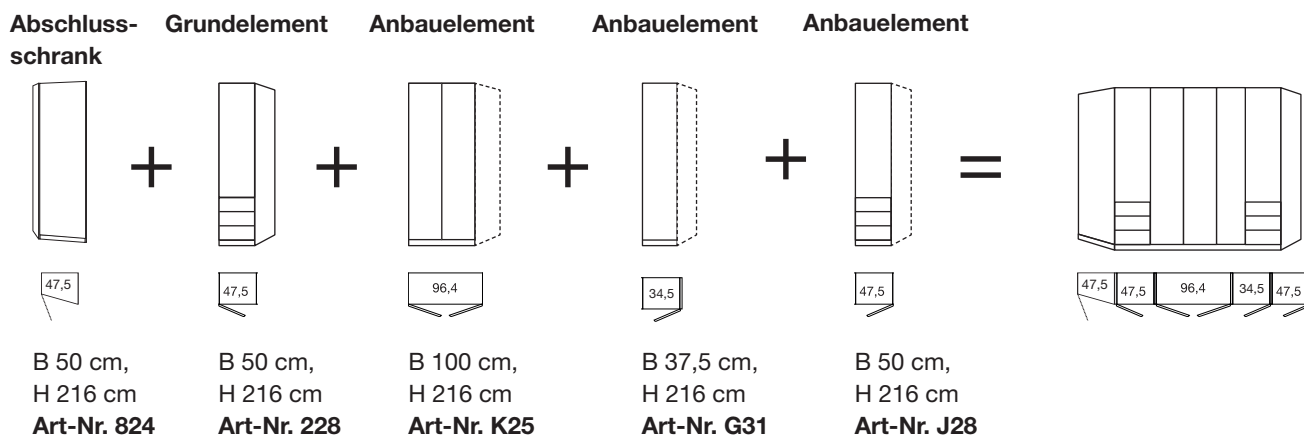

Monaco 1000. Drehtürenschränke.

V.i.P.
by Wiemann

3. Beispiel - Eckkombination mit Kranzleiste ohne Beleuchtung:

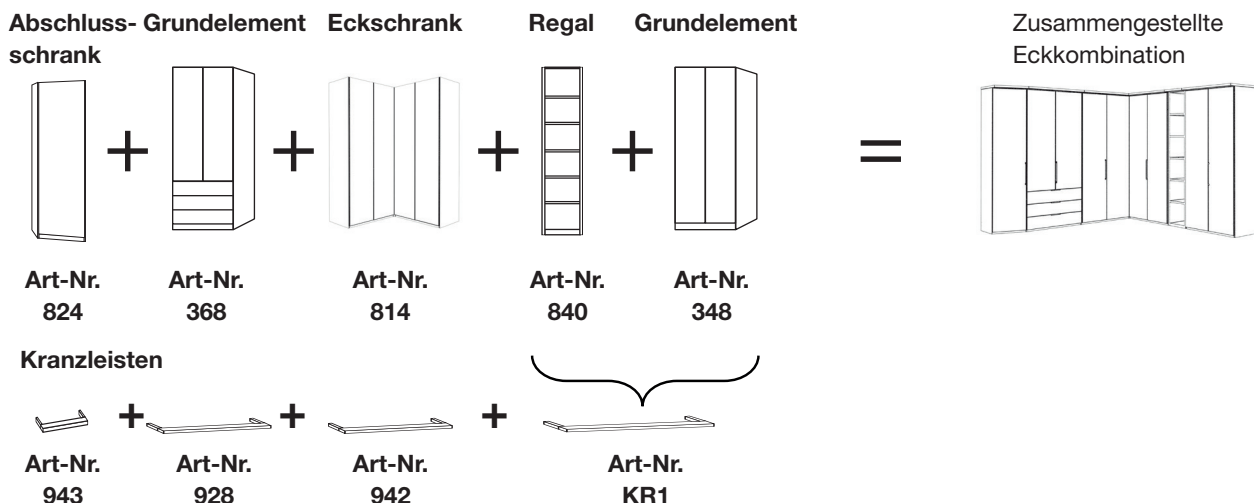

4. Beispiel - Eckkombination mit Kranzleiste ohne Beleuchtung:

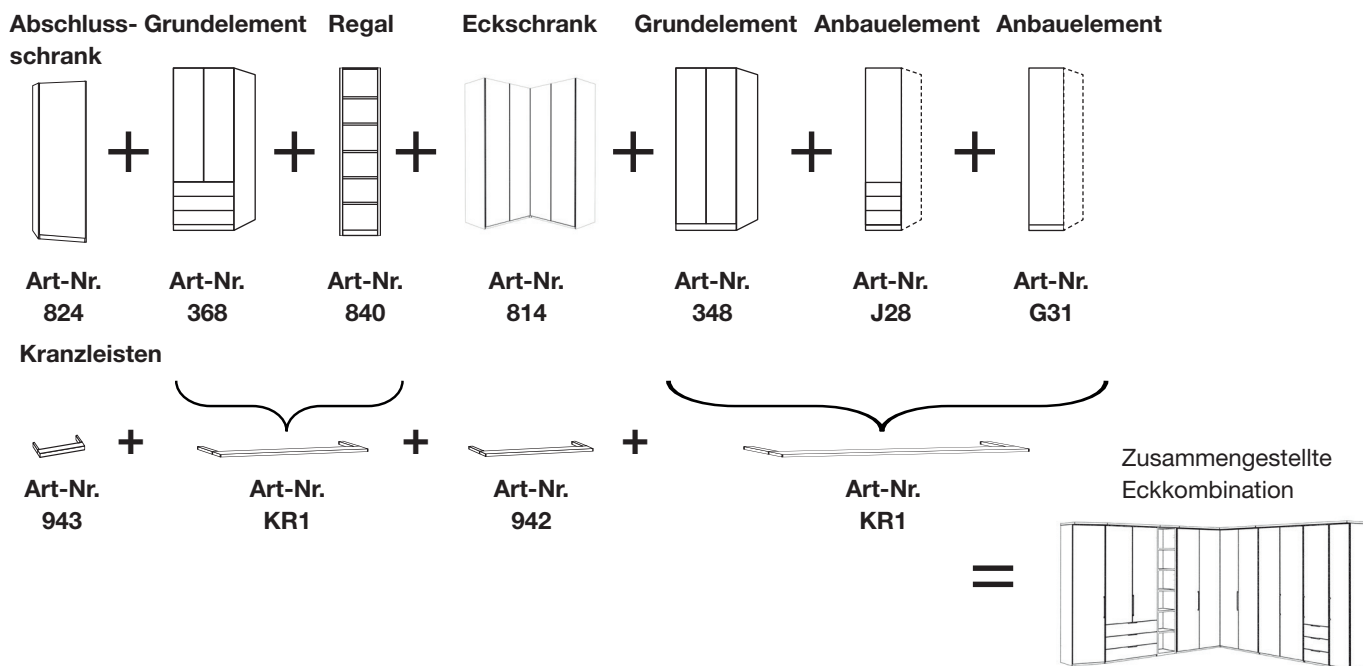

Maßanfertigungen.

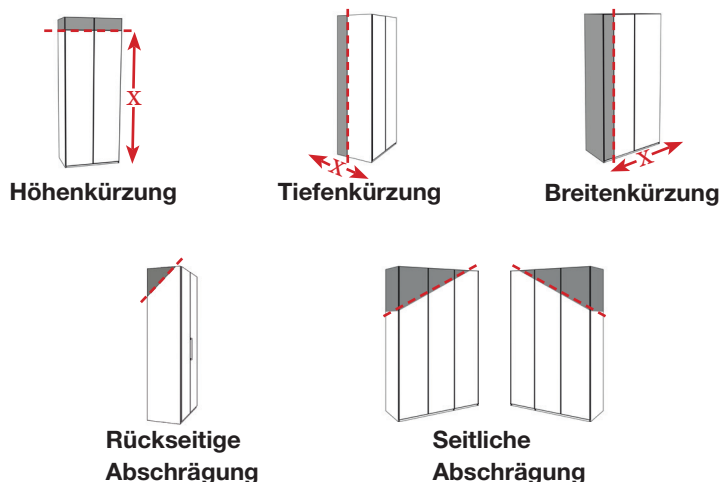

Monaco 1000. Drehtürenschränke.

V.i.P.
by Wiemann

Korpusbreiten

Drehtürenschränke

Breite	Seite	Sockel	Seite	Sockel	Seite	Sockel	Seite	Sockel	Seite	Breite effektiv
37,5	1,5	34,5	1,5							37,5 cm
50	1,5	47,5	1,5							50,5 cm
75	1,5	72,2	1,5							75,2 cm
100	1,5	96,4	1,5							99,4 cm
150	1,5	96,4	1,5	47,5	1,5					148,4 cm
150	1,5	72,2	1,5	72,2	1,5					148,9 cm
200	1,5	96,4	1,5	96,4	1,5					197,3 cm
225	1,5	72,2	1,5	72,2	1,5	72,2	1,5			222,6 cm
250	1,5	96,4	1,5	47,5	1,5	96,4	1,5			246,3 cm
250	1,5	47,5	1,5	72,2	1,5	72,2	1,5	47,5	1,5	246,9 cm
300	1,5	96,4	1,5	96,4	1,5	96,4	1,5			295,2 cm
300	1,5	72,2	1,5	72,2	1,5	72,2	1,5	72,2	1,5	296,3 cm
350	1,5	96,4	1,5	96,4	1,5	47,5	1,5	96,4	1,5	344,2 cm

Funktionsschränke

Breite	Seite	Sockel	Seite	Sockel	Seite	Sockel	Seite	Sockel	Seite	Breite effektiv
50	1,5	47,5	1,5							50,5 cm
75	1,5	72,2	1,5							75,2 cm
100	1,5	96,4	1,5							99,4 cm
150	1,5	47,5	1,5	47,5	1,5	47,5	1,5			148,5 cm
150	1,5	72,2	1,5	72,2	1,5					148,9 cm
200	1,5	47,5	1,5	96,4	1,5	47,5	1,5			197,4 cm
225	1,5	72,2	1,5	72,2	1,5	72,2	1,5			222,6 cm
250	1,5	96,4	1,5	47,5	1,5	96,4	1,5			246,3 cm
250	1,5	47,5	1,5	72,2	1,5	72,2	1,5	47,5	1,5	246,9 cm
300	1,5	96,4	1,5	96,4	1,5	96,4	1,5			295,2 cm
300	1,5	47,5	1,5	96,4	1,5	96,4	1,5	47,5	1,5	295,3 cm
300	1,5	72,2	1,5	72,2	1,5	72,2	1,5	72,2	1,5	296,3 cm
350	1,5	96,4	1,5	96,4	1,5	47,5	1,5	96,4	1,5	344,2 cm



Einzelsschränke können mit Passepartout-Rahmen / Kranzleisten kombiniert werden!

Beispiel: Drehtürenschränk B 300 cm + Passepartout-Rahmen / Kranzleiste:

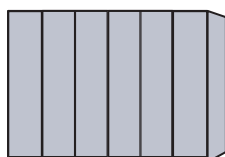

B 300 cm, H 216 cm,
Front im Korpus-Farbtön
= Art.-Nr. 640

+

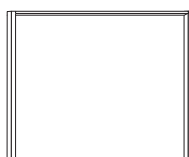

B 300 cm, H 220 cm,
ohne Beleuchtung
= Art.-Nr. 851

ODER



B 300 cm, H 3,2 cm,
ohne Beleuchtung
= Art.-Nr. 935

Monaco 1000.

V.i.P.
 by Wiemann

Innenausstattung:









2 Einlegeböden, 1 Kleiderstange je Fach

Alle Drehtüren inkl. gedämpfter Scharniere

Tiefe: 58 cm

Grund- und Anbauelemente, B 37,5 cm

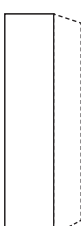
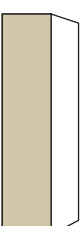
ohne Kranzleiste

Beschreibung	B	Grundelement mit 2 Außenseiten				Anbauelement mit 1 Mittelseite			
		Höhe 216 cm		Höhe 236 cm		Höhe 216 cm		Höhe 236 cm	
		Art.-Nr.	EURO	Art.-Nr.	EURO	Art.-Nr.	EURO	Art.-Nr.	EURO
1-türig									
 Türanschlag links									
 Art.-Nr. 016	37,5	016		034		G23		G39	
 Art.-Nr. G25	37,5	A01		A07		G24		G40	
- Front im Korpus-Farbtön	37,5	A02		A08		G25		G41	
- Front in weiß	37,5	A03		A09		G26		G42	
- Front in Kieselgrau-Dekor	37,5	017		035		G27		G43	
- Front in Champagner-Dekor	37,5	018		037		G28		G44	
 Art.-Nr. 019	37,5	019		039		G29		G45	
 Art.-Nr. G30	37,5	020		040		G30		G46	
- Front in Glas weiß									
- Front in Glas Kieselgrau									
- Front in Glas Champagner									
- Front in Kristallspiegel									
 Türanschlag rechts									
 Art.-Nr. G32	37,5	021		041		G31		G47	
 Art.-Nr. A06	37,5	A04		A10		G32		G48	
- Front im Korpus-Farbtön	37,5	A05		A11		G33		G49	
- Front in weiß	37,5	A06		A12		G34		G50	
- Front in Kieselgrau-Dekor	37,5	022		043		G35		G51	
- Front in Champagner-Dekor	37,5	024		044		G36		G52	
 Art.-Nr. G35	37,5	032		045		G37		G53	
 Art.-Nr. 033	37,5	033		051		G38		G54	
- Front in Glas weiß									
- Front in Glas Kieselgrau									
- Front in Glas Champagner									
- Front in Kristallspiegel									

Monaco 1000.

V.i.P.
by Wiemann









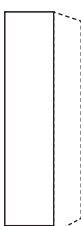
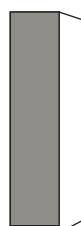
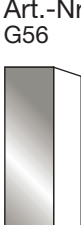

Grund- und Anbauelemente, B 50 cm ohne Kranzleiste

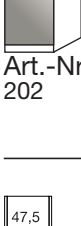
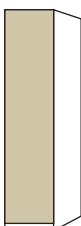
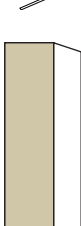
Innenausstattung:

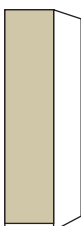
2 Einlegeböden, 1 Kleiderstange je Fach

Alle Drehtüren inkl. gedämpfter Scharniere

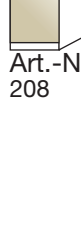
Tiefe: 58 cm

Beschreibung	B	Grundelement mit 2 Außenseiten				Anbauelement mit 1 Mittelseite			
		Höhe 216 cm		Höhe 236 cm		Höhe 216 cm		Höhe 236 cm	
		Art.-Nr.	EURO	Art.-Nr.	EURO	Art.-Nr.	EURO	Art.-Nr.	EURO
1-türig									
 Türanschlag links									
 - Front im Korpus-Farbtön	50	200		210		G55		G71	
 - Front in weiß	50	A13		A19		G56		G72	
 - Front in Kieselgrau-Dekor	50	A14		A20		G57		G73	
 - Front in Champagner-Dekor	50	A15		A21		G58		G74	
 - Front in Glas weiß	50	201		211		G59		G75	
 - Front in Glas Kieselgrau	50	202		212		G60		G76	
 - Front in Glas Champagner	50	203		213		G61		G77	
 - Front in Kristallspiegel	50	204		214		G62		G78	
Art.-Nr. G56									
Art.-Nr. A14									
Art.-Nr. 202									
Art.-Nr. G62									
 Türanschlag rechts									
 - Front im Korpus-Farbtön	50	205		215		G63		G79	
 - Front in weiß	50	A16		A22		G64		G80	
 - Front in Kieselgrau-Dekor	50	A17		A23		G65		G81	
 - Front in Champagner-Dekor	50	A18		A24		G66		G82	
 - Front in Glas weiß	50	206		224		G67		G83	
 - Front in Glas Kieselgrau	50	207		225		G68		G84	
 - Front in Glas Champagner	50	208		226		G69		G85	
 - Front in Kristallspiegel	50	209		227		G70		G86	
Art.-Nr. A18									
Art.-Nr. G67									
Art.-Nr. G68									
Art.-Nr. 208									



Monaco 1000.

V.i.P.
by Wiemann

Funktions-Grund- und Anbauelemente, B 50 cm ohne Kranzleiste

Innenausstattung:

2 Einlegeböden, 1 Kleiderstange je Fach
Alle Drehtüren inkl. gedämpfter Scharniere
Tiefe: 58 cm

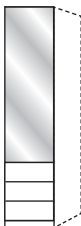
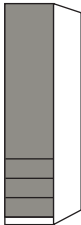
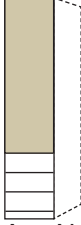
Beschreibung	B	Grundelement mit 2 Außenseiten				Anbauelement mit 1 Mittelseite			
		Höhe 216 cm		Höhe 236 cm		Höhe 216 cm		Höhe 236 cm	
		Art.-Nr.	EURO	Art.-Nr.	EURO	Art.-Nr.	EURO	Art.-Nr.	EURO
1-türig 									
Türanschlag links, 3 Auszüge à 50 cm									
 - Front im Korpus-Farbton	50	228		244		G87		G98	
- Auszüge im Korpus-Farbton, 1 Spiegeltür	50	229		245		G88		G99	
Art.-Nr. 228									
 - Front in weiß	50	A25		A34		G89		J01	
- Tür in weiß, Auszüge im Korpus-Farbton	50	A26		A35		G90		J02	
- Auszüge in weiß, 1 Spiegeltür	50	A27		A36		G91		J03	
Art.-Nr. G91									
 - Front in Kieselgrau-Dekor	50	A28		A37		G92		J04	
- Tür in Kieselgrau-Dekor, Auszüge im Korpus-Farbton	50	A29		A38		G93		J05	
- Auszüge in Kieselgrau-Dekor, 1 Spiegeltür	50	A30		A39		G94		J06	
Art.-Nr. A28									
 - Front in Champagner-Dekor	50	A31		A40		G95		J07	
- Tür in Champagner-Dekor, Auszüge im Korpus-Farbton	50	A32		A41		G96		J08	
- Auszüge in Champagner-Dekor, 1 Spiegeltür	50	A33		A42		G97		J09	
Art.-Nr. G96									



Monaco 1000.

V.i.P.
by Wiemann

Funktions-Grund- und Anbauelemente, B 50 cm ohne Kranzleiste

Innenausstattung:

2 Einlegeböden, 1 Kleiderstange je Fach
Alle Drehtüren inkl. gedämpfter Scharniere
Tiefe: 58 cm

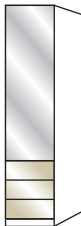
Beschreibung	B	Grundelement mit 2 Außenseiten				Anbauelement mit 1 Mittelseite			
		Höhe 216 cm		Höhe 236 cm		Höhe 216 cm		Höhe 236 cm	
		Art.-Nr.	EURO	Art.-Nr.	EURO	Art.-Nr.	EURO	Art.-Nr.	EURO
1-türig  47,5  Art.-Nr. 053		Türanschlag links, 3 Auszüge à 50 cm							
- Front in Glas weiß	50	230		246		J10		J19	
- Tür in Glas weiß, Auszüge im Korpus-Farbton	50	053		057		J11		J20	
- Auszüge in Glas weiß, 1 Spiegeltür	50	231		248		J12		J21	
 Art.-Nr. J13		Front in Glas Kieselgrau							
- Front in Glas Kieselgrau	50	232		249		J13		J22	
- Tür in Glas Kieselgrau, Auszüge im Korpus-Farbton	50	054		058		J14		J23	
- Auszüge in Glas Kieselgrau, 1 Spiegeltür	50	233		250		J15		J24	
 Art.-Nr. 235		Front in Glas Champagner							
- Front in Glas Champagner	50	234		251		J16		J25	
- Tür in Glas Champagner, Auszüge im Korpus-Farbton	50	055		060		J17		J26	
- Auszüge in Glas Champagner, 1 Spiegeltür	50	235		252		J18		J27	

Monaco 1000.

V.i.P.
by Wiemann

Funktions-Grund- und Anbauelemente, B 50 cm ohne Kranzleiste

Innenausstattung:

2 Einlegeböden, 1 Kleiderstange je Fach
Alle Drehtüren inkl. gedämpfter Scharniere
Tiefe: 58 cm

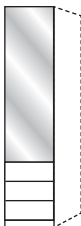
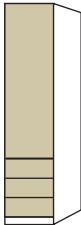
Beschreibung	B	Grundelement mit 2 Außenseiten				Anbauelement mit 1 Mittelseite			
		Höhe 216 cm		Höhe 236 cm		Höhe 216 cm		Höhe 236 cm	
		Art.-Nr.	EURO	Art.-Nr.	EURO	Art.-Nr.	EURO	Art.-Nr.	EURO
1-türig 									
Türanschlag rechts, 3 Auszüge à 50 cm									
 Art.-Nr. J29									
- Front im Korpus-Farbton	50	236		253		J28		J39	
- Auszüge im Korpus-Farbton, 1 Spiegeltür	50	237		254		J29		J40	
- Front in weiß	50	P24		P33		J30		J41	
- Tür in weiß, Auszüge im Korpus-Farbton	50	P25		P34		J31		J42	
- Auszüge in weiß, 1 Spiegeltür	50	P26		P35		J32		J43	
- Front in Kieselgrau-Dekor	50	P27		P36		J33		J44	
- Tür in Kieselgrau-Dekor, Auszüge im Korpus-Farbton	50	P28		P37		J34		J45	
- Auszüge in Kieselgrau-Dekor, 1 Spiegeltür	50	P29		P38		J35		J46	
- Front in Champagner-Dekor	50	P30		P39		J36		J47	
- Tür in Champagner-Dekor, Auszüge im Korpus-Farbton	50	P31		P40		J37		J48	
- Auszüge in Champagner-Dekor, 1 Spiegeltür	50	P32		P41		J38		J49	
 Art.-Nr. P30									





Monaco 1000.

V.i.P.
by Wiemann

Funktions-Grund- und Anbauelemente, B 50 cm ohne Kranzleiste

Innenausstattung:

2 Einlegeböden, 1 Kleiderstange je Fach
Alle Drehtüren inkl. gedämpfter Scharniere
Tiefe: 58 cm

Beschreibung	B	Grundelement mit 2 Außenseiten				Anbauelement mit 1 Mittelseite			
		Höhe 216 cm		Höhe 236 cm		Höhe 216 cm		Höhe 236 cm	
		Art.-Nr.	EURO	Art.-Nr.	EURO	Art.-Nr.	EURO	Art.-Nr.	EURO
1-türig  47,5  Art.-Nr. 238		Türanschlag rechts, 3 Auszüge à 50 cm							
- Front in Glas weiß	50	238		255		J50		J59	
- Tür in Glas weiß, Auszüge im Korpus-Farbton	50	061		065		J51		J60	
- Auszüge in Glas weiß, 1 Spiegeltür	50	239		256		J52		J61	
 Art.-Nr. J54		Front in Glas Kieselgrau							
- Front in Glas Kieselgrau	50	240		257		J53		J62	
- Tür in Glas Kieselgrau, Auszüge im Korpus-Farbton	50	062		067		J54		J63	
- Auszüge in Glas Kieselgrau, 1 Spiegeltür	50	241		258		J55		J64	
 Art.-Nr. J56		Front in Glas Champagner							
- Front in Glas Champagner	50	242		259		J56		J65	
- Tür in Glas Champagner, Auszüge im Korpus-Farbton	50	063		068		J57		J66	
- Auszüge in Glas Champagner, 1 Spiegeltür	50	243		260		J58		J67	

Monaco 1000.

V.i.P.
 by Wiemann

Grund- und Anbauelemente, B 75 cm ohne Kranzleiste

Innenausstattung:

2 Einlegeböden, 1 Kleiderstange je Fach

Alle Drehtüren inkl. gedämpfter Scharniere

Tiefe: 58 cm

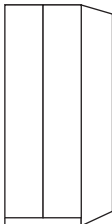
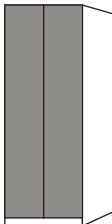
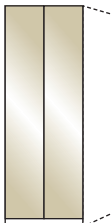
Beschreibung	B	Grundelement mit 2 Außenseiten				Anbauelement mit 1 Mittelseite			
		Höhe 216 cm		Höhe 236 cm		Höhe 216 cm		Höhe 236 cm	
		Art.-Nr.	EURO	Art.-Nr.	EURO	Art.-Nr.	EURO	Art.-Nr.	EURO
2-türig									
									
									
- Front im Korpus-Farbton	75	261		271		J68		J76	
- Front in weiß	75	A43		A46		J69		J77	
- Front in Kieselgrau-Dekor	75	A44		A47		J70		J78	
- Front in Champagner-Dekor	75	A45		A48		J71		J79	
- Front in Glas weiß	75	262		272		J72		J80	
- Front in Glas Kieselgrau	75	263		273		J73		J81	
- Front in Glas Champagner	75	264		274		J74		J82	
- Front in Kristallspiegel	75	265		275		J75		J83	
Art.-Nr. 261									
									
Art.-Nr. A44									
									
Art.-Nr. J74									

Monaco 1000.

V.i.P.
by Wiemann

Funktions-Grund- und Anbauelemente B 75 cm ohne Kranzleiste

Innenausstattung:

2 Einlegeböden, 1 Kleiderstange je Fach
Alle Drehtüren inkl. gedämpfter Scharniere
Tiefe: 58 cm

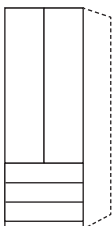
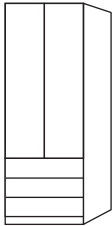
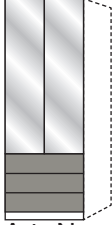
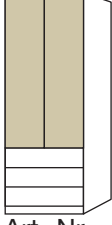
Beschreibung	B	Grundelement mit 2 Außenseiten				Anbauelement mit 1 Mittelseite			
		Höhe 216 cm		Höhe 236 cm		Höhe 216 cm		Höhe 236 cm	
		Art.-Nr.	EURO	Art.-Nr.	EURO	Art.-Nr.	EURO	Art.-Nr.	EURO
2-türig 		3 Auszüge à 75 cm							
 - Front im Korpus-Farbton - Auszüge im Korpus-Farbton 2 Spiegeltüren	75	281		297		J84		J95	
- Front in weiß Art.-Nr. J84	75	A49		A58		J86		J97	
 - Türen in weiß, Auszüge im Korpus-Farbton - Auszüge in weiß, 2 Spiegeltüren	75	A50		A59		J87		J98	
Art.-Nr. A50	75	A51		A60		J88		J99	
 - Front in Kieselgrau-Dekor - Türen in Kieselgrau-Dekor, Auszüge im Korpus-Farbton - Auszüge in Kieselgrau-Dekor, 2 Spiegeltüren	75	A52		A61		J89		K01	
Art.-Nr. J91	75	A53		A62		J90		K02	
 - Front in Champagner-Dekor - Türen in Champagner-Dekor, Auszüge im Korpus-Farbton - Auszüge in Champagner-Dekor, 2 Spiegeltüren	75	A55		A64		J92		K04	
Art.-Nr. A56	75	A56		A65		J93		K05	
	75	A57		A66		J94		K06	

Monaco 1000.

V.i.P.
by Wiemann

Funktions-Grund- und Anbauelemente B 75 cm ohne Kranzleiste

Innenausstattung:

2 Einlegeböden, 1 Kleiderstange je Fach
Alle Drehtüren inkl. gedämpfter Scharniere
Tiefe: 58 cm

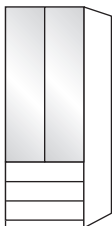
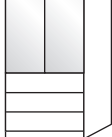
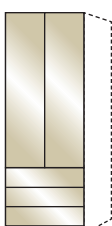
Beschreibung	B	Grundelement mit 2 Außenseiten				Anbauelement mit 1 Mittelseite			
		Höhe 216 cm		Höhe 236 cm		Höhe 216 cm		Höhe 236 cm	
		Art.-Nr.	EURO	Art.-Nr.	EURO	Art.-Nr.	EURO	Art.-Nr.	EURO
2-türig 		3 Auszüge à 75 cm							
 Art.-Nr. 139	75	283		299		K07		K16	
- Front in Glas weiß	75	139		142		K08		K17	
- Türen in Glas weiß, Auszüge im Korpus-Farbton	75	284		304		K09		K18	
- Auszüge in Glas weiß, 2 Spiegeltüren									
 Art.-Nr. K12	75	285		305		K10		K19	
- Front in Glas Kieselgrau	75	140		143		K11		K20	
- Türen in Glas Kieselgrau, Auszüge im Korpus-Farbton	75	286		306		K12		K21	
- Auszüge in Glas Kieselgrau, 2 Spiegeltüren									
 Art.-Nr. K13	75	287		307		K13		K22	
- Front in Glas Champagner	75	141		144		K14		K23	
- Türen in Glas Champagner, Auszüge im Korpus-Farbton	75	288		308		K15		K24	
- Auszüge in Glas Champagner, 2 Spiegeltüren									

Monaco 1000.

V.i.P.
by Wiemann

Grund- und Anbauelemente, B 100 cm ohne Kranzleiste

Innenausstattung:

2 Einlegeböden, 1 Kleiderstange je Fach
Alle Drehtüren inkl. gedämpfter Scharniere
Tiefe: 58 cm

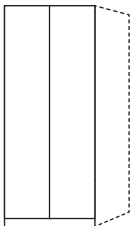
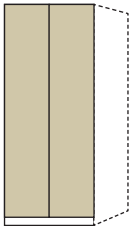
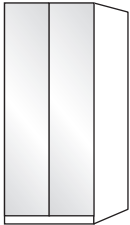
Beschreibung	B	Grundelement mit 2 Außenseiten				Anbauelement mit 1 Mittelseite			
		Höhe 216 cm		Höhe 236 cm		Höhe 216 cm		Höhe 236 cm	
		Art.-Nr.	EURO	Art.-Nr.	EURO	Art.-Nr.	EURO	Art.-Nr.	EURO
2-türig									
									
									
- Front im Korpus-Farbton	100	348		358		K25		K33	
- Front in weiß	100	A67		A70		K26		K34	
- Front in Kieselgrau-Dekor	100	A68		A71		K27		K35	
- Front in Champagner-Dekor	100	A69		A72		K28		K36	
- Front in Glas weiß	100	349		359		K29		K37	
- Front in Glas Kieselgrau	100	350		360		K30		K38	
- Front in Glas Champagner	100	351		361		K31		K39	
- Front in Kristallspiegel	100	352		362		K32		K40	
Art.-Nr. K26									
									
Art.-Nr. K28									
									
Art.-Nr. 349									

Monaco 1000.

V.i.P.
by Wiemann

Funktions-Grund- und Anbauelemente, B 100 cm ohne Kranzleiste

Innenausstattung:

2 Einlegeböden, 1 Kleiderstange je Fach
Alle Drehtüren inkl. gedämpfter Scharniere

Tiefe: 58 cm

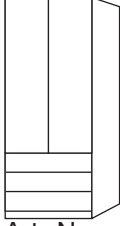
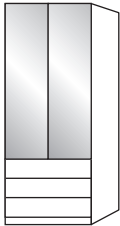
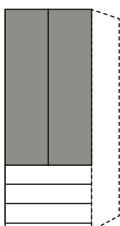
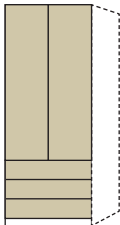
Beschreibung	B	Grundelement mit 2 Außenseiten				Anbauelement mit 1 Mittelseite			
		Höhe 216 cm		Höhe 236 cm		Höhe 216 cm		Höhe 236 cm	
		Art.-Nr.	EURO	Art.-Nr.	EURO	Art.-Nr.	EURO	Art.-Nr.	EURO
2-türig 		3 Auszüge à 100 cm							
	100	368		384		K41		K52	
- Front im Korpus-Farbton									
- Auszüge im Korpus-Farbton 2 Spiegeltüren	100	369		385		K42		K53	
	100	A73		A82		K43		K54	
- Front in weiß									
- Türen in weiß, Auszüge im Korpus-Farbton	100	A74		A83		K44		K55	
- Auszüge in weiß, 2 Spiegeltüren	100	A75		A84		K45		K56	
	100	A76		A85		K46		K57	
- Front in Kieselgrau-Dekor									
- Türen in Kieselgrau-Dekor, Auszüge im Korpus-Farbton	100	A77		A86		K47		K58	
- Auszüge in Kieselgrau-Dekor, 2 Spiegeltüren	100	A78		A87		K48		K59	
	100	A79		A88		K49		K60	
- Front in Champagner-Dekor									
- Türen in Champagner-Dekor, Auszüge im Korpus-Farbton	100	A80		A89		K50		K61	
- Auszüge in Champagner-Dekor, 2 Spiegeltüren	100	A81		A90		K51		K62	







Monaco 1000.

V.i.P.
by Wiemann

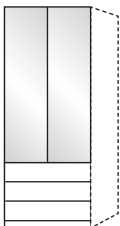
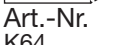
Funktions-Grund- und Anbauelemente, B 100 cm ohne Kranzleiste

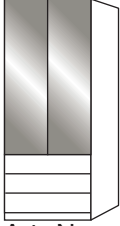
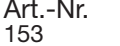
Innenausstattung:

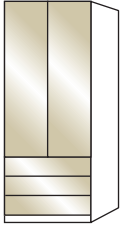
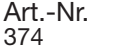
2 Einlegeböden, 1 Kleiderstange je Fach
Alle Drehtüren inkl. gedämpfter Scharniere
Tiefe: 58 cm

Beschreibung	B	Grundelement mit 2 Außenseiten				Anbauelement mit 1 Mittelseite			
		Höhe 216 cm		Höhe 236 cm		Höhe 216 cm		Höhe 236 cm	
		Art.-Nr.	EURO	Art.-Nr.	EURO	Art.-Nr.	EURO	Art.-Nr.	EURO
2-türig 		3 Auszüge à 100 cm							
	100	370		386		K63		K72	
	100	152		155		K64		K73	
	100	371		387		K65		K74	
	100	372		388		K66		K75	
	100	153		156		K67		K76	
	100	373		389		K68		K77	
	100	374		390		K69		K78	
	100	154		157		K70		K79	
	100	375		391		K71		K80	

Monaco 1000.

V.i.P.
by Wiemann

Drehtürenschränke, B 150 cm ohne Kranzleiste

Innenausstattung:

2 Einlegeböden, 1 Kleiderstange je Fach
Alle Drehtüren inkl. gedämpfter Scharniere

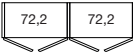
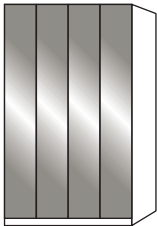
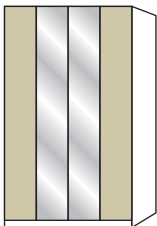
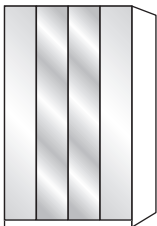
Beschreibung	Maße in cm		Höhe 216 cm		Höhe 236 cm	
	B	T	Art.-Nr.	EURO	Art.-Nr.	EURO
						
 Art.-Nr. 410	4-türig - Front im Korpus-Farbton	150	58	408		424
	4-türig - Front in weiß	150	58	B04		B10
	4-türig - Front in Kieselgrau-Dekor	150	58	B05		B11
	4-türig - Front in Champagner-Dekor	150	58	B06		B12
	4-türig - Front in Glas weiß	150	58	409		425
	4-türig - Front in Glas Kieselgrau	150	58	410		426
	4-türig - Front in Glas Champagner	150	58	411		427
 Art.-Nr. B09	2 Spiegeltüren mittig					
	4-türig - Front im Korpus-Farbton	150	58	412		428
	4-türig - Front in weiß	150	58	B07		B13
	4-türig - Front in Kieselgrau-Dekor	150	58	B08		B14
	4-türig - Front in Champagner-Dekor	150	58	B09		B15
 Art.-Nr. 413	4-türig - Front in Glas weiß	150	58	413		429
	4-türig - Front in Glas Kieselgrau	150	58	414		430
	4-türig - Front in Glas Champagner	150	58	415		431

Monaco 1000.



V.i.P.
by Wiemann

Funktions-Drehtürenschränke, B 150 cm ohne Kranzleiste

Innenausstattung:

2 Einlegeböden, 1 Kleiderstange je Fach

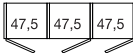
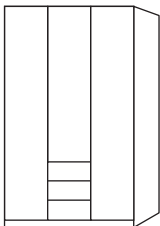
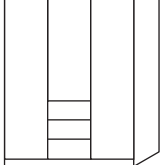
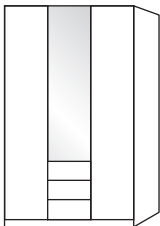
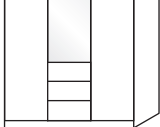
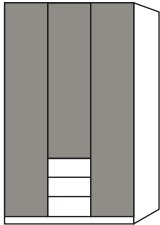
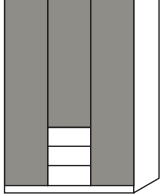
Alle Drehtüren inkl. gedämpfter Scharniere

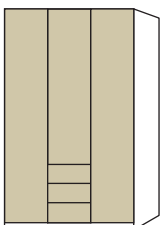
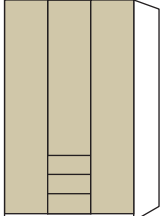
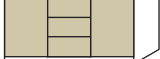
Beschreibung	Maße in cm		Höhe 216 cm		Höhe 236 cm	
	B	T	Art.-Nr.	EURO	Art.-Nr.	EURO
 3 Auszüge à 50 cm mittig						
 3-türig - Front im Korpus-Farbton	150	58	432		448	
 3-türig - Front im Korpus-Farbton, 1 Spiegeltür	150	58	433		449	
Art.-Nr. 432						
 3-türig - Türen in weiß, Auszüge im Korpus-Farbton	150	58	B17		B26	
 3-türig - Front in weiß, 1 Spiegeltür	150	58	B18		B27	
Art.-Nr. B18						
 3-türig - Front in Kieselgrau-Dekor	150	58	B19		B28	
 3-türig - Türen in Kieselgrau-Dekor, Auszüge im Korpus-Farbton	150	58	B20		B29	
 3-türig - Front in Kieselgrau-Dekor, 1 Spiegeltür	150	58	B21		B30	
Art.-Nr. B20						
 3-türig - Front in Champagner-Dekor	150	58	B22		B31	
 3-türig - Türen in Champagner-Dekor, Auszüge im Korpus-Farbton	150	58	B23		B32	
 3-türig - Front in Champagner-Dekor, 1 Spiegeltür	150	58	B24		B33	
Art.-Nr. B22						

Monaco 1000.

V.i.P.
by Wiemann

Funktions-Drehtürenschränke, B 150 cm ohne Kranzleiste

Innenausstattung:

2 Einlegeböden, 1 Kleiderstange je Fach

Alle Drehtüren inkl. gedämpfter Scharniere

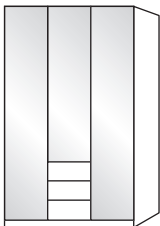
Beschreibung	Maße in cm		Höhe 216 cm		Höhe 236 cm	
	B	T	Art.-Nr.	EURO	Art.-Nr.	EURO
 3 Auszüge à 50 cm mittig						
 3-türig - Front in Glas weiß	150	58	434		450	
3-türig - Türen in Glas weiß, Auszüge im Korpus-Farbton	150	58	164		167	
3-türig - Front in Glas weiß, 1 Spiegeltür	150	58	435		451	
 3-türig - Front in Glas Kieselgrau	150	58	436		452	
3-türig - Türen in Glas Kieselgrau, Auszüge im Korpus-Farbton	150	58	165		168	
3-türig - Front in Glas Kieselgrau, 1 Spiegeltür	150	58	437		453	
 3-türig - Front in Glas Champagner	150	58	438		454	
3-türig - Türen in Glas Champagner, Auszüge im Korpus-Farbton	150	58	166		169	
3-türig - Front in Glas Champagner, 1 Spiegeltür	150	58	439		455	

Monaco 1000.



V.i.P.
by Wiemann

Funktions-Drehtürenschränke, B 150 cm ohne Kranzleiste

Innenausstattung:

2 Einlegeböden, 1 Kleiderstange je Fach

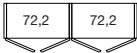
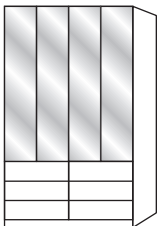
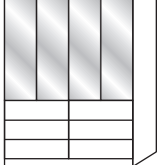
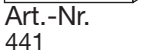
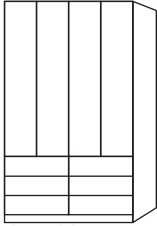
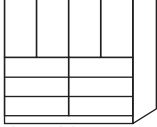
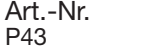
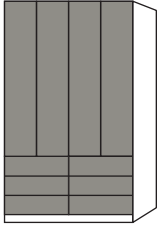
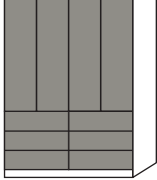
Alle Drehtüren inkl. gedämpfter Scharniere

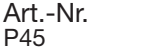
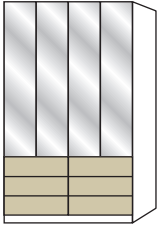
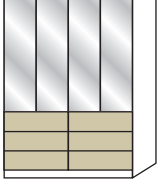
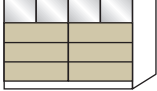
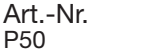
Beschreibung	Maße in cm		Höhe 216 cm		Höhe 236 cm	
	B	T	Art.-Nr.	EURO	Art.-Nr.	EURO
 6 Auszüge à 75 cm						
 4-türig - Front im Korpus-Farbton	150	58	440		456	
 4-türig - Auszüge im Korpus-Farbton, 4 Spiegeltüren	150	58	441		457	
 Art.-Nr. 441						
 4-türig - Türen in weiß, Auszüge im Korpus-Farbton	150	58	P43		P52	
 4-türig - Auszüge in weiß, 4 Spiegeltüren	150	58	P44		P53	
 Art.-Nr. P43						
 4-türig - Front in Kieselgrau-Dekor	150	58	P45		P54	
 4-türig - Türen in Kieselgrau-Dekor, Auszüge im Korpus-Farbton	150	58	P46		P55	
 4-türig - Auszüge in Kieselgrau-Dekor, 4 Spiegeltüren	150	58	P47		P56	
 Art.-Nr. P45						
 4-türig - Front in Champagner-Dekor	150	58	P48		P57	
 4-türig - Türen in Champagner-Dekor, Auszüge im Korpus-Farbton	150	58	P49		P58	
 4-türig - Auszüge in Champagner-Dekor, 4 Spiegeltüren	150	58	P50		P59	
 Art.-Nr. P50						

Monaco 1000.

V.i.P.
by Wiemann

Funktions-Drehtürenschränke, B 150 cm ohne Kranzleiste

Innenausstattung:

2 Einlegeböden, 1 Kleiderstange je Fach

Alle Drehtüren inkl. gedämpfter Scharniere

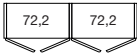
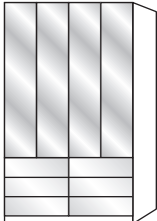
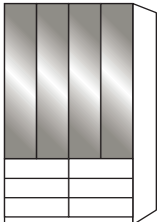
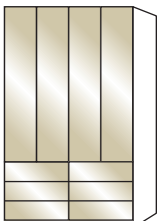
Beschreibung	Maße in cm		Höhe 216 cm		Höhe 236 cm	
	B	T	Art.-Nr.	EURO	Art.-Nr.	EURO
 6 Auszüge à 75 cm						
 4-türig - Front in Glas weiß	150	58	442		458	
4-türig - Türen in Glas weiß, Auszüge im Korpus-Farbton	150	58	170		173	
4-türig - Auszüge in Glas weiß, 4 Spiegeltüren	150	58	443		459	
Art.-Nr. 443						
 4-türig - Front in Glas Kieselgrau	150	58	444		460	
4-türig - Türen in Glas Kieselgrau, Auszüge im Korpus-Farbton	150	58	171		183	
4-türig - Auszüge in Glas Kieselgrau, 4 Spiegeltüren	150	58	445		461	
Art.-Nr. 171						
 4-türig - Front in Glas Champagner	150	58	446		462	
4-türig - Türen in Glas Champagner, Auszüge im Korpus-Farbton	150	58	172		184	
4-türig - Auszüge in Glas Champagner, 4 Spiegeltüren	150	58	447		463	
Art.-Nr. 446						

Monaco 1000.

V.i.P.
by Wiemann

Drehtürenschränke, B 200 cm ohne Kranzleiste

Innenausstattung:

2 Einlegeböden, 1 Kleiderstange je Fach

Alle Drehtüren inkl. gedämpfter Scharniere

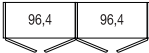
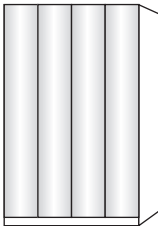
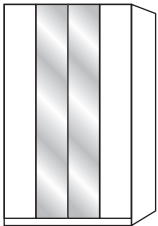
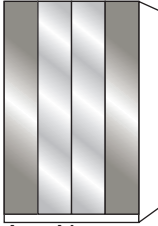
Beschreibung	Maße in cm		Höhe 216 cm		Höhe 236 cm	
	B	T	Art.-Nr.	EURO	Art.-Nr.	EURO
						
 Art.-Nr. 513	4-türig	200	58	512		528
	4-türig	200	58	B34		B40
	4-türig	200	58	B35		B41
	4-türig	200	58	B36		B42
	4-türig	200	58	513		529
	4-türig	200	58	514		530
	4-türig	200	58	515		531
 Art.-Nr. B37	2 Spiegeltüren mittig					
	4-türig	200	58	516		532
	4-türig	200	58	B37		B43
	4-türig	200	58	B38		B44
	4-türig	200	58	B39		B45
 Art.-Nr. 518	4-türig	200	58	517		533
	4-türig	200	58	518		534
	4-türig	200	58	519		535

Monaco 1000.

V.i.P.
by Wiemann

Funktions-Drehtürenschränke, B 200 cm ohne Kranzleiste

Innenausstattung:

2 Einlegeböden, 1 Kleiderstange je Fach

Alle Drehtüren inkl. gedämpfter Scharniere

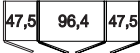
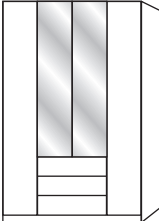
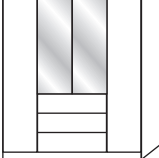
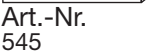
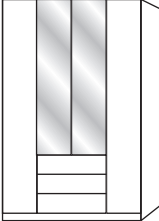
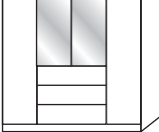
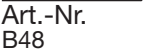
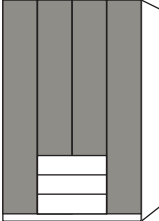
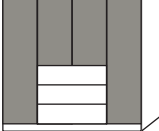
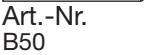
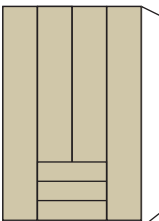
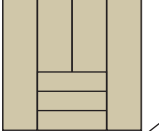
Beschreibung	Maße in cm		Höhe 216 cm		Höhe 236 cm	
	B	T	Art.-Nr.	EURO	Art.-Nr.	EURO
 3 Auszüge à 100 cm						
 4-türig - Front im Korpus-Farbton	200	58	544		560	
 4-türig - Front im Korpus-Farbton, 2 Spiegeltüren	200	58	545		561	
 Art.-Nr. 545 4-türig - Front in weiß	200	58	B46		B55	
 4-türig - Türen in weiß, Auszüge im Korpus-Farbton	200	58	B47		B56	
 4-türig - Front in weiß, 2 Spiegeltüren	200	58	B48		B57	
 Art.-Nr. B48 4-türig - Front in Kieselgrau-Dekor	200	58	B49		B58	
 4-türig - Türen in Kieselgrau-Dekor, Auszüge im Korpus-Farbton	200	58	B50		B59	
 4-türig - Front in Kieselgrau-Dekor, 2 Spiegeltüren	200	58	B51		B60	
 Art.-Nr. B50 4-türig - Front in Champagner-Dekor	200	58	B52		B61	
 4-türig - Türen in Champagner-Dekor, Auszüge im Korpus-Farbton	200	58	B53		B62	
 4-türig - Front in Champagner-Dekor, 2 Spiegeltüren	200	58	B54		B63	

Monaco 1000.

V.i.P.
by Wiemann

Funktions-Drehtürenschränke, B 200 cm ohne Kranzleiste

Innenausstattung:

2 Einlegeböden, 1 Kleiderstange je Fach

Alle Drehtüren inkl. gedämpfter Scharniere

Beschreibung	Maße in cm		Höhe 216 cm		Höhe 236 cm	
	B	T	Art.-Nr.	EURO	Art.-Nr.	EURO
 3 Auszüge à 100 cm						
 4-türig - Front in Glas weiß	200	58	546		562	
4-türig - Türen in Glas weiß, Auszüge im Korpus-Farbtön	200	58	185		188	
4-türig - Front in Glas weiß, 2 Spiegeltüren	200	58	547		563	
Art.-Nr. 185						
 4-türig - Front in Glas Kieselgrau	200	58	548		564	
4-türig - Türen in Glas Kieselgrau, Auszüge im Korpus-Farbtön	200	58	186		189	
4-türig - Front in Glas Kieselgrau, 2 Spiegeltüren	200	58	549		565	
Art.-Nr. 549						
 4-türig - Front in Glas Champagner	200	58	550		566	
4-türig - Türen in Glas Champagner, Auszüge im Korpus-Farbtön	200	58	187		190	
4-türig - Front in Glas Champagner, 2 Spiegeltüren	200	58	551		567	
Art.-Nr. 550						

Monaco 1000.



V.i.P.
by Wiemann

Drehtürenschränke, B 225 cm ohne Kranzleiste

Innenausstattung:

2 Einlegeböden, 1 Kleiderstange je Fach

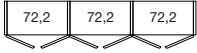
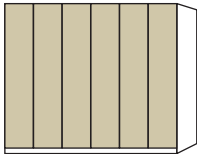
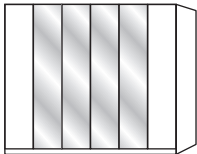
Alle Drehtüren inkl. gedämpfter Scharniere

Beschreibung	Maße in cm		Höhe 216 cm		Höhe 236 cm	
	B	T	Art.-Nr.	EURO	Art.-Nr.	EURO
						
 Art.-Nr. B66	6-türig - Front im Korpus-Farbton	225	58	520		536
	6-türig - Front in weiß	225	58	B64		B70
	6-türig - Front in Kieselgrau-Dekor	225	58	B65		B71
	6-türig - Front in Champagner-Dekor	225	58	B66		B72
	6-türig - Front in Glas weiß	225	58	521		537
	6-türig - Front in Glas Kieselgrau	225	58	522		538
	6-türig - Front in Glas Champagner	225	58	523		539
 Art.-Nr. B67	4 Spiegeltüren mittig					
	6-türig - Front im Korpus-Farbton	225	58	524		540
	6-türig - Front in weiß	225	58	B67		B73
	6-türig - Front in Kieselgrau-Dekor	225	58	B68		N01
 Art.-Nr. 526	6-türig - Front in Champagner-Dekor	225	58	B69		B74
	6-türig - Front in Glas weiß	225	58	525		541
	6-türig - Front in Glas Kieselgrau	225	58	526		542
	6-türig - Front in Glas Champagner	225	58	527		543

Monaco 1000.





V.i.P.
by Wiemann

Funktions-Drehtürenschränke, B 225 cm ohne Kranzleiste

Innenausstattung:

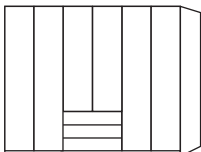
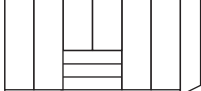
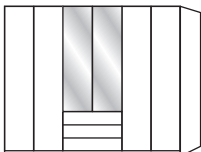
2 Einlegeböden, 1 Kleiderstange je Fach

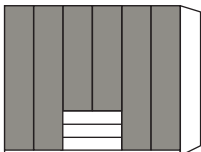
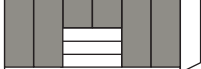
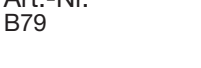
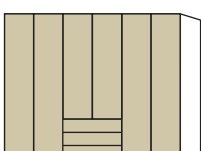
Alle Drehtüren inkl. gedämpfter Scharniere

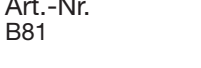
Beschreibung	Maße in cm		Höhe 216 cm		Höhe 236 cm	
	B	T	Art.-Nr.	EURO	Art.-Nr.	EURO
 3 Auszüge à 75 cm						
 6-türig - Front im Korpus-Farbton	225	58	552		568	
 6-türig - Front im Korpus-Farbton, 2 Spiegeltüren	225	58	553		569	
Art.-Nr. 552						
 6-türig - Front in weiß	225	58	B75		B84	
 6-türig - Türen in weiß, Auszüge im Korpus-Farbton	225	58	B76		B85	
Art.-Nr. B77						
 6-türig - Front in weiß, 2 Spiegeltüren	225	58	B77		B86	
 6-türig - Front in Kieselgrau-Dekor	225	58	B78		B87	
 6-türig - Türen in Kieselgrau-Dekor, Auszüge im Korpus-Farbton	225	58	B79		B88	
Art.-Nr. B79						
 6-türig - Front in Kieselgrau-Dekor, 2 Spiegeltüren	225	58	B80		B89	
 6-türig - Front in Champagner-Dekor	225	58	B81		B90	
 6-türig - Türen in Champagner-Dekor, Auszüge im Korpus-Farbton	225	58	B82		B91	
Art.-Nr. B81						
 6-türig - Front in Champagner-Dekor, 2 Spiegeltüren	225	58	B83		B92	

Monaco 1000.



V.i.P.
by Wiemann

Funktions-Drehtürenschränke, B 225 cm ohne Kranzleiste

Innenausstattung:

2 Einlegeböden, 1 Kleiderstange je Fach

Alle Drehtüren inkl. gedämpfter Scharniere

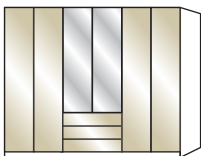
Beschreibung	Maße in cm		Höhe 216 cm		Höhe 236 cm	
	B	T	Art.-Nr.	EURO	Art.-Nr.	EURO
 3 Auszüge à 75 cm						
 6-türig - Front in Glas weiß	225	58	554		570	
6-türig - Türen in Glas weiß, Auszüge im Korpus-Farbtan	225	58	191		194	
Art.-Nr. 191						
6-türig - Front in Glas weiß, 2 Spiegeltüren	225	58	555		571	
 6-türig - Front in Glas Kieselgrau	225	58	556		572	
6-türig - Türen in Glas Kieselgrau, Auszüge im Korpus-Farbtan	225	58	192		195	
Art.-Nr. 556						
6-türig - Front in Glas Kieselgrau, 2 Spiegeltüren	225	58	557		573	
 6-türig - Front in Glas Champagner	225	58	558		574	
6-türig - Türen in Glas Champagner, Auszüge im Korpus-Farbtan	225	58	193		196	
Art.-Nr. 559						
6-türig - Front in Glas Champagner, 2 Spiegeltüren	225	58	559		575	

Monaco 1000.



V.i.P.
by Wiemann

Drehtürenschränke, B 250 cm ohne Kranzleiste

Innenausstattung:

2 Einlegeböden, 1 Kleiderstange je Fach

Alle Drehtüren inkl. gedämpfter Scharniere

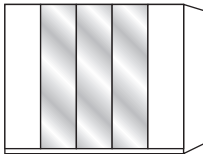
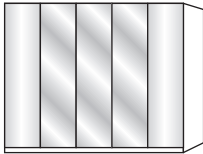
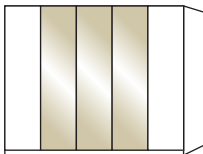
Beschreibung	Maße in cm		Höhe 216 cm		Höhe 236 cm	
	B	T	Art.-Nr.	EURO	Art.-Nr.	EURO
						
 Art.-Nr. B94	5-türig - Front im Korpus-Farbton	250	58	576		592
	5-türig - Front in weiß	250	58	B93		B99
	5-türig - Front in Kieselgrau-Dekor	250	58	B94		C01
	5-türig - Front in Champagner-Dekor	250	58	B95		C02
	5-türig - Front in Glas weiß	250	58	577		593
	5-türig - Front in Glas Kieselgrau	250	58	578		594
	5-türig - Front in Glas Champagner	250	58	579		595
 Art.-Nr. 580	3 Spiegeltüren mittig					
	5-türig - Front im Korpus-Farbton	250	58	580		596
	5-türig - Front in weiß	250	58	B96		C03
	5-türig - Front in Kieselgrau-Dekor	250	58	B97		C04
 Art.-Nr. 581	5-türig - Front in Champagner-Dekor	250	58	B98		C05
	5-türig - Front in Glas weiß	250	58	581		597
	5-türig - Front in Glas Kieselgrau	250	58	582		598
	5-türig - Front in Glas Champagner	250	58	583		599
 Art.-Nr. 247	3 Glastüren mittig, äußere Türen im Korpus-Farbton					
	5-türig - Front in Glas weiß	250	58	197		342
	5-türig - Front in Glas Kieselgrau	250	58	198		343
	5-türig - Front in Glas Champagner	250	58	247		345

Monaco 1000.

V.i.P.
by Wiemann

Funktions-Drehtürenschränke, B 250 cm ohne Kranzleiste

Innenausstattung:

2 Einlegeböden, 1 Kleiderstange je Fach

Alle Drehtüren inkl. gedämpfter Scharniere

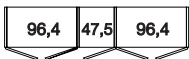
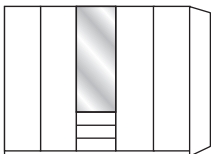
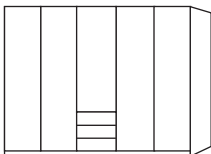
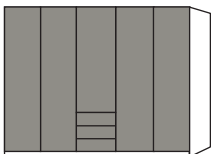
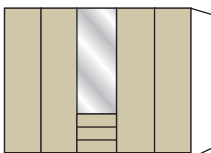
Beschreibung	Maße in cm		Höhe 216 cm		Höhe 236 cm	
	B	T	Art.-Nr.	EURO	Art.-Nr.	EURO
 3 Auszüge à 50 cm						
 5-türig - Front im Korpus-Farbton	250	58	608		624	
5-türig - Front im Korpus-Farbton, 1 Spiegeltür	250	58	609		625	
Art.-Nr. 609						
 5-türig - Front in weiß	250	58	C06		C15	
5-türig - Türen in weiß, Auszüge im Korpus-Farbton	250	58	C07		C16	
Art.-Nr. C07						
5-türig - Front in weiß, 1 Spiegeltür	250	58	C08		C17	
 5-türig - Front in Kieselgrau-Dekor	250	58	C09		C18	
5-türig - Türen in Kieselgrau-Dekor, Auszüge im Korpus-Farbton	250	58	C10		C19	
Art.-Nr. C09						
5-türig - Front in Kieselgrau-Dekor, 1 Spiegeltür	250	58	C11		C20	
 5-türig - Front in Champagner-Dekor	250	58	C12		C21	
5-türig - Türen in Champagner-Dekor, Auszüge im Korpus-Farbton	250	58	C13		C22	
Art.-Nr. C14						
5-türig - Front in Champagner-Dekor, 1 Spiegeltür	250	58	C14		C23	

Monaco 1000.



V.i.P.
by Wiemann

Funktions-Drehtürenschränke, B 250 cm ohne Kranzleiste

Innenausstattung:

2 Einlegeböden, 1 Kleiderstange je Fach

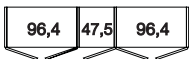
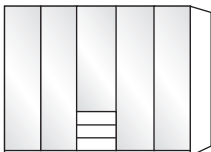
Alle Drehtüren inkl. gedämpfter Scharniere

Beschreibung	Maße in cm		Höhe 216 cm		Höhe 236 cm	
	B	T	Art.-Nr.	EURO	Art.-Nr.	EURO
 3 Auszüge à 50 cm						
 5-türig - Front in Glas weiß	250	58	610		626	
5-türig - Türen in Glas weiß, Auszüge im Korpus-Farbton	250	58	199		218	
Art.-Nr. 199						
5-türig - Front in Glas weiß, 1 Spiegeltür	250	58	611		627	
 5-türig - Front in Glas Kieselgrau	250	58	612		628	
5-türig - Türen in Glas Kieselgrau, Auszüge im Korpus-Farbton	250	58	216		219	
Art.-Nr. 613						
5-türig - Front in Glas Kieselgrau, 1 Spiegeltür	250	58	613		629	
 5-türig - Front in Glas Champagner	250	58	614		630	
5-türig - Türen in Glas Champagner, Auszüge im Korpus-Farbton	250	58	217		220	
Art.-Nr. 614						
5-türig - Front in Glas Champagner, 1 Spiegeltür	250	58	615		631	

Monaco 1000.



V.i.P.
by Wiemann

Drehtürenschränke, B 250 cm ohne Kranzleiste

Innenausstattung:

2 Einlegeböden, 1 Kleiderstange je Fach

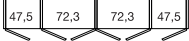
Alle Drehtüren inkl. gedämpfter Scharniere

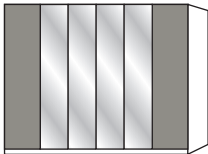
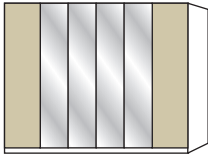
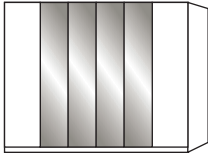
Beschreibung	Maße in cm		Höhe 216 cm		Höhe 236 cm	
	B	T	Art.-Nr.	EURO	Art.-Nr.	EURO
						
 Art.-Nr. 585	6-türig - Front im Korpus-Farbton	250	58	584		600
	6-türig - Front in weiß	250	58	C24		C30
	6-türig - Front in Kieselgrau-Dekor	250	58	C25		C31
	6-türig - Front in Champagner-Dekor	250	58	C26		C32
	6-türig - Front in Glas weiß	250	58	585		601
	6-türig - Front in Glas Kieselgrau	250	58	586		602
	6-türig - Front in Glas Champagner	250	58	587		603
 Art.-Nr. C28	4 Spiegeltüren mittig					
	6-türig - Front im Korpus-Farbton	250	58	588		604
	6-türig - Front in weiß	250	58	C27		C33
	6-türig - Front in Kieselgrau-Dekor	250	58	C28		C34
 Art.-Nr. C29	6-türig - Front in Champagner-Dekor	250	58	C29		C35
	6-türig - Front in Glas weiß	250	58	589		605
	6-türig - Front in Glas Kieselgrau	250	58	590		606
	6-türig - Front in Glas Champagner	250	58	591		607
 Art.-Nr. 222	4 Glastüren mittig, Äußere Türen im Korpus-Farbton					
	6-türig - Front in Glas weiß	250	58	221		309
	6-türig - Front in Glas Kieselgrau	250	58	222		310
	6-türig - Front in Glas Champagner	250	58	223		311

Monaco 1000.







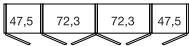
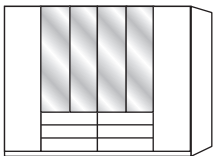
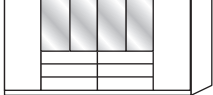
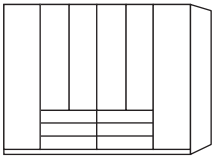
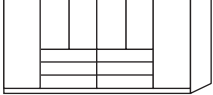

V.i.P.
by Wiemann

Funktions-Drehtürenschränke, B 250 cm ohne Kranzleiste

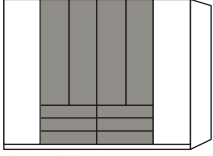
Innenausstattung:

2 Einlegeböden, 1 Kleiderstange je Fach

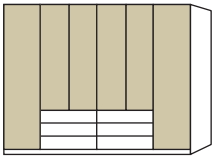
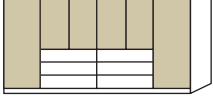
Alle Drehtüren inkl. gedämpfter Scharniere

Beschreibung	Maße in cm		Höhe 216 cm		Höhe 236 cm	
	B	T	Art.-Nr.	EURO	Art.-Nr.	EURO
 6 Auszüge à 75 cm						
 6-türig - Front im Korpus-Farbton	250	58	616		632	
 6-türig - Front im Korpus-Farbton, 4 Spiegeltüren	250	58	617		633	
Art.-Nr. 617						
 6-türig - Front in weiß	250	58	C36		C48	
 6-türig - Front in weiß, äußere Türen im Korpus- Farbton	250	58	C37		C49	
Art.-Nr. C36						
 6-türig - Türen in weiß, Auszüge im Korpus-Farbton	250	58	C38		C50	
 6-türig - Front in weiß, 4 Spiegeltüren	250	58	C39		C51	
 6-türig - Front in Kieselgrau-Dekor	250	58	C40		C52	
 6-türig - Front in Kieselgrau-Dekor, äußere Türen im Korpus- Farbton	250	58	C41		C53	
Art.-Nr. C41						
 6-türig - Türen in Kieselgrau-Dekor, Auszüge im Korpus-Farbton	250	58	C42		C54	
 6-türig - Front in Kieselgrau-Dekor, 4 Spiegeltüren	250	58	C43		C55	
 6-türig - Front in Champagner-Dekor	250	58	C44		C56	
 6-türig - Front in Champagner-Dekor, äußere Türen im Korpus- Farbton	250	58	C45		C57	
Art.-Nr. C46						
 6-türig - Türen in Champagner-Dekor, Auszüge im Korpus-Farbton	250	58	C46		C58	
 6-türig - Front in Champagner-Dekor, 4 Spiegeltüren	250	58	C47		C59	

Monaco 1000.



V.i.P.
by Wiemann

Funktions-Drehtürenschränke, B 250 cm ohne Kranzleiste

Innenausstattung:

2 Einlegeböden, 1 Kleiderstange je Fach

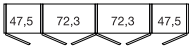
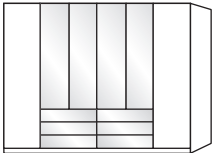
Alle Drehtüren inkl. gedämpfter Scharniere

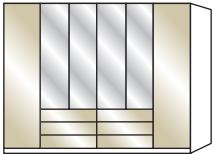
Beschreibung	Maße in cm		Höhe 216 cm		Höhe 236 cm	
	B	T	Art.-Nr.	EURO	Art.-Nr.	EURO
 6 Auszüge à 75 cm						
 6-türig - Front in Glas weiß	250	58	618		634	
6-türig - Front in Glas weiß, äußere Türen im Korpus- Farbton	250	58	312		318	
Art.-Nr. 312 6-türig - Türen in Glas weiß, Auszüge im Korpus-Farbton	250	58	313		319	
6-türig - Front in Glas weiß, 4 Spiegeltüren	250	58	619		635	
 6-türig - Front in Glas Kieselgrau	250	58	620		636	
6-türig - Front in Glas Kieselgrau, äußere Türen im Korpus- Farbton	250	58	314		320	
Art.-Nr. 620 6-türig - Türen in Glas Kieselgrau, Auszüge im Korpus-Farbton	250	58	315		321	
6-türig - Front in Glas Kieselgrau, 4 Spiegeltüren	250	58	621		637	
 6-türig - Front in Glas Champagner	250	58	622		638	
6-türig - Front in Glas Champagner, äußere Türen im Korpus- Farbton	250	58	316		322	
Art.-Nr. 623 6-türig - Türen in Glas Champagner, Auszüge im Korpus-Farbton	250	58	317		323	
6-türig - Front in Glas Champagner, 4 Spiegeltüren	250	58	623		639	

Monaco 1000.



V.i.P.
by Wiemann

Drehtürenschränke, B 300 cm ohne Kranzleiste

Innenausstattung:

2 Einlegeböden, 1 Kleiderstange je Fach

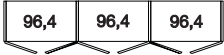
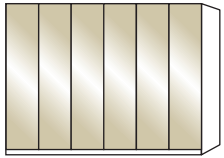
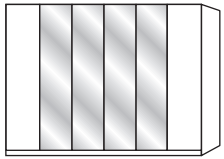
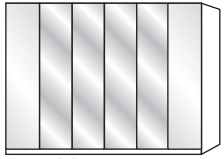
Alle Drehtüren inkl. gedämpfter Scharniere

Beschreibung	Maße in cm		Höhe 216 cm		Höhe 236 cm	
	B	T	Art.-Nr.	EURO	Art.-Nr.	EURO
						
 Art.-Nr. 643	6-türig	300	58	640		656
	6-türig	300	58	C60		C66
	6-türig	300	58	C61		C67
	6-türig	300	58	C62		C68
	6-türig	300	58	641		657
	6-türig	300	58	642		658
	6-türig	300	58	643		659
 Art.-Nr. 644	4 Spiegeltüren mittig					
	6-türig	300	58	644		660
	6-türig	300	58	C63		C69
	6-türig	300	58	C64		C70
 Art.-Nr. 645	6-türig	300	58	C65		C71
	6-türig	300	58	645		661
	6-türig	300	58	646		662
	6-türig	300	58	647		663
 Art.-Nr. 324	4 Glastüren mittig, Äußere Türen im Korpus-Farbton					
	6-türig	300	58	324		327
	6-türig	300	58	325		328
	6-türig	300	58	326		329

Monaco 1000.





V.i.P.
by Wiemann

Funktions-Drehtürenschränke, B 300 cm ohne Kranzleiste

Innenausstattung:

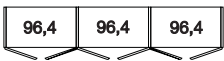
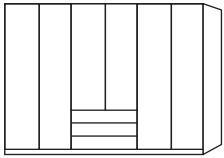
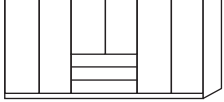
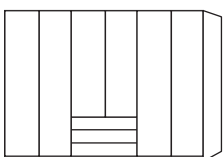
2 Einlegeböden, 1 Kleiderstange je Fach

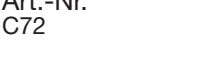
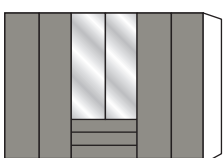
Alle Drehtüren inkl. gedämpfter Scharniere

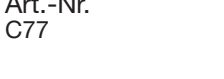
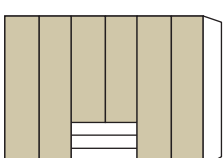
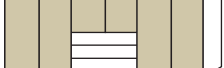
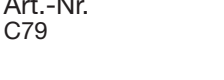
Beschreibung	Maße in cm		Höhe 216 cm		Höhe 236 cm	
	B	T	Art.-Nr.	EURO	Art.-Nr.	EURO
 3 Auszüge à 100 cm						
 6-türig - Front im Korpus-Farbton	300	58	672		688	
 6-türig - Front im Korpus-Farbton, 2 Spiegeltüren	300	58	673		689	
Art.-Nr. 672						
 6-türig - Front in weiß	300	58	C72		C81	
 6-türig - Türen in weiß, Auszüge im Korpus-Farbton	300	58	C73		C82	
Art.-Nr. C72						
 6-türig - Front in weiß, 2 Spiegeltüren	300	58	C74		C83	
 6-türig - Front in Kieselgrau-Dekor	300	58	C75		C84	
 6-türig - Türen in Kieselgrau-Dekor, Auszüge im Korpus-Farbton	300	58	C76		C85	
Art.-Nr. C77						
 6-türig - Front in Kieselgrau-Dekor, 2 Spiegeltüren	300	58	C77		C86	
 6-türig - Front in Champagner-Dekor	300	58	C78		C87	
 6-türig - Türen in Champagner-Dekor, Auszüge im Korpus-Farbton	300	58	C79		C88	
Art.-Nr. C79						
 6-türig - Front in Champagner-Dekor, 2 Spiegeltüren	300	58	C80		C89	

Monaco 1000.



V.i.P.
by Wiemann

Funktions-Drehtürenschränke, B 300 cm ohne Kranzleiste

Innenausstattung:

2 Einlegeböden, 1 Kleiderstange je Fach

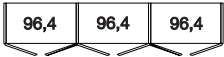
Alle Drehtüren inkl. gedämpfter Scharniere

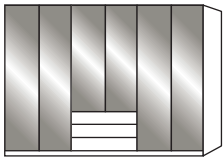
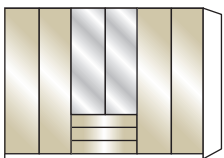
Beschreibung	Maße in cm		Höhe 216 cm		Höhe 236 cm	
	B	T	Art.-Nr.	EURO	Art.-Nr.	EURO
 3 Auszüge à 100 cm						
 6-türig - Front in Glas weiß	300	58	674		690	
6-türig - Türen in Glas weiß, Auszüge im Korpus-Farbtan	300	58	330		333	
Art.-Nr. 674						
6-türig - Front in Glas weiß, 2 Spiegeltüren	300	58	675		691	
 6-türig - Front in Glas Kieselgrau	300	58	676		692	
6-türig - Türen in Glas Kieselgrau, Auszüge im Korpus-Farbtan	300	58	331		334	
Art.-Nr. 331						
6-türig - Front in Glas Kieselgrau, 2 Spiegeltüren	300	58	677		693	
 6-türig - Front in Glas Champagner	300	58	678		694	
6-türig - Türen in Glas Champagner, Auszüge im Korpus-Farbtan	300	58	332		335	
Art.-Nr. 679						
6-türig - Front in Glas Champagner, 2 Spiegeltüren	300	58	679		695	

Monaco 1000.







V.i.P.
by Wiemann

Funktions-Drehtürenschränke, B 300 cm ohne Kranzleiste

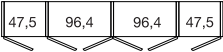
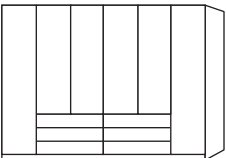
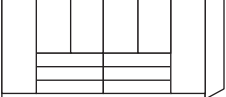
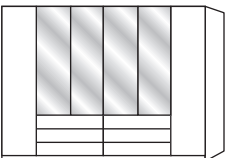
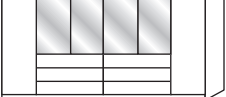
Innenausstattung:

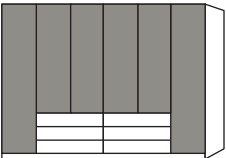
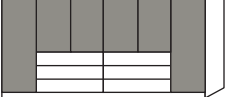
2 Einlegeböden, 1 Kleiderstange je Fach

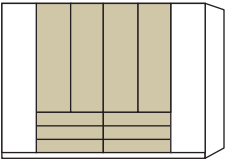
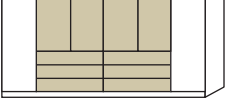
Alle Drehtüren inkl. gedämpfter Scharniere

Beschreibung	Maße in cm		Höhe 216 cm		Höhe 236 cm	
	B	T	Art.-Nr.	EURO	Art.-Nr.	EURO
 6 Auszüge à 100 cm						
 6-türig - Front im Korpus-Farbton	300	58	680		696	
 6-türig - Front im Korpus-Farbton, 4 Spiegeltüren	300	58	681		697	
Art.-Nr. 680						
 6-türig - Front in weiß	300	58	C90		F03	
 6-türig - Front in weiß, äußere Türen im Korpus- Farbton	300	58	C91		F04	
Art.-Nr. C93						
 6-türig - Türen in weiß, Auszüge im Korpus-Farbton	300	58	C92		F05	
 6-türig - Front in weiß, 4 Spiegeltüren	300	58	C93		F06	
 6-türig - Front in Kieselgrau-Dekor	300	58	C94		F07	
 6-türig - Front in Kieselgrau-Dekor, äußere Türen im Korpus- Farbton	300	58	C95		F08	
Art.-Nr. C96						
 6-türig - Türen in Kieselgrau-Dekor, Auszüge im Korpus-Farbton	300	58	C96		F09	
 6-türig - Front in Kieselgrau-Dekor, 4 Spiegeltüren	300	58	C97		F10	
 6-türig - Front in Champagner-Dekor	300	58	C98		F11	
 6-türig - Front in Champagner-Dekor, äußere Türen im Korpus- Farbton	300	58	C99		F12	
Art.-Nr. C99						
 6-türig - Türen in Champagner-Dekor, Auszüge im Korpus-Farbton	300	58	F01		F13	
 6-türig - Front in Champagner-Dekor, 4 Spiegeltüren	300	58	F02		F14	

Monaco 1000.

V.i.P.
by Wiemann

Funktions-Drehtürenschränke, B 300 cm ohne Kranzleiste

Innenausstattung:

2 Einlegeböden, 1 Kleiderstange je Fach

Alle Drehtüren inkl. gedämpfter Scharniere

Beschreibung	Maße in cm		Höhe 216 cm		Höhe 236 cm	
	B	T	Art.-Nr.	EURO	Art.-Nr.	EURO
 6 Auszüge à 100 cm						
 6-türig - Front in Glas weiß 6-türig - Front in Glas weiß, äußere Türen im Korpus- Farbton Art.-Nr. 464	300	58	682		698	
6-türig - Türen in Glas weiß, Auszüge im Korpus-Farbton	300	58	464		470	
6-türig - Front in Glas weiß, 4 Spiegeltüren	300	58	683		699	
 6-türig - Front in Glas Kieselgrau 6-türig - Front in Glas Kieselgrau, äußere Türen im Korpus- Farbton Art.-Nr. 465	300	58	684		700	
6-türig - Türen in Glas Kieselgrau, Auszüge im Korpus-Farbton	300	58	465		471	
6-türig - Front in Glas Kieselgrau, 4 Spiegeltüren	300	58	685		701	
 6-türig - Front in Glas Champagner 6-türig - Front in Glas Champagner, äußere Türen im Korpus- Farbton Art.-Nr. 686	300	58	686		702	
6-türig - Türen in Glas Champagner, Auszüge im Korpus-Farbton	300	58	467		473	
6-türig - Front in Glas Champagner, 4 Spiegeltüren	300	58	687		703	

Monaco 1000.



V.i.P.
by Wiemann

Drehtürenschränke, B 300 cm ohne Kranzleiste

Innenausstattung:

2 Einlegeböden, 1 Kleiderstange je Fach

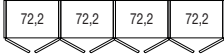
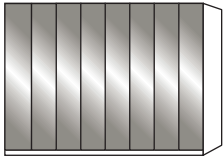
Alle Drehtüren inkl. gedämpfter Scharniere

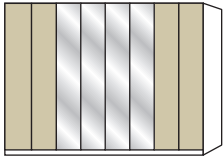
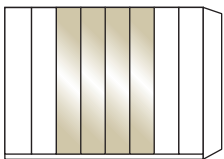
Beschreibung	Maße in cm		Höhe 216 cm		Höhe 236 cm	
	B	T	Art.-Nr.	EURO	Art.-Nr.	EURO
						
	8-türig	- Front im Korpus-Farbton	300	58	704	712
	8-türig	- Front in weiß	300	58	F15	F21
	8-türig	- Front in Kieselgrau-Dekor	300	58	F16	F22
Art.-Nr. 706	8-türig	- Front in Champagner-Dekor	300	58	F17	F23
	8-türig	- Front in Glas weiß	300	58	705	713
	8-türig	- Front in Glas Kieselgrau	300	58	706	714
	8-türig	- Front in Glas Champagner	300	58	707	715
	4 Spiegeltüren mittig					
	8-türig	- Front im Korpus-Farbton	300	58	708	716
Art.-Nr. F18	8-türig	- Front in weiß	300	58	F18	F24
	8-türig	- Front in Kieselgrau-Dekor	300	58	F19	F25
	8-türig	- Front in Champagner-Dekor	300	58	F20	F26
	8-türig	- Front in Glas weiß	300	58	709	717
Art.-Nr. F20	8-türig	- Front in Glas Kieselgrau	300	58	710	718
	8-türig	- Front in Glas Champagner	300	58	711	719
	4 Glastüren mittig, Äußere Türen im Korpus-Farbton					
	8-türig	- Front Glas weiß	300	58	475	478
Art.-Nr. 477	8-türig	- Front Glas Kieselgrau	300	58	476	479
	8-türig	- Front Glas Champagner	300	58	477	480

Monaco 1000.









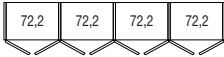
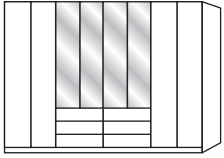

V.i.P.
by Wiemann

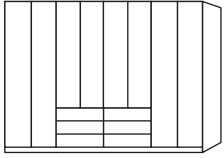
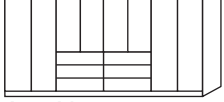
Funktions-Drehtürenschränke, B 300 cm ohne Kranzleiste

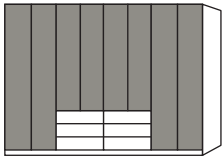
Innenausstattung:

2 Einlegeböden, 1 Kleiderstange je Fach

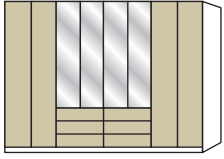
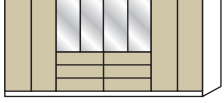
Alle Drehtüren inkl. gedämpfter Scharniere

Beschreibung	Maße in cm		Höhe 216 cm		Höhe 236 cm	
	B	T	Art.-Nr.	EURO	Art.-Nr.	EURO
 6 Auszüge à 75 cm						
 8-türig - Front im Korpus-Farbton	300	58	720		728	
 8-türig - Front im Korpus-Farbton, 4 Spiegeltüren	300	58	721		729	
Art.-Nr. 721						
 8-türig - Front in weiß	300	58	F27		F39	
 8-türig - Front in weiß, äußere Türen im Korpus-Farbton	300	58	F28		F40	
Art.-Nr. F28						
 8-türig - Türen in weiß, Auszüge im Korpus-Farbton	300	58	F29		F41	
 8-türig - Front in weiß, 4 Spiegeltüren	300	58	F30		F42	
 8-türig - Front in Kieselgrau-Dekor	300	58	F31		F43	
 8-türig - Front in Kieselgrau-Dekor, äußere Türen im Korpus-Farbton	300	58	F32		F44	
Art.-Nr. F33						
 8-türig - Türen in Kieselgrau-Dekor, Auszüge im Korpus-Farbton	300	58	F33		F45	
 8-türig - Front in Kieselgrau-Dekor, 4 Spiegeltüren	300	58	F34		F46	
 8-türig - Front in Champagner-Dekor	300	58	F35		F47	
 8-türig - Front in Champagner-Dekor, äußere Türen im Korpus-Farbton	300	58	F36		F48	
Art.-Nr. F38						
 8-türig - Türen in Champagner-Dekor, Auszüge im Korpus-Farbton	300	58	F37		F49	
 8-türig - Front in Champagner-Dekor, 4 Spiegeltüren	300	58	F38		F50	

Monaco 1000.

V.i.P.
by Wiemann

Funktions-Drehtürenschränke, B 300 cm ohne Kranzleiste

Innenausstattung:

2 Einlegeböden, 1 Kleiderstange je Fach

Alle Drehtüren inkl. gedämpfter Scharniere

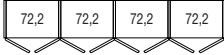
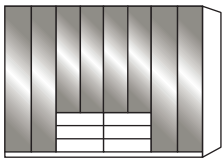
Beschreibung	Maße in cm		Höhe 216 cm		Höhe 236 cm	
	B	T	Art.-Nr.	EURO	Art.-Nr.	EURO
 6 Auszüge à 75 cm						
 8-türig - Front in Glas weiß	300	58	722		730	
8-türig - Front in Glas weiß, äußere Türen im Korpus- Farbton	300	58	481		487	
8-türig - Türen in Glas weiß, Auszüge im Korpus-Farbton	300	58	482		488	
8-türig - Front in Glas weiß, 4 Spiegeltüren	300	58	723		731	
 8-türig - Front in Glas Kieselgrau	300	58	724		732	
8-türig - Front in Glas Kieselgrau, äußere Türen im Korpus- Farbton	300	58	483		489	
8-türig - Türen in Glas Kieselgrau, Auszüge im Korpus-Farbton	300	58	484		490	
8-türig - Front in Glas Kieselgrau, 4 Spiegeltüren	300	58	725		733	
 8-türig - Front in Glas Champagner	300	58	726		734	
8-türig - Front in Glas Champagner, äußere Türen im Korpus- Farbton	300	58	485		491	
8-türig - Türen in Glas Champagner, Auszüge im Korpus-Farbton	300	58	486		492	
8-türig - Front in Glas Champagner, 4 Spiegeltüren	300	58	727		735	

Monaco 1000.

V.i.P.
by Wiemann

Drehtürenschränke, B 350 cm ohne Kranzleiste

Innenausstattung:

2 Einlegeböden, 1 Kleiderstange je Fach

Alle Drehtüren inkl. gedämpfter Scharniere

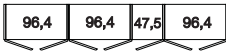
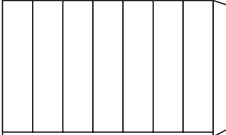
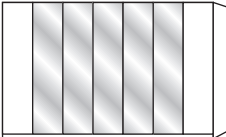
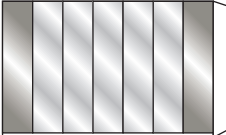
Beschreibung	Maße in cm		Höhe 216 cm		Höhe 236 cm	
	B	T	Art.-Nr.	EURO	Art.-Nr.	EURO
						
	7-türig	- Front im Korpus-Farbton	350	58	736	752
	7-türig	- Front in weiß	350	58	F51	F57
Art.-Nr. F51	7-türig	- Front in Kieselgrau-Dekor	350	58	F52	F58
	7-türig	- Front in Champagner-Dekor	350	58	F53	F59
	7-türig	- Front in Glas weiß	350	58	737	753
	7-türig	- Front in Glas Kieselgrau	350	58	738	754
	7-türig	- Front in Glas Champagner	350	58	739	755
	5 Spiegeltüren mittig					
	7-türig	- Front im Korpus-Farbton	350	58	740	756
Art.-Nr. 740	7-türig	- Front in weiß	350	58	F54	F60
	7-türig	- Front in Kieselgrau-Dekor	350	58	F55	F61
	7-türig	- Front in Champagner-Dekor	350	58	F56	F62
	7-türig	- Front in Glas weiß	350	58	741	757
Art.-Nr. 742	7-türig	- Front in Glas Kieselgrau	350	58	742	758
	7-türig	- Front in Glas Champagner	350	58	743	759

Monaco 1000.







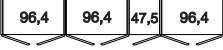
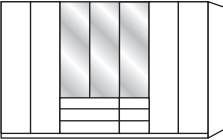

V.i.P.
by Wiemann

Funktions-Drehtürenschränke, B 350 cm ohne Kranzleiste

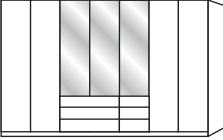
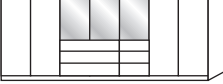
Innenausstattung:

2 Einlegeböden, 1 Kleiderstange je Fach

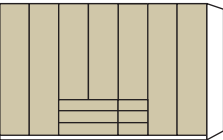
Alle Drehtüren inkl. gedämpfter Scharniere

Beschreibung	Maße in cm		Höhe 216 cm		Höhe 236 cm	
	B	T	Art.-Nr.	EURO	Art.-Nr.	EURO
 3 Auszüge à 100 cm, 3 Auszüge à 50 cm						
 7-türig - Front im Korpus-Farbton	350	58	300		500	
 7-türig - Front im Korpus-Farbton, 3 Spiegeltüren	350	58	301		501	
Art.-Nr. 301						
 7-türig - Front in weiß	350	58	F63		F72	
 7-türig - Türen in weiß, Auszüge im Korpus-Farbton	350	58	F64		F73	
Art.-Nr. F65						
 7-türig - Front in weiß, 3 Spiegeltüren	350	58	F65		F74	
 7-türig - Front in Kieselgrau-Dekor	350	58	F66		F75	
 7-türig - Türen in Kieselgrau-Dekor, Auszüge im Korpus-Farbton	350	58	F67		F76	
Art.-Nr. F67						
 7-türig - Front in Kieselgrau-Dekor, 3 Spiegeltüren	350	58	F68		F77	
 7-türig - Front in Champagner-Dekor	350	58	F69		F78	
 7-türig - Türen in Champagner-Dekor, Auszüge im Korpus-Farbton	350	58	F70		F79	
Art.-Nr. F69						
 7-türig - Front in Champagner-Dekor, 3 Spiegeltüren	350	58	F71		F80	

Monaco 1000.







V.i.P.
by Wiemann

Funktions-Drehtürenschränke, B 350 cm ohne Kranzleiste

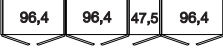
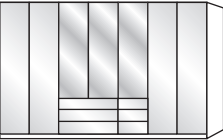
Innenausstattung:

2 Einlegeböden, 1 Kleiderstange je Fach

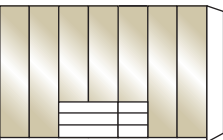
Alle Drehtüren inkl. gedämpfter Scharniere



Beschreibung	Maße in cm		Höhe 216 cm		Höhe 236 cm	
	B	T	Art.-Nr.	EURO	Art.-Nr.	EURO
 3 Auszüge à 100 cm, 3 Auszüge à 50 cm						
 7-türig - Front in Glas weiß	350	58	302		502	
 7-türig - Türen in Glas weiß, Auszüge im Korpus-Farbton	350	58	303		503	
Art.-Nr. 493 7-türig - Front in Glas weiß, 3 Spiegeltüren	350	58	493		504	
 7-türig - Front in Glas Kieselgrau	350	58	494		505	
 7-türig - Türen in Glas Kieselgrau, Auszüge im Korpus-Farbton	350	58	495		506	
Art.-Nr. 494 7-türig - Front in Glas Kieselgrau, 3 Spiegeltüren	350	58	496		507	
 7-türig - Front in Glas Champagner	350	58	497		508	
 7-türig - Türen in Glas Champagner, Auszüge im Korpus-Farbton	350	58	498		509	
Art.-Nr. 498 7-türig - Front in Glas Champagner, 3 Spiegeltüren	350	58	499		510	

Monaco 1000.

V.i.P.
by Wiemann

Eckschränke ohne Kranzleiste

Nicht in Verbindung mit Passepartout-Rahmen!
Für Eckkombinationen mit Schwebetürenschränken muss ein Eckschrank aus Monaco 3000 verwendet werden!

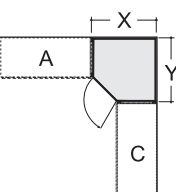
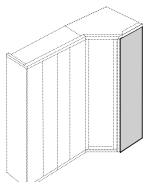
Beschreibung	Maße in cm		Höhe 216 cm		Höhe 236 cm		
	B	T	Art.-Nr.	EURO	Art.-Nr.	EURO	
 Eckschrank vollausgebaut Tür LINKS angeschlagen: 1-türig - Front im Korpus-Farbton 1-türig - Front in weiß 1-türig - Front in Kieselgrau-Dekor 1-türig - Front in Champagner-Dekor 1-türig - Front in Glas weiß 1-türig - Front in Glas Kieselgrau 1-türig - Front in Glas Champagner 1-türig - Front in Kristallspiegel  Tür RECHTS angeschlagen: 1-türig - Front im Korpus-Farbton 1-türig - Front in weiß 1-türig - Front in Kieselgrau-Dekor 1-türig - Front in Champagner-Dekor 1-türig - Front in Glas weiß 1-türig - Front in Glas Kieselgrau 1-türig - Front in Glas Champagner 1-türig - Front in Kristallspiegel  X = 93,3 cm Y = 93,3 cm Innenausstattung: 2 Einlegeböden, 1 Kleiderstange je Fach Alle Drehtüren inkl. gedämpfter Scharniere							
				774		779	
				F81		F87	
				F82		F88	
				F83		F89	
				775		780	
				776		781	
				777		782	
				778		783	
				784		789	
				F84		F90	
			F85		F91		
			F86		F92		
			785		790		
			786		791		
			787		792		
			788		793		
 Abschlussseite für ausgebauten Eckschrank, beidseitig (links und rechts) verwendbar Wird benötigt, wenn mit ausgebautem Eckschrank abgeschlossen wird. Wird ein Eckschrank separat aufgestellt, werden 2 Außenseiten benötigt.	56	1,5	090		091		

Monaco 1000.



V.i.P.
by Wiemann

Eckschränke ohne Kranzleiste

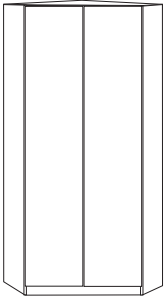

Nicht in Verbindung mit Passepartout-Rahmen!

Für Ecks Kombinationen mit Schwebetürenschränken muss ein Eckschrank aus Monaco 3000 verwendet werden!

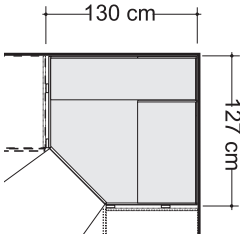
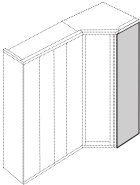
Beschreibung	Maße in cm		Höhe 216 cm		Höhe 236 cm	
	B	T	Art.-Nr.	EURO	Art.-Nr.	EURO
 <p>Begehbarer Eckschrank mit Drehtüren</p> <p>2-türig - Front im Korpus-Farbton</p> <p>2-türig - Front in weiß</p> <p>2-türig - Front in Kieselgrau-Dekor</p> <p>2-türig - Front in Champagner-Dekor</p> <p>2-türig - Front in Glas weiß</p> <p>2-türig - Front in Glas Kieselgrau</p> <p>2-türig - Front in Glas Champagner</p> <p>2-türig - Front in Kristallspiegel</p>						
	130	127	799		809	
	130	127	F93		F96	
	130	127	F94		F97	
	130	127	F95		F98	
	130	127	800		810	
	130	127	801		811	
	130	127	802		812	
130	127	803		813		
  <p>Innenausstattung: B 72,2 cm: 2 E-Böden, 1 Kleiderstange, B 125 cm: 5 E-Böden, Beleuchtung mit Bewegungsmelder</p> <p>Alle Drehtüren inkl. gedämpfter Scharniere</p> <p><small>Dieses Produkt enthält eine Lichtquelle der Energieeffizienzklasse G</small></p>						
 <p>Abschlussseite für begehbaren Eckschrank, beidseitig - links und rechts - verwendbar</p> <p>Wird benötigt, wenn mit einem Eckschrank abgeschlossen wird. Wird ein Eckschrank separat aufgestellt, werden 2 Außenseiten benötigt.</p>	56	1,5	090		091	

Monaco 1000.





V.i.P.
by Wiemann

Eckschränke ohne Kranzleiste

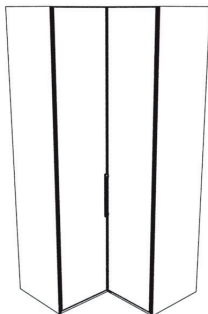

Nicht in Verbindung mit Passepartout-Rahmen!

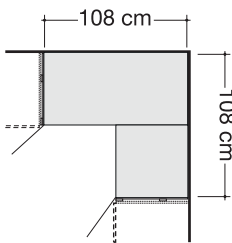
Für ECKkombinationen mit Schwebetürenschränken muss ein Eckschrank aus Monaco 3000 verwendet werden!



Beschreibung	Maße in cm		Höhe 216 cm		Höhe 236 cm	
	B	T	Art.-Nr.	EURO	Art.-Nr.	EURO
 <p>Eckschrank über 90 Grad mit 2 Drehtüren inklusive Abschlusseiten</p> <ul style="list-style-type: none"> - Front im Korpus-Farbton - Front in weiß - Front in Kieselgrau-Dekor - Front in Champagner-Dekor - Front in Glas weiß - Front in Glas Kieselgrau - Front in Glas Champagner - Front in Kristallspiegel 	108	108	968		992	
	108	108	F99		G03	
	108	108	G01		G04	
	108	108	G02		G05	
	108	108	969		993	
	108	108	989		994	
	108	108	990		995	
	108	108	991		996	
	  <p>Innenausstattung: 2 E-Böden 105 cm x 105 cm, 2 Kleiderstangen 71,5 cm</p>					
 <p>Türen ohne Dämpfung!</p>						

Monaco 1000.

V.i.P.
by Wiemann

Eckschränke ohne Kranzleiste

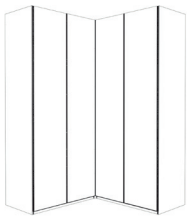
Nicht in Verbindung mit Passepartout-Rahmen!
Für Eckkombinationen mit Schwebetürenschränken muss ein Eckschrank aus Monaco 3000 verwendet werden!

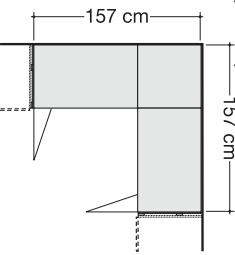
Beschreibung	Maße in cm		Höhe 216 cm		Höhe 236 cm	
	B	T	Art.-Nr.	EURO	Art.-Nr.	EURO
 <p>Panorama-Eckschrank über 90 Grad mit Falttüren inklusive Abschlussseiten</p> <ul style="list-style-type: none"> - Front im Korpus-Farnton - Front in weiß  <ul style="list-style-type: none"> - Front in Kieselgrau-Dekor - Front in Champagner-Dekor - Front in Glas weiß - Front in Glas Kieselgrau - Front in Glas Champagner  <ul style="list-style-type: none"> - Front in Kristallspiegel <p>Innenausstattung: B 55,8 cm: 2 E-Böden B 96,4 cm: 4 E-Böden 2 Kleiderstangen 152 cm</p>	157	157	814		819	
	157	157	G06		G09	
	157	157	G07		G10	
	157	157	G08		G11	
	157	157	815		820	
	157	157	816		821	
	157	157	817		822	
	157	157	818		823	

Monaco 1000.





V.i.P.
by Wiemann

Abschlusschränke mit Drehtür, abgeschrägt, ohne Kranzleiste

Innenausstattung:

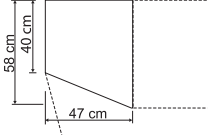
4 Einlegeböden

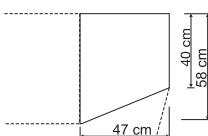
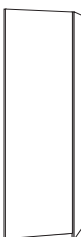
Alle Drehtüren inkl. gedämpfter Scharniere

Beschreibung	Maße in cm		Höhe 216 cm		Höhe 236 cm	
	B	T	Art.-Nr.	EURO	Art.-Nr.	EURO
  <p>Links anstellbar:</p> <ul style="list-style-type: none"> - Front im Korpus-Farbtön - Front in weiß - Front in Kieselgrau-Dekor - Front in Champagner-Dekor - Front in Glas weiß - Front in Glas Kieselgrau - Front in Glas Champagner - Front in Kristallspiegel <p>Nicht einzeln stellbar!</p> <p> Nicht in Verbindung mit Schwebetüren-schränken verwendbar!</p> <p>Nicht in Verbindung mit Passepartout-Rahmen!</p>	47	58	824		832	
	47	58	G12		G18	
	47	58	G13		G19	
	47	58	G14		G20	
	47	58	825		833	
	47	58	826		834	
	47	58	827		835	
	47	58	870		872	
	  <p>Rechts anstellbar:</p> <ul style="list-style-type: none"> - Front im Korpus-Farbtön - Front in weiß - Front in Kieselgrau-Dekor - Front in Champagner-Dekor - Front in Glas weiß - Front in Glas Kieselgrau - Front in Glas Champagner - Front in Kristallspiegel <p>Nicht einzeln stellbar!</p> <p> Nicht in Verbindung mit Schwebetüren-schränken verwendbar!</p> <p>Nicht in Verbindung mit Passepartout-Rahmen!</p>	47	58	828		836
47		58	G15		G21	
47		58	G16		G22	
47		58	G17		P23	
47		58	829		837	
47		58	830		838	
47		58	831		839	
47		58	871		886	

Anbau an ausgebauten Eckschrank nur in Kombination mit Abschlussseite möglich!

Monaco 1000.

V.i.P.
by Wiemann







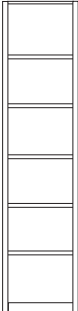

Regalelement ohne Kranzleiste

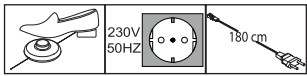

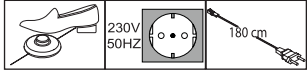
Nicht in Verbindung mit Passepartout-Rahmen!

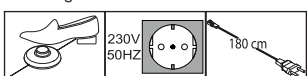
Beschreibung	Maße in cm		Höhe 216 cm		Höhe 236 cm	
	B	T	Art.-Nr.	EURO	Art.-Nr.	EURO
 <p>Regalelement offen im Korpus-Farbton, mit 5 Einlegeböden</p>	40	36	840		841	

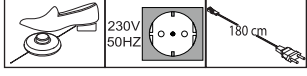
Schrank-Zubehör

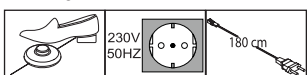
Beschreibung	Maße in cm			Art.-Nr.	EURO
	B	H	T		
 <p>LED-Line-Vorbauleuchte, flach in silber</p> <p>1 Stück 2 Stück 3 Stück</p> <p>Dieses Produkt enthält Lichtquellen der Energieeffizienzklasse E</p>  <p>Nur in Verbindung mit Passepartout-Rahmen und Kranzleisten!</p>	60 60 60	6 6 6	19 19 19	980 981 982	
 <p>LED-Line-Aufbauleuchte in silber</p> <p>1 Stück 2 Stück 3 Stück</p> <p>Dieses Produkt enthält Lichtquellen der Energieeffizienzklasse E</p> 	60 60 60	6 6 6	19 19 19	983 984 985	
 <p>LED-Line-Vorbauleuchte, flach in schwarz</p> <p>1 Stück 2 Stück 3 Stück</p> <p>Dieses Produkt enthält Lichtquellen der Energieeffizienzklasse E</p>  <p>Nur in Verbindung mit Passepartout-Rahmen und Kranzleisten!</p>	60 60 60	6 6 6	19 19 19	880 881 882	
 <p>LED-Line-Aufbauleuchte in schwarz</p> <p>1 Stück 2 Stück 3 Stück</p> <p>Dieses Produkt enthält Lichtquellen der Energieeffizienzklasse E</p> 	60 60 60	6 6 6	19 19 19	883 884 885	
 <p>LED-Aufbauleuchte in chrom</p> <p>1 Stück 2 Stück 3 Stück</p> <p>Dieses Produkt enthält Lichtquellen der Energieeffizienzklasse F</p> 	5,5 5,5 5,5	3 3 3	22,5 22,5 22,5	794 795 796	



Monaco 1000.

V.i.P.
by Wiemann

Passepartout-Rahmen ohne Beleuchtung

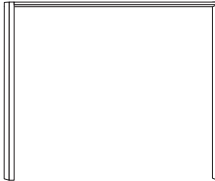

Nur für Einzelschränke verwendbar!

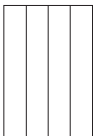
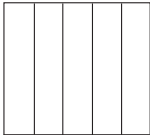
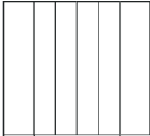
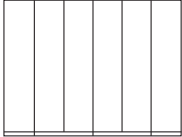
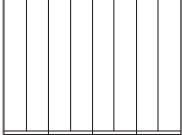
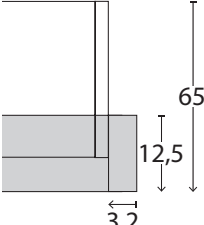
Beschreibung	Maße in cm		Höhe 220 cm		Höhe 240 cm	
	B	T	Art.-Nr.	EURO	Art.-Nr.	EURO
 <p>Breite je Seitenstollen: 3,2 cm, ohne Beleuchtung</p> <ul style="list-style-type: none"> - für Schrankbreite 50 cm - für Schrankbreite 75 cm - für Schrankbreite 100 cm 	56,4	12,5	842		856	
	81,4	12,5	843		857	
	106,4	12,5	844		858	
 <ul style="list-style-type: none"> - für Schrankbreite 150 cm - nur für 3-türige Schränke 	156,4	12,5	845		859	
 <ul style="list-style-type: none"> - für Schrankbreite 150 cm - nur für 4-türige Schränke 	156,4	12,5	846		860	
<ul style="list-style-type: none"> - für Schrankbreite 200 cm - für Schrankbreite 225 cm 	206,4	12,5	847		861	
	231,4	12,5	848		862	
 <ul style="list-style-type: none"> - für Schrankbreite 250 cm - nur für 5-türige Schränke 	256,4	12,5	849		863	
 <ul style="list-style-type: none"> - für Schrankbreite 250 cm - nur für 6-türige Schränke 	256,4	12,5	850		864	
 <ul style="list-style-type: none"> - für Schrankbreite 300 cm - nur für 6-türige Schränke 	306,4	12,5	851		865	
 <ul style="list-style-type: none"> - für Schrankbreite 300 cm - nur für 8-türige Schränke 	306,4	12,5	852		866	
<ul style="list-style-type: none"> - für Schrankbreite 350 cm 	356,4	12,5	853		867	
<p>Draufsicht Schrank inkl. PPT-Rahmen</p>  <p>Maße in cm</p>						



Monaco 1000.

V.i.P.
by Wiemann

Umlaufende LED-Beleuchtung (optional)

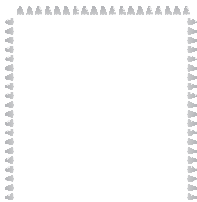

Nur für Einzelschränke verwendbar!

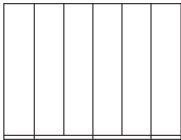
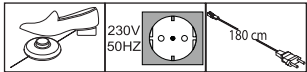
Beschreibung	Maße in cm		Höhe 220 cm		Höhe 240 cm		
	B	T	Art.-Nr.	EURO	Art.-Nr.	EURO	
 <p>Aufpreis für umlaufende LED-Beleuchtung (optional):</p> <p>- für Schrankbreite 100 cm</p>	106,4	12,5	873		887		
	156,4	12,5	874		888		
	- nur für 3-türige Schränke						
	- für Schrankbreite 150 cm		156,4	12,5	868		869
	- für Schrankbreite 150 cm						
	- nur für 4-türige Schränke						
	- für Schrankbreite 200 cm		206,4	12,5	875		889
	- für Schrankbreite 225 cm		231,4	12,5	876		890
	- für Schrankbreite 250 cm		256,4	12,5	877		891
	- nur für 5-türige Schränke						
	- für Schrankbreite 250 cm		256,4	12,5	878		892
	- nur für 6-türige Schränke						
	- für Schrankbreite 300 cm		306,4	12,5	879		893
	- nur für 6-türige Schränke						
	- für Schrankbreite 300 cm		306,4	12,5	986		894
	- nur für 8-türige Schränke						
	- für Schrankbreite 350 cm		356,4	12,5	987		895
<p>Dieses Produkt enthält Lichtquellen der Energieeffizienzklasse F</p> 							

Monaco 1000.

V.i.P.
by Wiemann

Passepartout-Rahmen mit LED-Beleuchtung



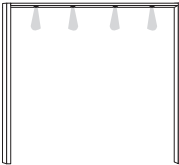
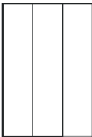
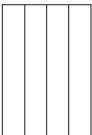
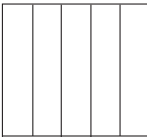
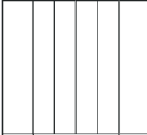
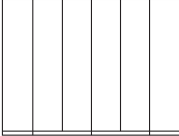
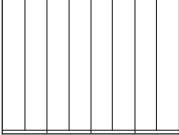
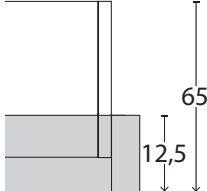
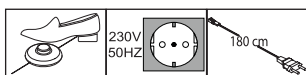

Nur für Einzelschränke verwendbar!

Beschreibung	Maße in cm		Höhe 220 cm		Höhe 240 cm	
	B	T	Art.-Nr.	EURO	Art.-Nr.	EURO
 <p>Breite je Seitenstollen 3,2 cm, mit LED-Beleuchtung</p> <ul style="list-style-type: none"> - für Schrankbreite 50 cm 1 Leuchte - für Schrankbreite 75 cm 2 Leuchten - für Schrankbreite 100 cm 2 Leuchten 	56,4	12,5	898		912	
	81,4	12,5	899		913	
	106,4	12,5	900		914	
 <ul style="list-style-type: none"> - für Schrankbreite 150 cm 3 Leuchten - nur für 3-türige Schränke 	156,4	12,5	901		915	
 <ul style="list-style-type: none"> - für Schrankbreite 150 cm 4 Leuchten - nur für 4-türige Schränke 	156,4	12,5	902		916	
<ul style="list-style-type: none"> - für Schrankbreite 200 cm 4 Leuchten - für Schrankbreite 225 cm 6 Leuchten 	206,4	12,5	903		917	
<ul style="list-style-type: none"> - für Schrankbreite 225 cm 6 Leuchten 	231,4	12,5	904		918	
 <ul style="list-style-type: none"> - für Schrankbreite 250 cm 5 Leuchten - nur für 5-türige Schränke 	256,4	12,5	905		919	
 <ul style="list-style-type: none"> - für Schrankbreite 250 cm 6 Leuchten - nur für 6-türige Schränke 	256,4	12,5	906		920	
 <ul style="list-style-type: none"> - für Schrankbreite 300 cm 6 Leuchten - nur für 6-türige Schränke 	306,4	12,5	907		921	
 <ul style="list-style-type: none"> - für Schrankbreite 300 cm 8 Leuchten - nur für 8-türige Schränke 	306,4	12,5	908		922	
<ul style="list-style-type: none"> - für Schrankbreite 350 cm 7 Leuchten 	356,4	12,5	909		923	
<p>Draufsicht Schrank inkl. PPT-Rahmen</p>  <p>Maße in cm</p> <p>Dieses Produkt enthält Lichtquellen der Energieeffizienzklasse F</p> 						

Monaco 1000.

V.i.P.
by Wiemann

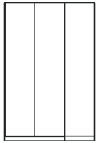
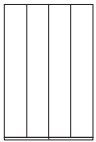
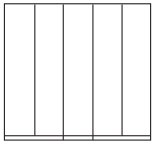
Kranzleisten ohne Beleuchtung

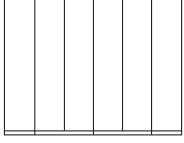
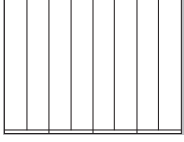



Beschreibung	Maße in cm			Art.-Nr.	EURO
	B	H	T		
 <ul style="list-style-type: none"> - für Schrankbreite 37,5 cm - für Schrankbreite 50 cm - für Schrankbreite 75 cm - für Schrankbreite 100 cm 	37,5	3,2	12,5	964	
	50	3,2	12,5	926	
	75	3,2	12,5	927	
	100	3,2	12,5	928	
 <ul style="list-style-type: none"> - für Schrankbreite 150 cm - nur für 3-türige Schränke 	150	3,2	12,5	929	
 <ul style="list-style-type: none"> - für Schrankbreite 150 cm - nur für 4-türige Schränke 	150	3,2	12,5	930	
<ul style="list-style-type: none"> - für Schrankbreite 200 cm - für Schrankbreite 225 cm 	200	3,2	12,5	931	
	225	3,2	12,5	932	
 <ul style="list-style-type: none"> - für Schrankbreite 250 cm - nur für 5-türige Schränke 	250	3,2	12,5	933	
 <ul style="list-style-type: none"> - für Schrankbreite 250 cm - nur für 6-türige Schränke 	250	3,2	12,5	934	
 <ul style="list-style-type: none"> - für Schrankbreite 300 cm - nur für 6-türige Schränke 	300	3,2	12,5	935	
 <ul style="list-style-type: none"> - für Schrankbreite 300 cm - nur für 8-türige Schränke 	300	3,2	12,5	936	
<ul style="list-style-type: none"> - für Schrankbreite 350 cm 	350	3,2	12,5	937	
Für Eckschränke: <ul style="list-style-type: none"> - für ausgebauten Eckschrank - für begehbaren Eckschrank - für Eckschrank 90 Grad mit Drehtüren - für Eckschrank 90 Grad mit Falttüren 	65	3,2	12,5	940	
	114	3,2	12,5	941	
	108	3,2	12,5	965	
	157	3,2	12,5	942	
Für Abschlusschränke: <ul style="list-style-type: none"> - für Abschlusschrank links - für Abschlusschrank rechts 	55,5	3,2	12,5	943	
	55,5	3,2	12,5	944	
<ul style="list-style-type: none"> - für Regalelement 	40	3,2	12,5	945	

Monaco 1000.

V.i.P.
by Wiemann

Kranzleisten

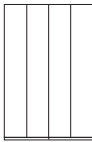
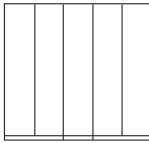
für LED-Beleuchtungen, die Beleuchtung ist nicht enthalten
und muss separat bestellt werden

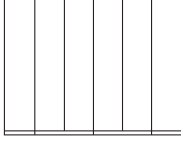
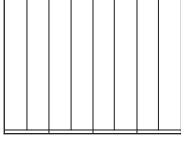
Beschreibung	Maße in cm			Art.-Nr.	EURO
	B	H	T		
 <ul style="list-style-type: none"> - für Schrankbreite 37,5 cm 1 Bohrung - für Schrankbreite 50 cm 1 Bohrung - für Schrankbreite 75 cm 2 Bohrungen - für Schrankbreite 100 cm 2 Bohrungen 	37,5	3,2	12,5	966	
	50	3,2	12,5	946	
	75	3,2	12,5	947	
	100	3,2	12,5	948	
 <ul style="list-style-type: none"> - für Schrankbreite 150 cm 3 Bohrungen - nur für 3-türige Schränke 	150	3,2	12,5	949	
 <ul style="list-style-type: none"> - für Schrankbreite 150 cm 4 Bohrungen - nur für 4-türige Schränke 	150	3,2	12,5	950	
<ul style="list-style-type: none"> - für Schrankbreite 200 cm 4 Bohrungen - für Schrankbreite 225 cm 6 Bohrungen 	200	3,2	12,5	951	
	225	3,2	12,5	952	
 <ul style="list-style-type: none"> - für Schrankbreite 250 cm 5 Bohrungen - nur für 5-türige Schränke 	250	3,2	12,5	953	
 <ul style="list-style-type: none"> - für Schrankbreite 250 cm 6 Bohrungen - nur für 6-türige Schränke 	250	3,2	12,5	954	
 <ul style="list-style-type: none"> - für Schrankbreite 300 cm 6 Bohrungen - nur für 6-türige Schränke 	300	3,2	12,5	955	
 <ul style="list-style-type: none"> - für Schrankbreite 300 cm 8 Bohrungen - nur für 8-türige Schränke 	300	3,2	12,5	956	
<ul style="list-style-type: none"> - für Schrankbreite 350 cm 7 Bohrungen 	350	3,2	12,5	957	

Monaco 1000.

V.i.P.
by Wiemann

Kranzleisten

für LED-Beleuchtungen, die Beleuchtung ist nicht enthalten
und muss separat bestellt werden

Beschreibung	Maße in cm			Art.-Nr.	EURO
	B	H	T		
 Für Eckschränke:					
- für ausgebauten Eckschrank 1 Bohrung	65	3,2	12,5	958	
- für begehbaren Eckschrank 2 Bohrungen	114	3,2	12,5	959	
- für Eckschrank 90 Grad mit Drehtüren 2 Bohrungen	108	3,2	12,5	967	
- für Eckschrank 90 Grad mit Falttüren 4 Bohrungen	157	3,2	12,5	960	
Für Abschlusschränke:					
- für Abschlussschrank links 1 Bohrung	55,5	3,2	12,5	961	
- für Abschlussschrank rechts 1 Bohrung	55,5	3,2	12,5	962	
- für Regalelement 1 Bohrung	40	3,2	12,5	963	

Beleuchtungsset für Kranzleisten

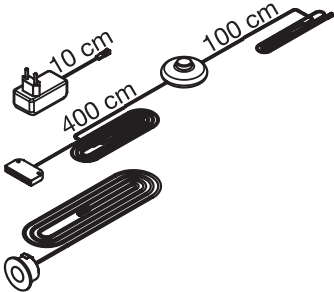
Beschreibung	Maße in cm			Art.-Nr.	EURO
	B	H	T		
LED-Beleuchtungsset bestehend aus: Fußschalter, LED Stecker EVG mit Zuleitung und LED- Spot(s)					
					
Maximaler Abstand zwischen den äußeren Leuchten:					
1 Leuchte	-			970	
2 Leuchten	360 cm			971	
3 Leuchten	360 cm			972	
4 Leuchten	360 cm			973	
5 Leuchten	500 cm			974	
6 Leuchten	500 cm			975	
7 Leuchten	500 cm			976	
8 Leuchten	500 cm			977	
9 Leuchten	680 cm			978	
10 Leuchten	680 cm			979	

Dieses Produkt enthält Lichtquellen der Energieeffizienzklasse F

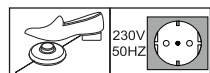

Monaco 1000.

V.i.P.
by Wiemann

Kranzleisten für Planungsschränke, bestehend aus Grund- und

Anbauelement(en) ohne Beleuchtung

Beschreibung	Maße in cm			Art.-Nr.	EURO
	B	H	T		
 <p>Kranzleiste, ohne Beleuchtung</p>	1	3,2	12,5	KR1	Preis pro laufendem Meter
<p>Wichtige Hinweise zur Bestellung der Kranzleiste:</p> <p>Dieser Kranz ist ausschließlich für Planungselemente, bestehend aus Grund- und Anbauelement(en), bestellbar.</p> <p>Der Preis berechnet sich folgendermaßen: Die einzelnen Elementbreiten werden addiert und folglich ergibt sich die Gesamtlänge des Kranzes. Diese wird auf volle Meter aufgerundet und mit dem Preis der Artikelnummer KR1 multipliziert.</p> <p>Achtung: Die Artikelnummer KR1 muss, unabhängig von der Länge des Kranzes, nur 1 x bestellt werden!</p> <p>Hinweis: Die Kranzleisten bei Planungsschränken werden bis zu einer Länge von max. 300 cm durchgängig geliefert!</p> <p>Hinweis: Bei einer Kombination aus einem Planungsschrank und einem Regalelement wird die Kranzleiste über die Art.-Nr. KR1 oder KR2 gesteuert!</p>					

Bestellbeispiel:

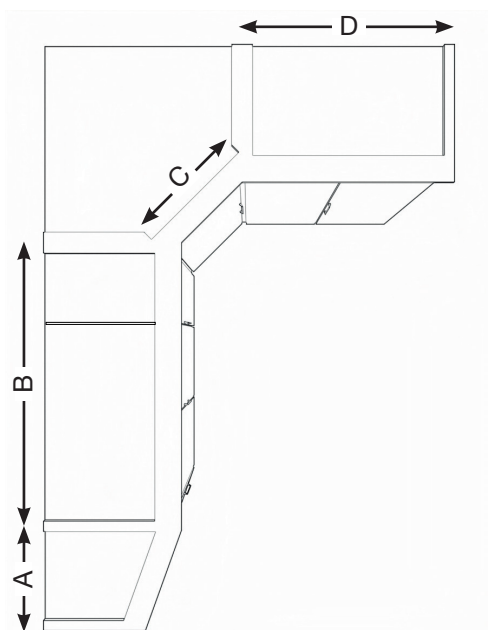



Element	Bezeichnung	Artikelnummer Kranz
A	Abschlusschrank links	943
B	Planungsschrank, bestehend aus: 100cm-Grundelement 37,5cm-Anbauelement = Gesamtbreite 137,5cm	KR1 Preis = 2 x KR1 (137,5cm wird aufgerundet auf 2m)
C	Ausgebauter Eckschrank	940
D	100cm- Drehtürenschränk	928

Monaco 1000.

V.i.P.
by Wiemann

Kranzleisten für Planungsschränke, bestehend aus Grund- und

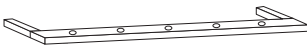
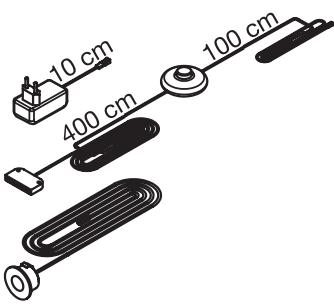
Anbauelement(en) mit Beleuchtung









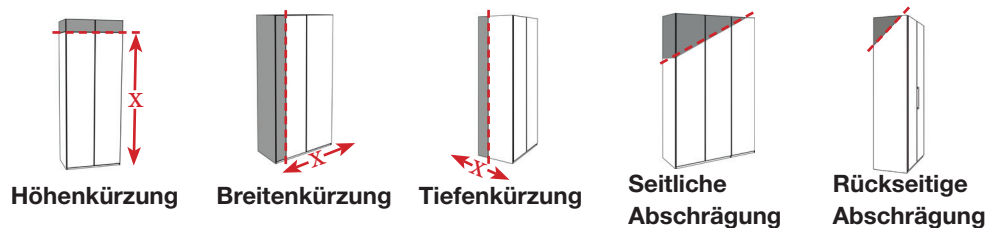



Beschreibung	Maße in cm			Art.-Nr.	EURO																																																												
	B	H	T																																																														
 <p>Kranzleiste, für LED-Beleuchtungen, die Beleuchtung ist nicht enthalten und muss separat bestellt werden</p> <p>Wichtige Hinweise zur Bestellung der Kranzleiste:</p> <p>Dieser Kranz ist ausschließlich für Planungselemente, bestehend aus Grund- und Anbauelement(en), bestellbar.</p> <p>Der Preis berechnet sich folgendermaßen: Die einzelnen Elementbreiten werden addiert und folglich ergibt sich die Gesamtlänge des Kranzes. Diese wird auf volle Meter aufgerundet und mit dem Preis der Artikelnummer KR2 multipliziert.</p> <p>Achtung: Die Artikelnummer KR2 muss, unabhängig von der Länge des Kranzes, nur 1 x bestellt werden!</p>	1	3,2	12,5	KR2	Preis pro laufendem Meter																																																												
<p>LED-Beleuchtungsset bestehend aus: Fußschalter, LED Stecker EVG mit Zuleitung und LED- Spot(s)</p>  <p>Maximaler Abstand zwischen den äußeren Leuchten:</p> <table border="1"> <tr> <td>1 Leuchte</td> <td>-</td> <td>1</td> <td>1</td> <td>1</td> <td>970</td> </tr> <tr> <td>2 Leuchten</td> <td>360 cm</td> <td>1</td> <td>1</td> <td>1</td> <td>971</td> </tr> <tr> <td>3 Leuchten</td> <td>360 cm</td> <td>1</td> <td>1</td> <td>1</td> <td>972</td> </tr> <tr> <td>4 Leuchten</td> <td>360 cm</td> <td>1</td> <td>1</td> <td>1</td> <td>973</td> </tr> <tr> <td>5 Leuchten</td> <td>500 cm</td> <td>1</td> <td>1</td> <td>1</td> <td>974</td> </tr> <tr> <td>6 Leuchten</td> <td>500 cm</td> <td>1</td> <td>1</td> <td>1</td> <td>975</td> </tr> <tr> <td>7 Leuchten</td> <td>500 cm</td> <td>1</td> <td>1</td> <td>1</td> <td>976</td> </tr> <tr> <td>8 Leuchten</td> <td>500 cm</td> <td>1</td> <td>1</td> <td>1</td> <td>977</td> </tr> <tr> <td>9 Leuchten</td> <td>680 cm</td> <td>1</td> <td>1</td> <td>1</td> <td>978</td> </tr> <tr> <td>10 Leuchten</td> <td>680 cm</td> <td>1</td> <td>1</td> <td>1</td> <td>979</td> </tr> </table> <p>Dieses Produkt enthält Lichtquellen der Energieeffizienzklasse F</p> 	1 Leuchte	-	1	1	1	970	2 Leuchten	360 cm	1	1	1	971	3 Leuchten	360 cm	1	1	1	972	4 Leuchten	360 cm	1	1	1	973	5 Leuchten	500 cm	1	1	1	974	6 Leuchten	500 cm	1	1	1	975	7 Leuchten	500 cm	1	1	1	976	8 Leuchten	500 cm	1	1	1	977	9 Leuchten	680 cm	1	1	1	978	10 Leuchten	680 cm	1	1	1	979					
1 Leuchte	-	1	1	1	970																																																												
2 Leuchten	360 cm	1	1	1	971																																																												
3 Leuchten	360 cm	1	1	1	972																																																												
4 Leuchten	360 cm	1	1	1	973																																																												
5 Leuchten	500 cm	1	1	1	974																																																												
6 Leuchten	500 cm	1	1	1	975																																																												
7 Leuchten	500 cm	1	1	1	976																																																												
8 Leuchten	500 cm	1	1	1	977																																																												
9 Leuchten	680 cm	1	1	1	978																																																												
10 Leuchten	680 cm	1	1	1	979																																																												
 <p>Pro Tür ist je eine Leuchte vorgesehen. Bitte die entsprechende Artikelnummer angeben!</p>																																																																	

Monaco 1000. Drehtürenschränke.

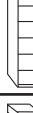
V.i.P.
 by Wiemann

Maßanfertigungen - Möglichkeiten bei Monaco 1000 Drehtürenschränke.



Schränkelemente	Höhenkürzung	Breitenkürzung	Tiefenkürzung	Seitliche Abschrägung	Rückseitige Abschrägung
 Breite 37,5 cm ohne Auszüge	●	●	●		●
 Breite 50 cm ohne Auszüge	●	●	●	● im Raster von 50-250 cm	●
 Breite 50 cm 3 Auszüge	●				●
 Breite 75 cm ohne Auszüge	●	●	●		●
 Breite 75 cm 3 Auszüge	●				●
 Breite 100 cm ohne Auszüge	●	●	●		●
 Breite 100 cm 3 Auszüge	●				●
 Regalelemente Tiefe 36 cm	●				
 Abschlusschränke	●				
 Vollausgebauter Eckschrank	●		●		
 Begehbarer Eckschrank	●				
 Eckschrank über 90 Grad mit Drehtüren	●				
 Eckschrank über 90 Grad mit Falttüren	●				

Maßanfertigungen - Bestellbeispiele

Bestellbeispiel für eine Höhenkürzung

Drehtürenschränk B 300 cm, H 216 cm
 Front Glas Kieselgrau

Höhenkürzung auf 200 cm

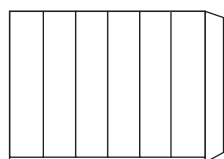

Einzelschränk

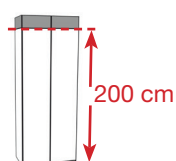

Höhenkürzung

=

1 x Art-Nr. 642
 Drehtürenschränk B 300 cm, H 216 cm
Front Glas Kieselgrau

6 x Art-Nr. HK2
Aufpreis je Tür in Glas-Ausführung / Spiegel

Bestellbeispiel für eine symmetrische Breitenkürzung

Drehtürenschränk B 150 cm, H 216 cm, mit Kranzleiste
 Front im Korpus-Farbton

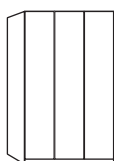

Einzelschränk

+

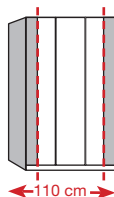

Breitenkürzung

=

1 x Art-Nr. 400
 Drehtürenschränk B 150 cm, H 216 cm
Front im Korpus-Farbton

1 x Art.-Nr. 929 Kranzleiste B 150 cm

1 x Art-Nr. BL1 Breitenkürzung **LINKS** außen
 je Tür im Korpus-Farbton

1 x Art-Nr. BR1 Breitenkürzung **RECHTS** außen
 je Tür im Korpus-Farbton

1 x Art-Nr. BK3 für Kürzungen von Kranzleisten
 ohne Beleuchtung

Bestellbeispiel für eine Tiefenkürzung

Drehtürenschränk B 150 cm, H 216 cm, Tiefe 58 cm
 Front im Korpus-Farbton

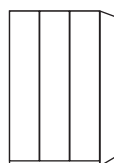

96,4 47,5

Einzelschränk

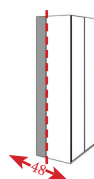

Tiefenkürzung

=

1 x Art-Nr. 400
 Drehtürenschränk B 150 cm, H 216 cm
 Front im Korpus-Farbton

2 x Art-Nr. TK1 Tiefenkürzung je Schrank-Element
 (siehe Tabelle Korpusbreiten)

Maßanfertigungen - Bestellbeispiele

Bestellbeispiel für eine rückseitige Abschrägung

Drehtürenschränk B 200 cm, H 216 cm
 Front Glas weiß

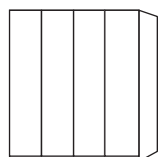

Einzelschränk

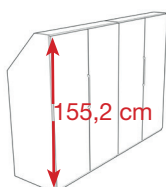

**Rückseitige
 Abschrägung**

1 x Art.-Nr. 513

Drehtürenschränk B 200 cm, H 216 cm
 Front Glas weiß

2 x Art.-Nr. D54

Aufpreis je Schrank-Element
 (B 200 cm = 2 x 100 cm)

1 x VB1 Verblendungsmaterial im Korpus-Farbtönen
 (Oberboden wird durch die Abschrägung
 und Höhenkürzung sichtbar)

Bestellbeispiel 1 für seitliche Abschrägung (nur RECHTS)

Drehtürenschränk B 300 cm, H 236 cm, mit Kranzleiste
 Front Glas weiß

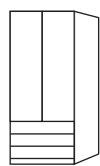

+

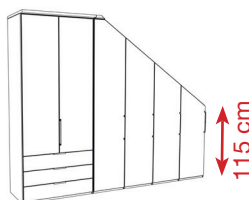
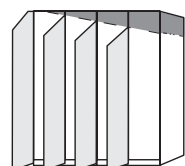

115 cm

+



+



1 x Art.-Nr. 386

Funktions-Drehtürenschränk B 100 cm, H 236 cm
 3 Auszüge, **Front Glas weiß**

1 x Art.-Nr. 928 Kranzleiste B 100 cm

1 x Art.-Nr. D42

Dachschrängenschränk B 200 cm, 4-türig,
 Abschrägung RECHTS, **Front Glas weiß**

1 x Art.-Nr. 926 Kranzleiste B 50 cm*

Kranzleiste zum bauseitigen Anpassen B 50 cm*

* Breite muss vor Ort angepasst werden!

Bestellbeispiel 2 für seitliche Abschrägung (BEIDSEITIG)

Drehtürenschränk B 390 cm, H 236 cm, mit Kranzleiste
 Front Glas Champagner

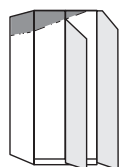

+

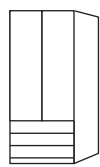

+



+



+

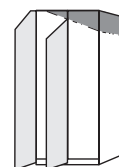

+



+



+



+



+



1 x Art.-Nr. D09

Dachschrängenschränk B 100 cm, H 236 cm,
 Abschrägung LINKS

1 x Art.-Nr. 926

Kranzleiste zum bauseitigen Anpassen B 50 cm*

1 x Art.-Nr. 390

Funktions-Drehtürenschränk B 100 cm, H 236 cm

1 x Art.-Nr. 928

Kranzleiste B 100 cm

1 x Art.-Nr. 841

Regalelement B 40 cm, H 236 cm

1 x Art.-Nr. 945

Kranzleiste für Regalelement B 40 cm

1 x Art.-Nr. 226

Drehtürenschränk B 50 cm, H 236 cm

1 x Art.-Nr. 926

Kranzleiste B 50 cm

1 x Art.-Nr. D34

Dachschrängenschränk B 100 cm, H 236 cm,
 Abschrägung RECHTS

1 x Art.-Nr. 926

Kranzleiste zum bauseitigen Anpassen B 50 cm*

* Breite muss vor Ort angepasst werden!

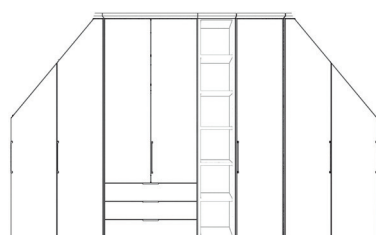

Maßanfertigungen - Aufpreise bei Monaco 1000 Drehtürenschränke.

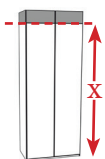

Höhenkürzung

Höhenkürzung (im Raster von 1,6 cm) - verbleibende Mindesthöhe 70 cm

Wird der Oberboden durch die Höhenkürzung sichtbar, ist es sinnvoll, Verblendungsmaterial mitzubestellen.



ACHTUNG - Keine Höhenkürzung bei Passepartout-Rahmen in Verbindung mit umlaufender LED-Beleuchtung!

Schränkelemente	Aufpreis	Art.-Nr.	EURO
Breite 37,5 cm ohne Auszüge	- je Tür im Korpus-Farbton - je Tür in Glas-Ausführung / Spiegel	HK1 HK2	
Breite 50 cm ohne Auszüge	- je Tür im Korpus-Farbton - je Tür in Glas-Ausführung / Spiegel - für Passepartout-Rahmen	HK1 HK2 HK3	
Breite 50 cm 3 Auszüge	- je Tür im Korpus-Farbton - je Tür in Glas-Ausführung / Spiegel - für Passepartout-Rahmen	HK1 HK2 HK3	
Breite 75 cm ohne Auszüge	- je Tür im Korpus-Farbton - je Tür in Glas-Ausführung / Spiegel - für Passepartout-Rahmen	HK1 HK2 HK3	
Breite 75 cm 3 Auszüge	- je Tür im Korpus-Farbton - je Tür in Glas-Ausführung / Spiegel - für Passepartout-Rahmen	HK1 HK2 HK3	
Breite 100 cm ohne Auszüge	- je Tür im Korpus-Farbton - je Tür in Glas-Ausführung / Spiegel - für Passepartout-Rahmen	HK1 HK2 HK3	
Breite 100 cm 3 Auszüge	- je Tür im Korpus-Farbton - je Tür in Glas-Ausführung / Spiegel - für Passepartout-Rahmen	HK1 HK2 HK3	
Regalelemente Tiefe 36 cm	- je Regalelement	HK4	
Abschlusschränke	- je Tür im Korpus-Farbton - je Tür in Glas-Ausführung / Spiegel	HK1 HK2	
Vollausgebauter Eckschrank	- je Tür im Korpus-Farbton - je Tür in Glas-Ausführung / Spiegel	HK1 HK2	
Begehbarer Eckschrank	- je Tür im Korpus-Farbton - je Tür in Glas-Ausführung / Spiegel	HK1 HK2	
Eckschrank über 90 Grad mit Drehtüren	- je Tür im Korpus-Farbton - je Tür in Glas-Ausführung / Spiegel	HK1 HK2	
Eckschrank über 90 Grad mit Falttüren	- je Tür im Korpus-Farbton - je Tür in Glas-Ausführung / Spiegel	HK1 HK2	

Maßanfertigungen - Aufpreise bei Monaco 1000 Drehtürenschränke.

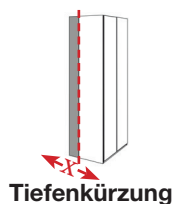

Tiefenkürzung - auf eine minimale Tiefe von 35 cm



ACHTUNG - Eine erhöhte Reduzierung der Tiefe beeinträchtigt u. U. die Funktion der Kleiderstange. In diesem Fall ist eine ausziehbare Kleiderstange empfehlenswert (siehe Schrank-Zubehör).

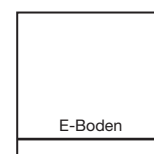

Schränkelemente	Aufpreis	Art.-Nr.	EURO
Breite 37,5 cm ohne Auszüge	- je Schrank-Element (siehe Tabelle Korpusbreiten) - für Kürzungen zusätzlicher Einlegeböden - für Kürzung von Kranzleisten-Typen (Rückläufer)	TK1 TK2 TK3	
Breite 50 cm ohne Auszüge	- je Schrank-Element (siehe Tabelle Korpusbreiten) - für Kürzungen zusätzlicher Einlegeböden - für Kürzung von Kranzleisten-Typen (Rückläufer)	TK1 TK2 TK3	
Breite 50 cm 3 Auszüge			
Breite 75 cm ohne Auszüge	- je Schrank-Element (siehe Tabelle Korpusbreiten) - für Kürzungen zusätzlicher Einlegeböden - für Kürzung von Kranzleisten-Typen (Rückläufer)	TK1 TK2 TK3	
Breite 75 cm 3 Auszüge			
Breite 100 cm ohne Auszüge	- je Schrank-Element (siehe Tabelle Korpusbreiten) - für Kürzung zusätzlicher Einlegeböden - für Kürzung von Kranzleisten-Typen (Rückläufer)	TK1 TK2 TK3	
Breite 100 cm 3 Auszüge			
Regalelemente Tiefe 36 cm			
Abschlusschränke			
Vollausgebauter Eckschrank	- je Eckschrank - für Kürzungen zusätzlicher Einlegeböden - für Kürzung von Kranzleisten-Typen (Rückläufer)	TK1 TK2 TK3	
Begehbbarer Eckschrank			
Eckschrank über 90 Grad mit Drehtüren			
Eckschrank über 90 Grad mit Falttüren			

Maßanfertigungen - Aufpreise bei Monaco 1000 Drehtürenschränke.

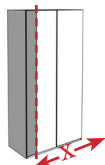

Breitenkürzung

Breitenkürzung - verbleibende Mindestbreite 20 cm

Die Kürzung erfolgt wahlweise an der linken und/oder rechten äußeren Tür.

Für eine symmetrische Kürzung bitte Breitenkürzung LINKS und RECHTS außen bestellen.



ACHTUNG - Bei der Breitenkürzung **LINKS** entfällt die linke Softkante der Front, bei der Breitenkürzung **RECHTS** entfällt die rechte Softkante der Front.

Schränkelemente	Aufpreis	Art.-Nr.	EURO
Breite 37,5 cm ohne Auszüge	Breitenkürzung Tür LINKS angeschlagen: - je Tür im Korpus-Farbton - je Tür in Glas-Ausführung / Spiegel Breitenkürzung Tür RECHTS angeschlagen: - je Tür im Korpus-Farbton - je Tür in Glas-Ausführung / Spiegel - für Kürzungen zusätzlicher Einlegeböden - für Kürzungen von Kranzleisten ohne Beleuchtung	BL1 BL2 BR1 BR2 BK1 BK3	
Breite 50 cm ohne Auszüge	Breitenkürzung Tür LINKS angeschlagen: - je Tür im Korpus-Farbton - je Tür in Glas-Ausführung / Spiegel Breitenkürzung Tür RECHTS angeschlagen: - je Tür im Korpus-Farbton - je Tür in Glas-Ausführung / Spiegel - für Kürzungen zusätzlicher Einlegeböden - für Kürzungen von Passepartout-Rahmen ohne Bel. - für Kürzungen von Kranzleisten ohne Beleuchtung	BL1 BL2 BR1 BR2 BK1 BK2 BK3	
Breite 75 cm ohne Auszüge	Breitenkürzung LINKS außen: - je Tür im Korpus-Farbton - je Tür in Glas-Ausführung / Spiegel Breitenkürzung RECHTS außen: - je Tür im Korpus-Farbton - je Tür in Glas-Ausführung / Spiegel - für Kürzungen zusätzlicher Einlegeböden - für Kürzungen von Passepartout-Rahmen ohne Bel. - für Kürzungen von Kranzleisten ohne Beleuchtung	BL1 BL2 BR1 BR2 BK1 BK2 BK3	
Breite 100 cm ohne Auszüge	Breitenkürzung LINKS außen: - je Tür im Korpus-Farbton - je Tür in Glas-Ausführung / Spiegel Breitenkürzung RECHTS außen: - je Tür im Korpus-Farbton - je Tür in Glas-Ausführung / Spiegel - für Kürzungen zusätzlicher Einlegeböden - für Kürzungen von Passepartout-Rahmen ohne Bel. - für Kürzungen von Kranzleisten ohne Beleuchtung	BL1 BL2 BR1 BR2 BK1 BK2 BK3	

Maßanfertigungen - Aufpreise bei Monaco 1000 Drehtürenschränke.

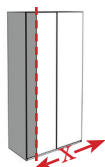

Breitenkürzung

Breitenkürzung - verbleibende Mindestbreite 20 cm

Die Kürzung erfolgt wahlweise an der linken und/oder rechten äußeren Tür.

Für eine symmetrische Kürzung bitte Breitenkürzung LINKS und RECHTS außen bestellen.

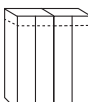
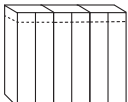
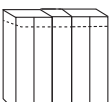

ACHTUNG - Bei der Breitenkürzung **LINKS** entfällt die linke Softkante der Front, bei der Breitenkürzung **RECHTS** entfällt die rechte Softkante der Front.

Schränkelemente	Aufpreis	Art.-Nr.	EURO
 Breite 150 cm ohne Auszüge	Breitenkürzung LINKS außen: - je Tür im Korpus-Farbton - je Tür in Glas-Ausführung / Spiegel Breitenkürzung RECHTS außen: - je Tür im Korpus-Farbton - je Tür in Glas-Ausführung / Spiegel - für Kürzungen zusätzlicher Einlegeböden - für Kürzungen von Passepartout-Rahmen ohne Bel. - für Kürzungen von Kranzleisten ohne Beleuchtung	BL1 BL2 BR1 BR2 BK1 BK2 BK3	
 Breite 200 cm ohne Auszüge	Breitenkürzung LINKS außen: - je Tür im Korpus-Farbton - je Tür in Glas-Ausführung / Spiegel Breitenkürzung RECHTS außen: - je Tür im Korpus-Farbton - je Tür in Glas-Ausführung / Spiegel - für Kürzungen zusätzlicher Einlegeböden - für Kürzungen von Passepartout-Rahmen ohne Bel. - für Kürzungen von Kranzleisten ohne Beleuchtung	BL1 BL2 BR1 BR2 BK1 BK2 BK3	
 Breite 225 cm ohne Auszüge	Breitenkürzung LINKS außen: - je Tür im Korpus-Farbton - je Tür in Glas-Ausführung / Spiegel Breitenkürzung RECHTS außen: - je Tür im Korpus-Farbton - je Tür in Glas-Ausführung / Spiegel - für Kürzungen zusätzlicher Einlegeböden - für Kürzungen von Passepartout-Rahmen ohne Bel. - für Kürzungen von Kranzleisten ohne Beleuchtung	BL1 BL2 BR1 BR2 BK1 BK2 BK3	
 Breite 250 cm ohne Auszüge	Breitenkürzung LINKS außen: - je Tür im Korpus-Farbton - je Tür in Glas-Ausführung / Spiegel Breitenkürzung RECHTS außen: - je Tür im Korpus-Farbton - je Tür in Glas-Ausführung / Spiegel - für Kürzungen zusätzlicher Einlegeböden - für Kürzungen von Passepartout-Rahmen ohne Bel. - für Kürzungen von Kranzleisten ohne Beleuchtung	BL1 BL2 BR1 BR2 BK1 BK2 BK3	

Maßanfertigungen - Aufpreise bei Monaco 1000 Drehtürenschränke.

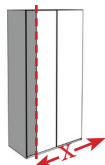

Breitenkürzung

Breitenkürzung - verbleibende Mindestbreite 20 cm

Die Kürzung erfolgt wahlweise an der linken und/oder rechten äußeren Tür.

Für eine symmetrische Kürzung bitte Breitenkürzung LINKS und RECHTS außen bestellen.



ACHTUNG - Bei der Breitenkürzung **LINKS** entfällt die linke Softkante der Front, bei der Breitenkürzung **RECHTS** entfällt die rechte Softkante der Front.

Schränkelemente	Aufpreis	Art.-Nr.	EURO
<p>Breite 300 cm ohne Auszüge</p>	<p>Breitenkürzung LINKS außen:</p> <ul style="list-style-type: none"> - je Tür im Korpus-Farbton - je Tür in Glas-Ausführung / Spiegel <p>Breitenkürzung RECHTS außen:</p> <ul style="list-style-type: none"> - je Tür im Korpus-Farbton - je Tür in Glas-Ausführung / Spiegel <ul style="list-style-type: none"> - für Kürzungen zusätzlicher Einlegeböden - für Kürzungen von Passepartout-Rahmen ohne Bel. - für Kürzungen von Kranzleisten ohne Beleuchtung 	<p>BL1 BL2</p> <p>BR1 BR2</p> <p>BK1 BK2 BK3</p>	
<p>Breite 350 cm ohne Auszüge</p>	<p>Breitenkürzung LINKS außen:</p> <ul style="list-style-type: none"> - je Tür im Korpus-Farbton - je Tür in Glas-Ausführung / Spiegel <p>Breitenkürzung RECHTS außen:</p> <ul style="list-style-type: none"> - je Tür im Korpus-Farbton - je Tür in Glas-Ausführung / Spiegel <ul style="list-style-type: none"> - für Kürzungen zusätzlicher Einlegeböden - für Kürzungen von Passepartout-Rahmen ohne Bel. - für Kürzungen von Kranzleisten ohne Beleuchtung 	<p>BL1 BL2</p> <p>BR1 BR2</p> <p>BK1 BK2 BK3</p>	

Maßanfertigungen - Aufpreise bei Monaco 1000 Drehtürenschränke.



Rückseitige
Abschrägung

Rückseitige Abschrägung inkl. Höhenkürzung (im Raster von 1,6 cm)

Der Oberboden wird durch die Abschrägung und Höhenkürzung sichtbar
in diesem Fall ist Verblendungsmaterial erforderlich
(siehe Verblendungsmaterial).



ACHTUNG - Nicht in Verbindung mit Dachschrägenschränken!

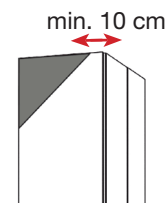

Schränkelemente	Aufpreis	Art.-Nr.	EURO
Breite 37,5 cm ohne Auszüge	- je Schrank-Element	D51	
Breite 50 cm ohne Auszüge	- je Schrank-Element	D52	
Breite 50 cm 3 Auszüge	- je Schrank-Element	D52	
Breite 75 cm ohne Auszüge	- je Schrank-Element	D53	
Breite 75 cm 3 Auszüge	- je Schrank-Element	D53	
Breite 100 cm ohne Auszüge	- je Schrank-Element	D54	
Breite 100 cm 3 Auszüge	- je Schrank-Element	D54	
Regalelemente Tiefe 36 cm			
Abschlusschränke			
Vollausgebauter Eckschrank			
Begehbbarer Eckschrank			
Eckschrank über 90 Grad mit Drehtüren			
Eckschrank über 90 Grad mit Falttüren			

Maßanfertigungen - Dachschrägenschrank mit 2 Außenseiten.

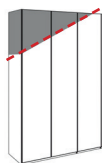

Seitliche
Abschrägung

Seitliche Abschrägung inkl. Höhenkürzung
Die Abschrägung wird zur Decke um 4 cm verblendet.
 Blende an der niedrigen Seite zur Wand zwischen 4 - 15 cm.
Die Blende wird im Korpus-Farbtone geliefert.
Kranzleiste zum bauseitigen Anpassen auf Seite 15.

⚠ ACHTUNG - Nicht in Verbindung mit Tiefen- und Breitenkürzungen!

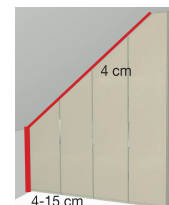

Schränkelemente	Abschrägung LINKS -> Türanschlag RECHTS	Art.-Nr.	EURO
 Breite 50 cm ohne Auszüge	1-türig - Front im Korpus-Farbtone 1-türig - Front in weiß 1-türig - Front in Kieselgrau-Dekor 1-türig - Front in Champagner-Dekor 1-türig - Front Glas weiß 1-türig - Front Glas Kieselgrau 1-türig - Front Glas Champagner 1-türig - Front Kristallspiegel	D01 D55 D56 D57 D02 D03 D04 D05	
 Breite 100 cm ohne Auszüge	2-türig - Front im Korpus-Farbtone 2-türig - Front in weiß 2-türig - Front in Kieselgrau-Dekor 2-türig - Front in Champagner-Dekor 2-türig - Front Glas weiß 2-türig - Front Glas Kieselgrau 2-türig - Front Glas Champagner 2-türig - Front Kristallspiegel	D06 D58 D59 D60 D07 D08 D09 D10	
 Breite 150 cm ohne Auszüge	3-türig - Front im Korpus-Farbtone 3-türig - Front in weiß 3-türig - Front in Kieselgrau-Dekor 3-türig - Front in Champagner-Dekor 3-türig - Front Glas weiß 3-türig - Front Glas Kieselgrau 3-türig - Front Glas Champagner 3-türig - Front Kristallspiegel	D11 D61 D62 D63 D12 D13 D14 D15	
 Breite 200 cm ohne Auszüge	4-türig - Front im Korpus-Farbtone 4-türig - Front in weiß 4-türig - Front in Kieselgrau-Dekor 4-türig - Front in Champagner-Dekor 4-türig - Front Glas weiß 4-türig - Front Glas Kieselgrau 4-türig - Front Glas Champagner 4-türig - Front Kristallspiegel	D16 D64 D65 D66 D17 D18 D19 D20	
 Breite 250 cm ohne Auszüge	5-türig - Front im Korpus-Farbtone 5-türig - Front in weiß 5-türig - Front in Kieselgrau-Dekor 5-türig - Front in Champagner-Dekor 5-türig - Front Glas weiß 5-türig - Front Glas Kieselgrau 5-türig - Front Glas Champagner 5-türig - Front Kristallspiegel	D21 D67 D68 D69 D22 D23 D24 D25	

Maßanfertigungen - Dachschrägenschrank mit 2 Außenseiten.

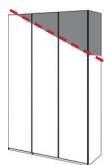

Seitliche
Abschrägung

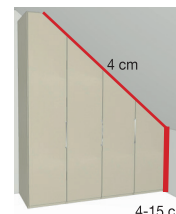

Seitliche Abschrägung inkl. Höhenkürzung
Die Abschrägung wird zur Decke um 4 cm verblendet.
 Blende an der niedrigen Seite zur Wand zwischen 4 - 15 cm.
Die Blende wird im Korpus-Farbtone geliefert.
Kranzleiste zum bauseitigen Anpassen auf Seite 15.

ACHTUNG - Nicht in Verbindung mit Tiefen- und Breitenkürzungen!











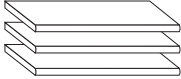

Schränkelemente	Abschrägung RECHTS -> Türanschlag LINKS	Art.-Nr.	EURO
 Breite 50 cm ohne Auszüge	1-türig - Front im Korpus-Farbtone 1-türig - Front in weiß 1-türig - Front in Kieselgrau-Dekor 1-türig - Front in Champagner-Dekor 1-türig - Front Glas weiß 1-türig - Front Glas Kieselgrau 1-türig - Front Glas Champagner 1-türig - Front Kristallspiegel	D26 D70 D71 D72 D27 D28 D29 D30	
 Breite 100 cm ohne Auszüge	2-türig - Front im Korpus-Farbtone 2-türig - Front in weiß 2-türig - Front in Kieselgrau-Dekor 2-türig - Front in Champagner-Dekor 2-türig - Front Glas weiß 2-türig - Front Glas Kieselgrau 2-türig - Front Glas Champagner 2-türig - Front Kristallspiegel	D31 D73 D74 D75 D32 D33 D34 D35	
 Breite 150 cm ohne Auszüge	3-türig - Front im Korpus-Farbtone 3-türig - Front in weiß 3-türig - Front in Kieselgrau-Dekor 3-türig - Front in Champagner-Dekor 3-türig - Front Glas weiß 3-türig - Front Glas Kieselgrau 3-türig - Front Glas Champagner 3-türig - Front Kristallspiegel	D36 D76 D77 D78 D37 D38 D39 D40	
 Breite 200 cm ohne Auszüge	4-türig - Front im Korpus-Farbtone 4-türig - Front in weiß 4-türig - Front in Kieselgrau-Dekor 4-türig - Front in Champagner-Dekor 4-türig - Front Glas weiß 4-türig - Front Glas Kieselgrau 4-türig - Front Glas Champagner 4-türig - Front Kristallspiegel	D41 D79 D80 D81 D42 D43 D44 D45	
 Breite 250 cm ohne Auszüge	5-türig - Front im Korpus-Farbtone 5-türig - Front in weiß 5-türig - Front in Kieselgrau-Dekor 5-türig - Front in Champagner-Dekor 5-türig - Front Glas weiß 5-türig - Front Glas Kieselgrau 5-türig - Front Glas Champagner 5-türig - Front Kristallspiegel	D46 D82 D83 D84 D47 D48 D49 D50	

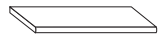
Maßanfertigungen - Zubehör

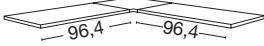
Beschreibung	Maße in cm			Art.-Nr.	EURO
	B	H	T		
 <p>Verblendungsmaterial im Korpus-Farbton zum bauseitigen Anpassen</p>	56	236	1,5	VB1	
	60,5	236	1,5	VB2	
				VB3	
 <p>Kranzleiste, ohne Beleuchtung zum bauseitigen Anpassen</p> <p>- für Dachschrägenschrank</p>	x	3,2	12,5	926	

Schrank-Zubehör

Innenausführung: Streifendekor silber-grau



	Beschreibung	Maße in cm			Art.-Nr.	EURO
		B	H	T		
	1 Einlegeboden					
	- für Fachbreite 34,5 cm	1 Stück	34,5	2,2	51,5	026
	- für Fachbreite 47,5 cm	1 Stück	47,5	2,2	51,5	028
	- für Fachbreite 72,2 cm	1 Stück	72,2	2,2	51,5	036
	3 Einlegeböden					
	- für Fachbreite 34,5 cm	3 Stück	34,5	2,2	51,5	027
	- für Fachbreite 47,5 cm	3 Stück	47,5	2,2	51,5	029
	- für Fachbreite 72,2 cm	3 Stück	72,2	2,2	51,5	038
	1 Einlegeboden für Abschlusschrank, abgeschrägt					
	Nicht in Verbindung mit LED-Lichtblende verwendbar!		43	2,2	51,5	075
	1 Einlegeboden für vollausgebauten Eckschrank		88	2,2	88	073
	Nicht in Verbindung mit LED-Lichtblende verwendbar!					
	1 Einlegeboden für begehbaren Eckschrank		72,2	2,2	51,5	074
	1 Einlegeboden für 90 Grad Eckschrank mit 2 Drehtüren		104,4	2,2	104,4	077
	Nicht in Verbindung mit LED-Lichtblende verwendbar!					
	1 Einlegeboden für 90 Grad Panorama- Eckschrank mit Falttören		152,4	2,2	152,4	078
	Kleiderstange					
	- für Fachbreite 34,5 cm		34,5	3	2	048
	- für Fachbreite 47,5 cm		47,5	3	2	049
	- für Fachbreite 72,2 cm		72,2	3	2	052
	- für Fachbreite 96,4 cm		96,4	3	2	050
	1 Kleiderstange für vollausgebauten Eckschrank		95,8	3	2	082
	 Nur zur Montage unter einem E-Boden!					
	1 Kleiderstange für 90 Grad Eckschrank mit 2 Drehtüren		71,6	3	2	083
	 Nur zur Montage unter einem E-Boden!					
	1 Kleiderstange für Panorama-Eckschrank über 90 Grad mit Falttören		153	3	2	084

Monaco 1000.

V.i.P.
by Wiemann



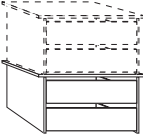
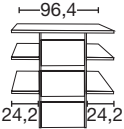
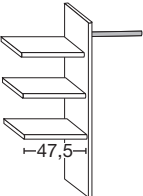



Schrank-Zubehör

Innenausführung: Streifendekor silber-grau

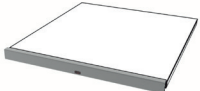
	Beschreibung	Maße in cm			Art.-Nr.	EURO
		B	H	T		
	<p>Schubkasten-Einsatz mit 2 Auszügen mit Kugelauszug und GLASfront für Drehtüren- und Schwebetürenschränke</p> <p>- für Fachbreite 72,2 cm - für Fachbreite 96,4 cm</p>	72,2 96,4	41 41	52 52	069 070	
	<p>Schubkasten-Einsatz mit 2 Auszügen mit Selbsteinzug und HOLZfront für Drehtüren- und Schwebetürenschränke, stapelbar und auf beliebiger Höhe einbaubar</p> <p>- für Fachbreite 72,2 cm - für Fachbreite 96,4 cm</p>	72,2 96,4	41 41	44 44	071 072	
 Art.-Nr. 064	<p>Schubkasten-Einsatz mit 3 Auszügen mit Selbsteinzug und HOLZfront</p> <p>- für Fachbreite 96,4 cm</p>	96,3	89	51,5	064	
	<p>Wäscheboden-Einsatz, bestehend aus:</p> <p>3 Einlegeböden, 1 Kleiderstange, 1 Mittelseite</p> <p>- für Fachbreite 72,2 cm - für Fachbreite 96,4 cm</p>	72,2 96,4	137 137	51,5 51,5	025 066	
	<p>Beidseitig (links- oder rechtsseitig) verwendbar!</p> <p>Nur auf Sockelböden stellbar!</p>					

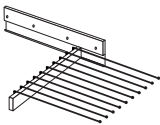
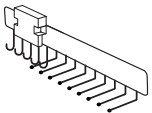
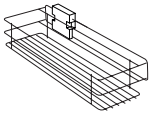
Schrank-Zubehör

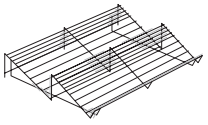
Innenausführung: Streifendekor silber-grau



Beschreibung	Maße in cm			Art.-Nr.	EURO
	B	H	T		
 <p>LED-Lichtblende für Einlegeböden</p> <p>- für Fachbreite 47,5 cm 1 Stück</p> <p>- für Fachbreite 72,2 cm 1 Stück</p> <p>- für Fachbreite 96,4 cm 1 Stück</p> <p>- für Fachbreite 47,5 cm 2 Stück</p> <p>- für Fachbreite 72,2 cm 2 Stück</p> <p>- für Fachbreite 96,4 cm 2 Stück</p> <p>- für Fachbreite 47,5 cm 3 Stück</p> <p>- für Fachbreite 72,2 cm 3 Stück</p> <p>- für Fachbreite 96,4 cm 3 Stück</p> <p><small>Dieses Produkt enthält eine Lichtquelle der Energieeffizienzklasse F</small></p> <p> Nicht für begehbare Eckschränke verwendbar!</p>	47,5	3	1	010	
	72,2	3	1	002	
	96,4	3	1	011	
	47,5	3	1	012	
	72,2	3	1	003	
	96,4	3	1	013	
	47,5	3	1	014	
	72,2	3	1	004	
	96,4	3	1	015	
 <p>Ausziehbarer Hosenhalter</p>	45	10	50	056	
 <p>Krawatten- und Gürtel-Auszug</p>	7	19	45	059	
 <p>Utensilien-Auszug</p>	16	9	45	076	
 <p>Krawatten- und Gürtelhalter</p>	30	27	9	042	
 <p>Schuhrost für Schrankfach B 96,4 cm</p> <p>- für Fachbreite 96,4 cm</p> <p> Nicht für Falttürenschränke!</p>	96	15	50	080	
 <p>Kleiderlift für Schrankfach-Breite 72,2 - 96,4 cm</p>	100	85	14	081	

Monaco 1000.

V.i.P.
by Wiemann

Schrank-Zubehör

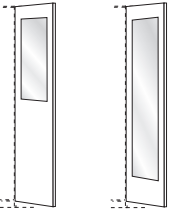
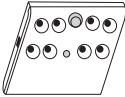
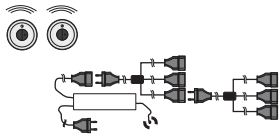
Innenausführung: Streifendekor silber-grau

Beschreibung	Maße in cm			Art.-Nr.	EURO
	B	H	T		
 <p>Innenspiegel</p> <p>! ACHTUNG ! Nur einsetzbar bei Drehtüren! Für Türbreite 50 cm!</p> <p>Art.-Nr. 046 Art.-Nr. 047</p>	36 36	80 173	1 1	046 047	
 <p>LED-Schrankinnenbeleuchtung mit Bewegungsmelder, inkl. Akku (Ladevorgang über USB)</p> <p>1 Stück 2 Stück 3 Stück 4 Stück</p>	10 10 10 10	2 2 2 2	10 10 10 10	006 007 008 009	
 <p>Fernbedienungs-Set für Beleuchtungen mit 2 Fernbedienungen Bis zu 5 Verbrauchsstellen anschließbar</p>	40	9	13	005	
<p>165° Scharnier für Drehtüren</p> <p>6er-Set</p> <p> Ohne Dämpfung!</p>	1	1	1	339	

Monaco 1000. Drehtürenschränke.

V.i.P.
by Wiemann



Emissionsgeprüft
Schadstoffgeprüft
Regelmäßige
Produkt-
überwachung

www.tuv.com
ID 1111283053



Monaco 1000. Drehtürenschränke.

V.i.P.

by Wiemann



Emissionsgeprüft
Schadstoffgeprüft
Regelmäßige
Produkt-
überwachung

www.tuv.com
ID 1111283053



Monaco 1000. Drehtürenschränke.

V.i.P.
by Wiemann



Vollausgebauter Eckschrank



Begehbarer Eckschrank



Eckschrank über 90 Grad mit 2 Drehtüren



Panorama-Eckschrank über 90 Grad mit Falлтüren



Emissionsgeprüft
Schadstoffgeprüft
Regelmäßige
Produkt-
überwachung

www.tuv.com
ID 1111283053



Monaco 1000. Drehtürenschränke.

V.i.P.
by Wiemann



Emissionsgeprüft
Schadstoffgeprüft
Regelmäßige
Produkt-
überwachung

www.tuv.com
ID 1111283053



Monaco 1000. Drehtürenschränke.

V.i.P.
by Wiemann



Emissionsgeprüft
Schadstoffgeprüft
Regelmäßige
Produkt-
überwachung

www.tuv.com
ID 1111263053



Monaco 1000. Drehtürenschränke.

V.i.P.
by Wiemann



Emissionsgeprüft
Schadstoffgeprüft
Regelmäßige
Produkt-
überwachung

www.tuv.com
ID 1111263053



Monaco 1000. Drehtürenschränke.

V.i.P.
by Wiemann



Emissionsgeprüft
Schadstoffgeprüft
Regelmäßige
Produkt-
überwachung

www.tuv.com
ID 1111283053



Monaco 1000. Drehtürenschränke.

V.i.P.
by Wiemann



Emissionsgeprüft
Schadstoffgeprüft
Regelmäßige
Produkt-
überwachung

www.tuv.com
ID 1111283053



Monaco 1000. Drehtürenschränke.

V.i.P.
by Wiemann



Emissionsgeprüft
Schadstoffgeprüft
Regelmäßige
Produkt-
überwachung

www.tuv.com
ID 1111263053



Monaco 4000. Betten und Beimöbel.

V.i.P.
by Wiemann



Emissionsgeprüft
Schadstoffgeprüft
Regelmäßige
Produkt-
überwachung

www.tuv.com
ID 1111253053



Schranksystem Monaco.

V.i.P.
by Wiemann

Monaco 1000
Drehtürenschränke

Monaco 2000
Falttürenschränke

Monaco 1000+2000
Funktionsschränke

Monaco 3000
Schwebetürenschränke

Monaco 4000
Betten + Beimöbel



MONACO 4000 - Betten und Beimöbel

Betten, in 7 Breiten mit Holzkopfteil oder Polsterkopfteil

Breiten in cm	90	100	120	140	160	180	200	Höhe Kopfteil in cm	97
Längen in cm	190	190	190	190	190	190	190	Höhe Fußteil in cm	48
	200	200	200	200	200	200	200		
	210	210	210	210	210	210	210	Höhe Oberkante Bettseite in cm	48
	220	220	220	220	220	220	220		

Betten mit Winkelfüßen / Holzkopfteil mit Leisten in Chrom, Silber oder Schiefer (wählbar über Modellnummer).
Nachtschränke, in 12 Höhen und 2 Breiten

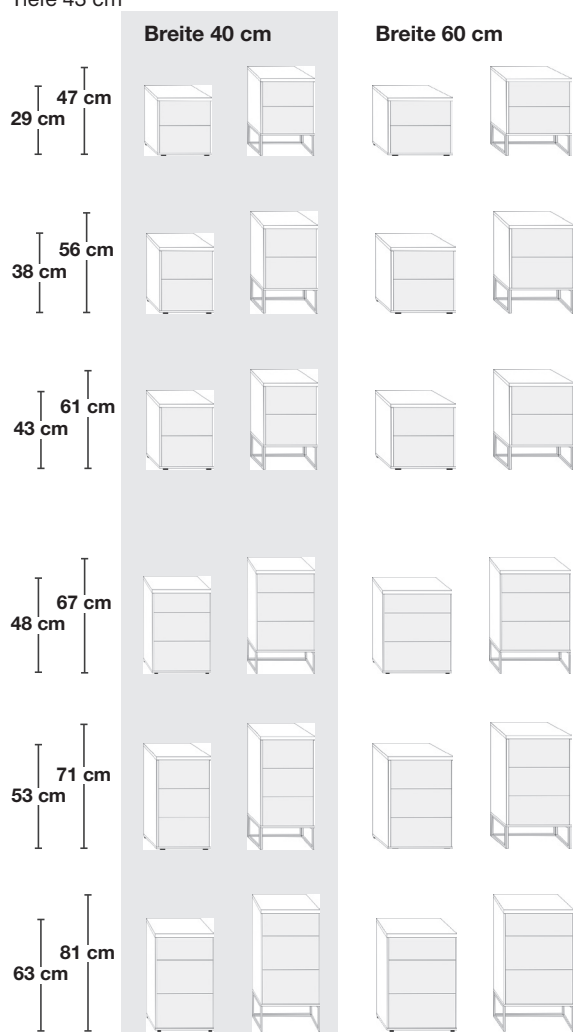
Tiefe 43 cm

Kommoden, in 4 Höhen und 4 Breiten



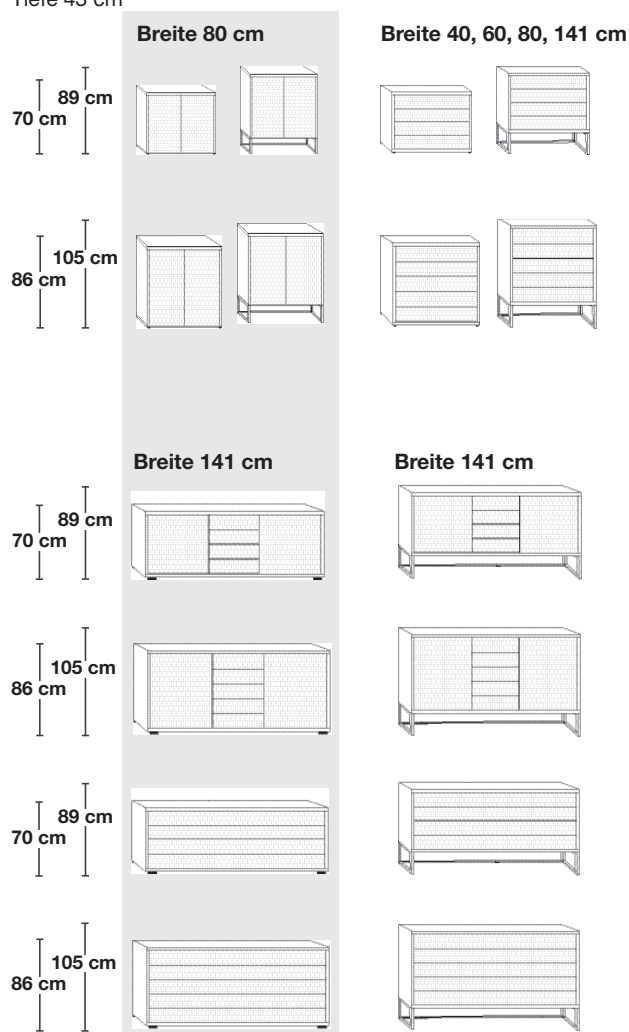



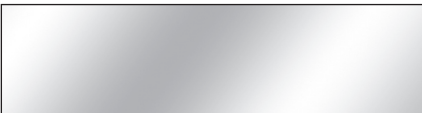

Tiefe 43 cm

Nachtschränke und Kommoden mit Griffen und ggf. Kufen in Chrom, Silber oder Schiefer (wählbar über Modellnummer).

LIEFERBARE KORPUS- UND FRONTAUSFÜHRUNGEN

Bitte geben Sie bei jeder Bestellung die exakte Farbkombination aus Front- und Korpusfarbe an!

Farbausführungen:

 Griffe, Kufe, Winkelfüße und Holzkopfteil mit Leisten in chrom 	 Griffe, Kufe, Winkelfüße und Holzkopfteil mit Leisten in silber 	 Griffe, Kufe, Winkelfüße und Holzkopfteil mit Leisten in Schiefer 
 Modell-Nr. 467 Bianco-Eiche-Nachbildung	 Modell-Nr. 482 Bianco-Eiche-Nachbildung	 Modell-Nr. 488 Bianco-Eiche-Nachbildung
Modell-Nr. 468 Weiß	Modell-Nr. 483 Weiß	Modell-Nr. 489 Weiß
Modell-Nr. 469 Kieselgrau-Dekor	Modell-Nr. 484 Kieselgrau-Dekor	Modell-Nr. 491 Kieselgrau-Dekor
Modell-Nr. 481 Champagner-Dekor	Modell-Nr. 487 Champagner-Dekor	Modell-Nr. 492 Champagner-Dekor
Modell-Nr. 497 Graphit-Dekor	Modell-Nr. 581 Graphit-Dekor	Modell-Nr. 582 Graphit-Dekor

Monaco 4000. Betten und Beimöbel.

V.i.P.
by Wiemann

Frontausführungen:

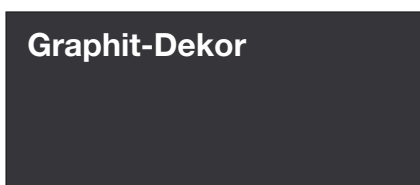
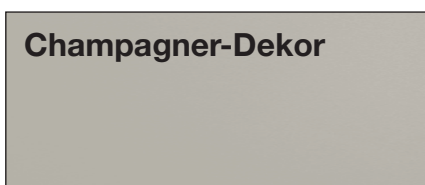
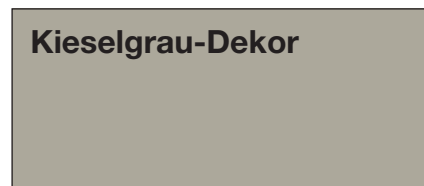

Glasfronten

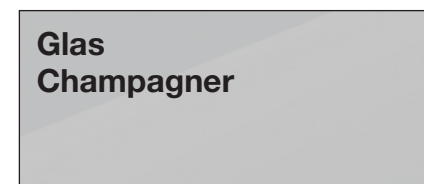
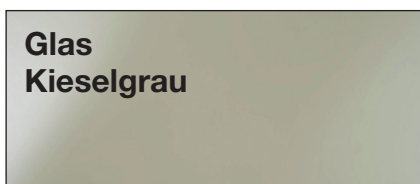

Innenfarbton

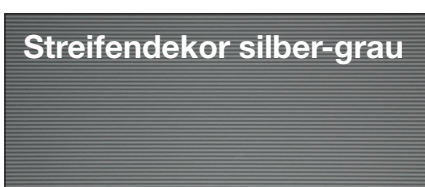

furnplan



Emissionsgeprüft
Schadstoffgeprüft
Regelmäßige
Produkt-
überwachung

www.tuv.com
ID 1111253053

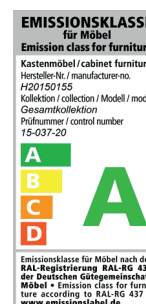
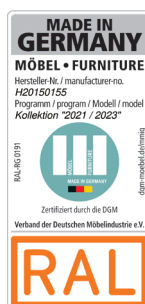

Monaco 4000.

V.i.P.
by Wiemann

Futonbetten

Fußteilhöhe: 48 cm

Liegehöhen-Verstellung 4-fach

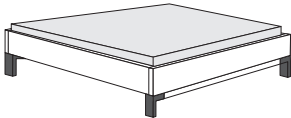
Beschreibung	Liegefläche in cm	Stellfläche in cm	Art.-Nr.	EURO
 <p>Bettrahmen</p> <p>Höhe Kopfteil: 48 cm Höhe Fußteil: 48 cm Höhe Oberkante Bettseite: 48 cm</p>	90 x 190	99 x 205	F01	
	90 x 200	99 x 215	F02	
	90 x 210	99 x 225	F03	
	90 x 220	99 x 235	F04	
	100 x 190	109 x 205	F05	
	100 x 200	109 x 215	F06	
	100 x 210	109 x 225	F07	
	100 x 220	109 x 235	F08	
	120 x 190	129 x 205	F09	
	120 x 200	129 x 215	F10	
	120 x 210	129 x 225	F11	
	120 x 220	129 x 235	F12	
	140 x 190	149 x 205	F13	
	140 x 200	149 x 215	F14	
	140 x 210	149 x 225	F15	
	140 x 220	149 x 235	F16	
	160 x 190	169 x 205	F17	
	160 x 200	169 x 215	F18	
	160 x 210	169 x 225	F19	
	160 x 220	169 x 235	F20	
	180 x 190	189 x 205	F21	
	180 x 200	189 x 215	F22	
	180 x 210	189 x 225	F23	
	180 x 220	189 x 235	F24	
	200 x 190	209 x 205	F25	
	200 x 200	209 x 215	F26	
	200 x 210	209 x 225	F27	
	200 x 220	209 x 235	F28	

Monaco 4000.

V.i.P.
by Wiemann

Futonbetten

Fußteilhöhe: 48 cm

Liegehöhen-Verstellung 4-fach

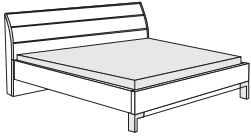
Beschreibung	Liegefläche in cm	Stellfläche in cm	Art.-Nr.	EURO
 <p>Kopfteil im Korpus-Farbton mit 3 Leisten</p>	90 x 190	99 x 208	200	
	90 x 200	99 x 218	201	
	90 x 210	99 x 228	202	
	90 x 220	99 x 238	203	
<p>Höhe Kopfteil: 97 cm Höhe Fußteil: 48 cm Höhe Oberkante Bettseite: 48 cm</p>	100 x 190	109 x 208	368	
	100 x 200	109 x 218	369	
	100 x 210	109 x 228	370	
	100 x 220	109 x 238	371	
	120 x 190	129 x 208	372	
	120 x 200	129 x 218	373	
	120 x 210	129 x 228	374	
	120 x 220	129 x 238	375	
	140 x 190	149 x 208	376	
	140 x 200	149 x 218	377	
	140 x 210	149 x 228	378	
	140 x 220	149 x 238	379	
	160 x 190	169 x 208	380	
	160 x 200	169 x 218	381	
	160 x 210	169 x 228	382	
	160 x 220	169 x 238	383	
	180 x 190	189 x 208	384	
	180 x 200	189 x 218	385	
	180 x 210	189 x 228	386	
	180 x 220	189 x 238	387	
	200 x 190	209 x 208	388	
	200 x 200	209 x 218	389	
	200 x 210	209 x 228	390	
	200 x 220	209 x 238	391	

Monaco 4000.

V.i.P.
by Wiemann

Futonbetten

Fußteilhöhe: 48 cm

Liegehöhen-Verstellung 4-fach

Beschreibung	Liegefläche in cm	Stellfläche in cm	Art.-Nr.	EURO	
	Kopfteil im Korpus-Farbtone mit 3 Leisten obere Leiste in weiß	90 x 190	99 x 208	204	
		90 x 200	99 x 218	205	
		90 x 210	99 x 228	206	
		90 x 220	99 x 238	207	
		100 x 190	109 x 208	392	
		100 x 200	109 x 218	393	
		100 x 210	109 x 228	394	
		100 x 220	109 x 238	395	
		120 x 190	129 x 208	396	
		120 x 200	129 x 218	397	
		120 x 210	129 x 228	398	
		120 x 220	129 x 238	399	
		140 x 190	149 x 208	400	
		140 x 200	149 x 218	401	
		140 x 210	149 x 228	402	
		140 x 220	149 x 238	403	
		160 x 190	169 x 208	404	
		160 x 200	169 x 218	405	
		160 x 210	169 x 228	406	
		160 x 220	169 x 238	407	
180 x 190	189 x 208	408			
180 x 200	189 x 218	409			
180 x 210	189 x 228	410			
180 x 220	189 x 238	411			
200 x 190	209 x 208	412			
200 x 200	209 x 218	413			
200 x 210	209 x 228	414			
200 x 220	209 x 238	415			

Monaco 4000.

V.i.P.
by Wiemann

Futonbetten

Fußteilhöhe: 48 cm

Liegehöhen-Verstellung 4-fach

Beschreibung	Liegefläche in cm	Stellfläche in cm	Art.-Nr.	EURO
 <p>Kopfteil im Korpus-Farbtan, obere Leiste in Kieselgrau-Dekor</p>	90 x 190	99 x 208	178	
	90 x 200	99 x 218	179	
	90 x 210	99 x 228	194	
	90 x 220	99 x 238	195	
<p>Höhe Kopfteil: 97 cm Höhe Fußteil: 48 cm Höhe Oberkante Bettseite: 48 cm</p>	100 x 190	109 x 208	196	
	100 x 200	109 x 218	197	
	100 x 210	109 x 228	198	
	100 x 220	109 x 238	199	
	120 x 190	129 x 208	229	
	120 x 200	129 x 218	230	
	120 x 210	129 x 228	231	
	120 x 220	129 x 238	232	
	140 x 190	149 x 208	233	
	140 x 200	149 x 218	234	
	140 x 210	149 x 228	235	
	140 x 220	149 x 238	236	
	160 x 190	169 x 208	237	
	160 x 200	169 x 218	238	
	160 x 210	169 x 228	239	
	160 x 220	169 x 238	240	
	180 x 190	189 x 208	241	
	180 x 200	189 x 218	242	
	180 x 210	189 x 228	243	
	180 x 220	189 x 238	304	
	200 x 190	209 x 208	305	
	200 x 200	209 x 218	306	
	200 x 210	209 x 228	307	
	200 x 220	209 x 238	308	

Monaco 4000.

V.i.P.
by Wiemann

Futonbetten

Fußteilhöhe: 48 cm

Liegehöhen-Verstellung 4-fach

Beschreibung	Liegefläche in cm	Stellfläche in cm	Art.-Nr.	EURO	
 <p>Höhe Kopfteil: 97 cm Höhe Fußteil: 48 cm Höhe Oberkante Bettseite: 48 cm</p>	Kopfteil im Korpus-Farbtone mit 3 Leisten obere Leiste in Champagner-Dekor	90 x 190	99 x 208	208	
		90 x 200	99 x 218	209	
		90 x 210	99 x 228	210	
		90 x 220	99 x 238	211	
		100 x 190	109 x 208	416	
		100 x 200	109 x 218	417	
		100 x 210	109 x 228	418	
		100 x 220	109 x 238	419	
		120 x 190	129 x 208	420	
		120 x 200	129 x 218	421	
		120 x 210	129 x 228	422	
		120 x 220	129 x 238	423	
		140 x 190	149 x 208	424	
		140 x 200	149 x 218	425	
		140 x 210	149 x 228	426	
		140 x 220	149 x 238	427	
		160 x 190	169 x 208	428	
		160 x 200	169 x 218	429	
		160 x 210	169 x 228	430	
		160 x 220	169 x 238	431	
180 x 190	189 x 208	432			
180 x 200	189 x 218	433			
180 x 210	189 x 228	434			
180 x 220	189 x 238	435			
200 x 190	209 x 208	436			
200 x 200	209 x 218	437			
200 x 210	209 x 228	438			
200 x 220	209 x 238	439			

Monaco 4000.

V.i.P.
by Wiemann

Futonbetten

Fußteilhöhe: 48 cm

Liegehöhen-Verstellung 4-fach

Beschreibung	Liegefläche in cm	Stellfläche in cm	Art.-Nr.	EURO	
 <p>Höhe Kopfteil: 97 cm Höhe Fußteil: 48 cm Höhe Oberkante Bettseite: 48 cm</p>	Kopfteil im Korpus-Farbton, obere Leiste in Bianco-Eiche-Nachbildung	90 x 190	99 x 208	212	
	90 x 200	99 x 218	213		
	90 x 210	99 x 228	214		
	90 x 220	99 x 238	215		
	100 x 190	109 x 208	440		
	100 x 200	109 x 218	441		
	100 x 210	109 x 228	442		
	100 x 220	109 x 238	443		
	120 x 190	129 x 208	444		
	120 x 200	129 x 218	445		
	120 x 210	129 x 228	446		
	120 x 220	129 x 238	447		
	140 x 190	149 x 208	448		
	140 x 200	149 x 218	449		
	140 x 210	149 x 228	450		
	140 x 220	149 x 238	451		
	160 x 190	169 x 208	452		
	160 x 200	169 x 218	453		
	160 x 210	169 x 228	454		
	160 x 220	169 x 238	455		
	180 x 190	189 x 208	456		
	180 x 200	189 x 218	457		
	180 x 210	189 x 228	458		
	180 x 220	189 x 238	459		
	200 x 190	209 x 208	460		
	200 x 200	209 x 218	461		
	200 x 210	209 x 228	462		
	200 x 220	209 x 238	463		

Monaco 4000.

V.i.P.
by Wiemann

Futonbetten

Fußteilhöhe: 48 cm

Liegehöhen-Verstellung 4-fach

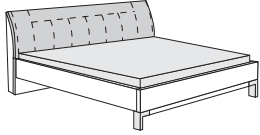
Beschreibung	Liegefläche in cm	Stellfläche in cm	Art.-Nr.	EURO
 <p>Höhe Kopfteil: 97 cm Höhe Fußteil: 48 cm Höhe Oberkante Bettseite: 48 cm</p>	Polster-Kopfteil in Kunstleder weiß			
	90 x 190	99 x 208	216	
	90 x 200	99 x 218	217	
	90 x 210	99 x 228	218	
	90 x 220	99 x 238	219	
	100 x 190	109 x 208	464	
	100 x 200	109 x 218	465	
	100 x 210	109 x 228	466	
	100 x 220	109 x 238	467	
	120 x 190	129 x 208	468	
	120 x 200	129 x 218	469	
	120 x 210	129 x 228	470	
	120 x 220	129 x 238	471	
	140 x 190	149 x 208	472	
	140 x 200	149 x 218	473	
	140 x 210	149 x 228	474	
	140 x 220	149 x 238	475	
	160 x 190	169 x 208	476	
	160 x 200	169 x 218	477	
	160 x 210	169 x 228	478	
	160 x 220	169 x 238	479	
	180 x 190	189 x 208	480	
	180 x 200	189 x 218	481	
	180 x 210	189 x 228	482	
	180 x 220	189 x 238	483	
	200 x 190	209 x 208	484	
	200 x 200	209 x 218	485	
	200 x 210	209 x 228	486	
200 x 220	209 x 238	487		

Monaco 4000.

V.i.P.
by Wiemann

Futonbetten

Fußteilhöhe: 48 cm

Liegehöhen-Verstellung 4-fach

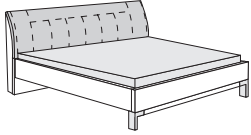
Beschreibung	Liegefläche in cm	Stellfläche in cm	Art.-Nr.	EURO	
 <p>Höhe Kopfteil: 97 cm Höhe Fußteil: 48 cm Höhe Oberkante Bettseite: 48 cm</p>	Polster-Kopfteil in Kunstleder Kieselgrau	90 x 190	99 x 208	309	
	90 x 200	99 x 218	310		
	90 x 210	99 x 228	311		
	90 x 220	99 x 238	312		
	100 x 190	109 x 208	313		
	100 x 200	109 x 218	314		
	100 x 210	109 x 228	315		
	100 x 220	109 x 238	316		
	120 x 190	129 x 208	317		
	120 x 200	129 x 218	318		
	120 x 210	129 x 228	319		
	120 x 220	129 x 238	320		
	140 x 190	149 x 208	321		
	140 x 200	149 x 218	322		
	140 x 210	149 x 228	323		
	140 x 220	149 x 238	324		
	160 x 190	169 x 208	325		
	160 x 200	169 x 218	326		
	160 x 210	169 x 228	327		
	160 x 220	169 x 238	328		
180 x 190	189 x 208	329			
180 x 200	189 x 218	330			
180 x 210	189 x 228	331			
180 x 220	189 x 238	332			
200 x 190	209 x 208	333			
200 x 200	209 x 218	334			
200 x 210	209 x 228	335			
200 x 220	209 x 238	336			

Monaco 4000.

V.i.P.
by Wiemann



Futonbetten

Fußteilhöhe: 48 cm

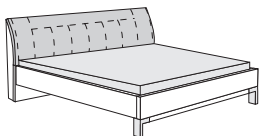



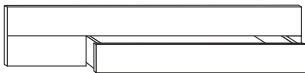

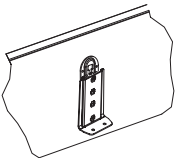
Liegehöhen-Verstellung 4-fach

Beschreibung	Liegefläche in cm	Stellfläche in cm	Art.-Nr.	EURO	
 <p>Höhe Kopfteil: 97 cm Höhe Fußteil: 48 cm Höhe Oberkante Bettseite: 48 cm</p>	Polster-Kopfteil in Kunstleder Champagner	90 x 190	99 x 208	220	
	90 x 200	99 x 218	221		
	90 x 210	99 x 228	222		
	90 x 220	99 x 238	223		
	100 x 190	109 x 208	488		
	100 x 200	109 x 218	489		
	100 x 210	109 x 228	490		
	100 x 220	109 x 238	491		
	120 x 190	129 x 208	492		
	120 x 200	129 x 218	493		
	120 x 210	129 x 228	494		
	120 x 220	129 x 238	495		
	140 x 190	149 x 208	496		
	140 x 200	149 x 218	497		
	140 x 210	149 x 228	498		
	140 x 220	149 x 238	499		
	160 x 190	169 x 208	500		
	160 x 200	169 x 218	501		
	160 x 210	169 x 228	502		
	160 x 220	169 x 238	503		
180 x 190	189 x 208	504			
180 x 200	189 x 218	505			
180 x 210	189 x 228	506			
180 x 220	189 x 238	507			
200 x 190	209 x 208	508			
200 x 200	209 x 218	509			
200 x 210	209 x 228	510			
200 x 220	209 x 238	511			

Großraum-Bettschubkasten inkl. Fußteilverblendung, paarweise

Beschreibung	Maße in cm			Art.-Nr.	EURO
	B	H	T		
  - für Fußteilhöhe 48 cm Großraum-Bettschubkasten incl. Fußteil-Verblendung - paarweise					
- für Liegefläche 140 x 190 cm	140	15	61	568	
- für Liegefläche 140 x 200 cm	140	15	61	569	
- für Liegefläche 140 x 210 cm	140	15	61	570	
- für Liegefläche 140 x 220 cm	140	15	61	571	
- für Liegefläche 160 x 190 cm	140	15	61	572	
- für Liegefläche 160 x 200 cm	140	15	61	573	
- für Liegefläche 160 x 210 cm	140	15	61	574	
- für Liegefläche 160 x 220 cm	140	15	61	575	
- für Liegefläche 180 x 190 cm	140	15	61	576	
- für Liegefläche 180 x 200 cm	140	15	61	577	
- für Liegefläche 180 x 210 cm	140	15	61	578	
- für Liegefläche 180 x 220 cm	140	15	61	579	
- für Liegefläche 200 x 190 cm	140	15	61	580	
- für Liegefläche 200 x 200 cm	140	15	61	581	
- für Liegefläche 200 x 210 cm	140	15	61	582	
- für Liegefläche 200 x 220 cm	140	15	61	583	
 Continental-Adapter-Set zur Erhöhung der Einlegetiefe: - um 4,8 cm bei Bettseitenhöhe 48 cm	1	1	1	103	

Zusatzelemente für Futonbetten

Beschreibung	Maße in cm			Art.-Nr.	EURO
	B	H	T		
 Beleuchtungsset für Fußteil Dieses Produkt enthält eine Lichtquelle der Energieeffizienzklasse E  Nicht mit Bettschubkasten lieferbar!	60	9	9	102	
 LED-Flexleuchte, chrom Dieses Produkt enthält eine Lichtquelle der Energieeffizienzklasse G Paar  Nicht in silber lieferbar!	50	2	4	101	
 LED-Flexleuchte, Schiefer Dieses Produkt enthält eine Lichtquelle der Energieeffizienzklasse G Paar	50	2	4	110	
 LED-Bügelleuchte, chrom Dieses Produkt enthält eine Lichtquelle der Energieeffizienzklasse G Paar	50	2	4	100	
 LED-Bügelleuchte, silber Dieses Produkt enthält eine Lichtquelle der Energieeffizienzklasse F Paar	50	2	4	109	

Monaco 4000.

V.i.P.
by Wiemann

Nachtschränke, 1 Auszug schwebend, B 60 cm

Tiefe 43 cm

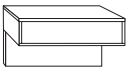









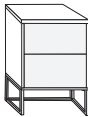

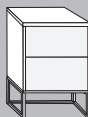
Beschreibung	Maße in cm			Art.-Nr.	EURO		
	B	H	T				
 <p>Nachtschrank, 1 Auszug schwebend</p>							
	- Front im Korpus-Farbton	Stück	60	48	43	520	
		Paar	60	48	43	521	
	- Front in weiß	Stück	60	48	43	D13	
		Paar	60	48	43	D14	
	- Front in Kieselgrau-Dekor	Stück	60	48	43	D15	
		Paar	60	48	43	D16	
	- Front in Champagner-Dekor	Stück	60	48	43	D17	
		Paar	60	48	43	D18	
	- Front in Glas weiß	Stück	60	48	43	522	
		Paar	60	48	43	523	
	- Front in Glas Kieselgrau	Stück	60	48	43	524	
		Paar	60	48	43	525	
	- Front in Glas Champagner	Stück	60	48	43	526	
	Paar	60	48	43	527		

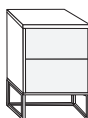
Monaco 4000.

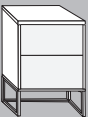
V.i.P.
by Wiemann

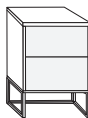
Nachtschränke, 2 Auszüge, B 40 cm

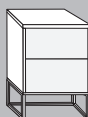
Tiefe 43 cm

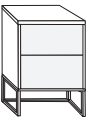
					Höhe 29 cm		Höhe 47 cm	
Beschreibung				Breite in cm	Gleitfüße schwarz		Kufe	
					Art.-Nr.	EURO	Art.-Nr.	EURO
		- Front im Korpus- Farbton	Stück Paar	40 40	245 246		259 260	
		- Front in weiß	Stück Paar	40 40	A01 A02		A07 A08	
		- Front in Kiesel- grau-Dekor	Stück Paar	40 40	A03 A04		A09 A10	
		- Front in Cham- pagner-Dekor	Stück Paar	40 40	A05 A06		A11 A12	
		- Front in Glas weiß	Stück Paar	40 40	253 254		267 268	
		- Front in Glas Kieselgrau	Stück Paar	40 40	357 358		359 360	
		- Front in Glas Champagner	Stück Paar	40 40	255 256		269 270	

Monaco 4000.

V.i.P.
by Wiemann

Nachtschränke, 2 Auszüge, B 60 cm

Tiefe 43 cm

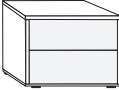
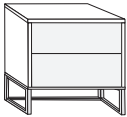
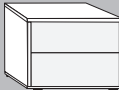
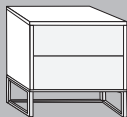
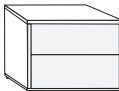
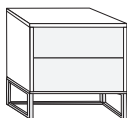
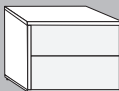
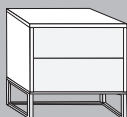
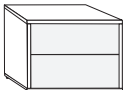
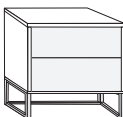
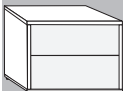
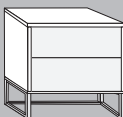
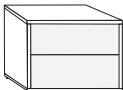
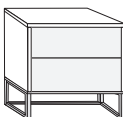









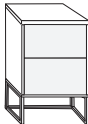

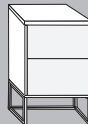
					Höhe 29 cm		Höhe 47 cm	
Beschreibung				Breite in cm	Gleitfüße schwarz		Kufe	
					Art.-Nr.	EURO	Art.-Nr.	EURO
		- Front im Korpus-Farbton	Stück Paar	60 60	273 274		287 288	
		- Front in weiß	Stück Paar	60 60	A13 A14		A19 A20	
		- Front in Kieselgrau-Dekor	Stück Paar	60 60	A15 A16		A21 A22	
		- Front in Champagner-Dekor	Stück Paar	60 60	A17 A18		A23 A24	
		- Front in Glas weiß	Stück Paar	60 60	281 282		295 296	
		- Front in Glas Kieselgrau	Stück Paar	60 60	541 542		543 544	
		- Front in Glas Champagner	Stück Paar	60 60	283 284		297 298	

Monaco 4000.

V.i.P.
by Wiemann

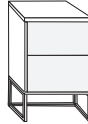
Nachtschränke, 2 Auszüge, B 40 cm

Tiefe 43 cm

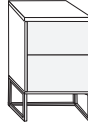
					Höhe 38 cm		Höhe 56 cm	
Beschreibung				Breite in cm	Gleitfüße schwarz		Kufe	
					Art.-Nr.	EURO	Art.-Nr.	EURO
		- Front im Korpus- Farbton	Stück Paar	40	600		614	
				40	601		615	
		- Front in weiß	Stück Paar	40	A25		A31	
				40	A26		A32	
		- Front in Kiesel- grau-Dekor	Stück Paar	40	A27		A33	
				40	A28		A34	
		- Front in Champa- gner-Dekor	Stück Paar	40	A29		A35	
				40	A30		A36	
		- Front in Glas weiß	Stück Paar	40	608		622	
				40	609		623	
		- Front in Glas Kieselgrau	Stück Paar	40	549		551	
				40	550		552	
		- Front in Glas Champagner	Stück Paar	40	610		624	
				40	611		625	

Monaco 4000.

V.i.P.
by Wiemann

Nachtschränke, 2 Auszüge, B 60 cm

Tiefe 43 cm

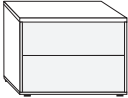
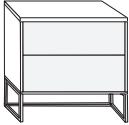
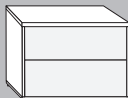
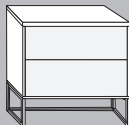
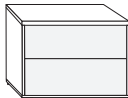
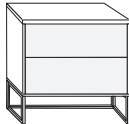
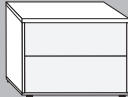
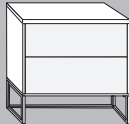
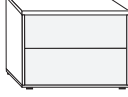
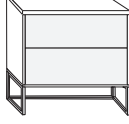
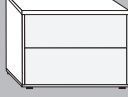
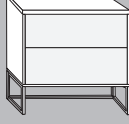
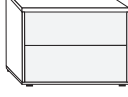
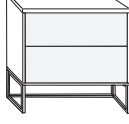
					Höhe 38 cm		Höhe 56 cm	
Beschreibung				Breite in cm	Gleitfüße schwarz		Kufe	
					Art.-Nr.	EURO	Art.-Nr.	EURO
		- Front im Korpus- Farbton	Stück Paar	60	628		642	
				60	629		643	
		- Front in weiß	Stück Paar	60	A37		A43	
				60	A38		A44	
		- Front in Kiesel- grau-Dekor	Stück Paar	60	A39		A45	
				60	A40		A46	
		- Front in Champagner- Dekor	Stück Paar	60	A41		A47	
				60	A42		A48	
		- Front in Glas weiß	Stück Paar	60	636		650	
				60	637		651	
		- Front in Glas Kieselgrau	Stück Paar	60	557		559	
				60	558		560	
		- Front in Glas Champagner	Stück Paar	60	638		652	
				60	639		653	

Monaco 4000.

V.i.P.
by Wiemann

Nachtschränke, 2 Auszüge, B 40 cm

Tiefe 43 cm

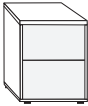
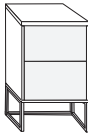
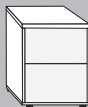
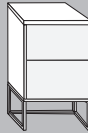
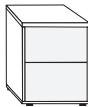
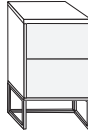
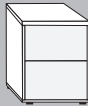
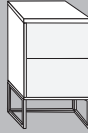
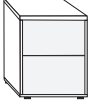
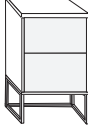
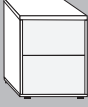
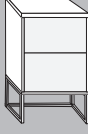
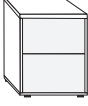
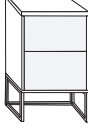
					Höhe 43 cm		Höhe 61 cm	
Beschreibung				Breite in cm	Gleitfüße schwarz		Kufe	
					Art.-Nr.	EURO	Art.-Nr.	EURO
		- Front im Korpus-Farbton	Stück Paar	40 40	656 657		670 671	
		- Front in weiß	Stück Paar	40 40	A49 A50		A55 A56	
		- Front in Kieselgrau-Dekor	Stück Paar	40 40	A51 A52		A57 A58	
		- Front in Champagner-Dekor	Stück Paar	40 40	A53 A54		A59 A60	
		- Front in Glas weiß	Stück Paar	40 40	664 665		678 679	
		- Front in Glas Kieselgrau	Stück Paar	40 40	565 566		567 584	
		- Front in Glas Champagner	Stück Paar	40 40	666 667		680 681	

Monaco 4000.

V.i.P.
by Wiemann

Nachtschränke, 2 Auszüge, B 60 cm

Tiefe 43 cm

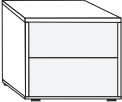
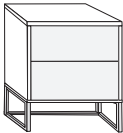
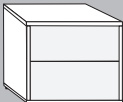
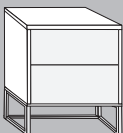
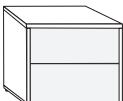
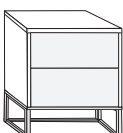
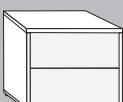
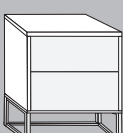
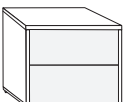
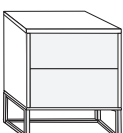
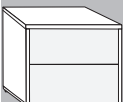
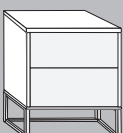
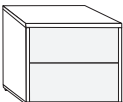
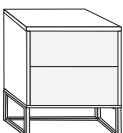







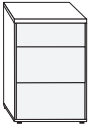
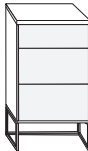

					Höhe 43 cm		Höhe 61 cm	
Beschreibung				Breite in cm	Gleitfüße schwarz		Kufe	
					Art.-Nr.	EURO	Art.-Nr.	EURO
		- Front im Korpus- Farbton	Stück Paar	60 60	684 685		698 699	
		- Front in weiß	Stück Paar	60 60	A61 A62		A67 A68	
		- Front in Kiesel- grau-Dekor	Stück Paar	60 60	A63 A64		A69 A70	
		- Front in Cham- pagner-Dekor	Stück Paar	60 60	A65 A66		A71 A72	
		- Front in Glas weiß	Stück Paar	60 60	692 693		706 707	
		- Front in Glas Kieselgrau	Stück Paar	60 60	589 590		591 592	
		- Front in Glas Champagner	Stück Paar	60 60	694 695		708 709	

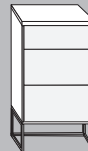
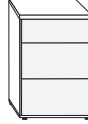
Monaco 4000.

V.i.P.
by Wiemann

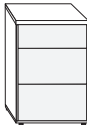
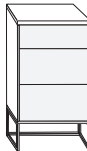
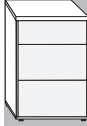
Nachtschränke, 3 Auszüge, B 40 cm

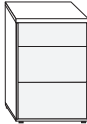
Tiefe 43 cm

					Höhe 48 cm		Höhe 67 cm	
Beschreibung				Breite in cm	Gleitfüße schwarz		Kufe	
					Art.-Nr.	EURO	Art.-Nr.	EURO
		- Front im Korpus- Farbton	Stück Paar	40 40	712 713		726 727	
		- Front in weiß	Stück Paar	40 40	A73 A74		A79 A80	
		- Front in Kiesel- grau-Dekor	Stück Paar	40 40	A75 A76		A81 A82	
		- Front in Cham- pagner-Dekor	Stück Paar	40 40	A77 A78		A83 A84	
		- Front in Glas weiß	Stück Paar	40 40	720 721		734 735	
		- Front in Glas Kieselgrau	Stück Paar	40 40	597 598		599 996	
		- Front in Glas Champagner	Stück Paar	40 40	722 723		736 737	

Monaco 4000.

V.i.P.
by Wiemann

Nachtschränke, 3 Auszüge, B 60 cm

Tiefe 43 cm

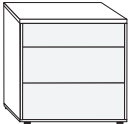
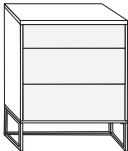
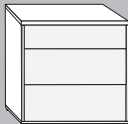
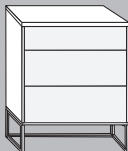
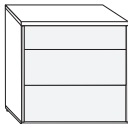
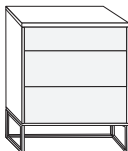
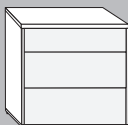
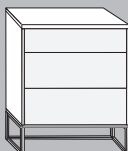
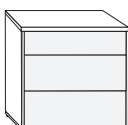
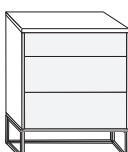
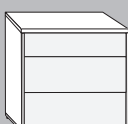
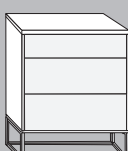
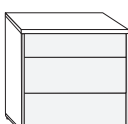
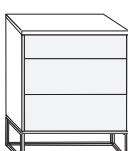

					Höhe 48 cm		Höhe 67 cm	
Beschreibung				Breite in cm	Gleitfüße schwarz		Kufe	
					Art.-Nr.	EURO	Art.-Nr.	EURO
		- Front im Korpus- Farbton	Stück	60	740		754	
			Paar	60	741		755	
		- Front in weiß	Stück	60	A85		A91	
			Paar	60	A86		A92	
		- Front in Kiesel- grau-Dekor	Stück	60	A87		A93	
			Paar	60	A88		A94	
		- Front in Cham- pagner-Dekor	Stück	60	A89		A95	
			Paar	60	A90		A96	
		- Front in Glas weiß	Stück	60	748		762	
			Paar	60	749		763	
		- Front in Glas Kieselgrau	Stück	60	997		999	
			Paar	60	998		001	
		- Front in Glas Champagner	Stück	60	750		764	
			Paar	60	751		765	

Monaco 4000.

V.i.P.
by Wiemann

Nachtschränke, 3 Auszüge, B 40 cm

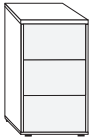
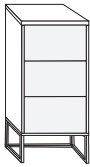
Tiefe 43 cm

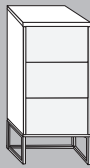
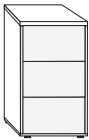
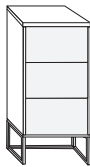
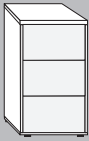
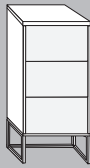
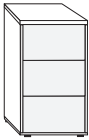
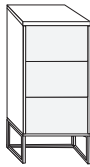
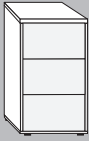
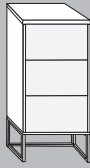
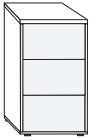
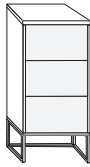
					Höhe 53 cm		Höhe 71 cm	
Beschreibung				Breite in cm	Gleitfüße schwarz		Kufe	
					Art.-Nr.	EURO	Art.-Nr.	EURO
		- Front im Korpus- Farbton	Stück Paar	40 40	768 769		782 783	
		- Front in weiß	Stück Paar	40 40	A97 A98		B04 B05	
		- Front in Kiesel- grau-Dekor	Stück Paar	40 40	A99 B01		B06 B07	
		- Front in Cham- pagner-Dekor	Stück Paar	40 40	B02 B03		B08 B09	
		- Front in Glas weiß	Stück Paar	40 40	776 777		790 791	
		- Front in Glas Kieselgrau	Stück Paar	40 40	010 011		012 013	
		- Front in Glas Champagner	Stück Paar	40 40	778 779		792 793	

Monaco 4000.

V.i.P.
by Wiemann

Nachtschränke, 3 Auszüge, B 60 cm

Tiefe 43 cm

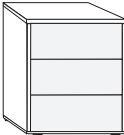
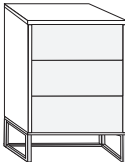
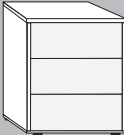
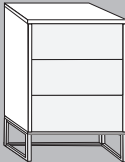
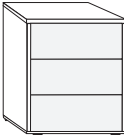
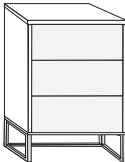
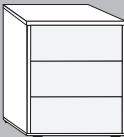
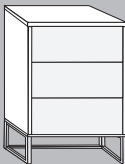
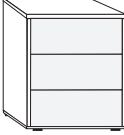
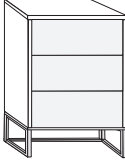
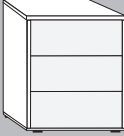
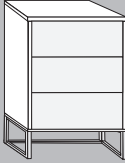
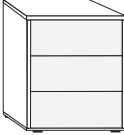
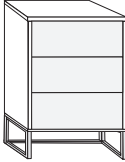



					Höhe 53 cm		Höhe 71 cm	
Beschreibung				Breite in cm	Gleitfüße schwarz		Kufe	
					Art.-Nr.	EURO	Art.-Nr.	EURO
		- Front im Korpus-Farbton	Stück Paar	60 60	796 797		810 811	
		- Front in weiß	Stück Paar	60 60	B10 B11		B16 B17	
		- Front in Kiesel-grau-Dekor	Stück Paar	60 60	B12 B13		B18 B19	
		- Front in Cham-pagner-Dekor	Stück Paar	60 60	B14 B15		B20 B21	
		- Front in Glas weiß	Stück Paar	60 60	804 805		818 819	
		- Front in Glas Kieselgrau	Stück Paar	60 60	018 019		020 021	
		- Front in Glas Champagner	Stück Paar	60 60	806 807		820 821	

Monaco 4000.

V.i.P.
by Wiemann

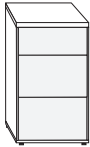
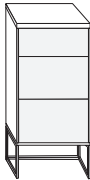
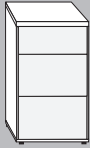
Nachtschränke, 3 Auszüge, B 40 cm

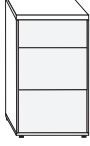
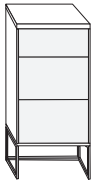
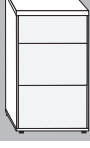
Tiefe 43 cm

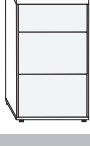
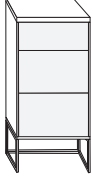
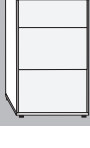
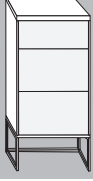
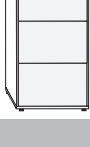
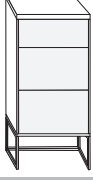

					Höhe 63 cm		Höhe 81 cm	
Beschreibung				Breite in cm	Gleitfüße schwarz		Kufe	
					Art.-Nr.	EURO	Art.-Nr.	EURO
		- Front im Korpus- Farbton	Stück Paar	40	824		838	
				40	825		839	
		- Front in weiß	Stück Paar	40	B22		B28	
				40	B23		B29	
		- Front in Kiesel- grau-Dekor	Stück Paar	40	B24		B30	
				40	B25		B31	
		- Front in Champa- gner-Dekor	Stück Paar	40	B26		B32	
				40	B27		B33	
		- Front in Glas weiß	Stück Paar	40	832		846	
				40	833		847	
		- Front in Glas Kieselgrau	Stück Paar	40	026		028	
				40	027		029	
		- Front in Glas Champagner	Stück Paar	40	834		848	
				40	835		849	

Monaco 4000.

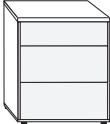
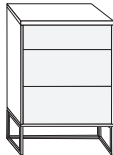
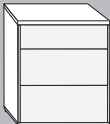

V.i.P.
by Wiemann

Nachtschränke, 3 Auszüge, B 60 cm

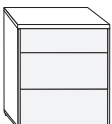
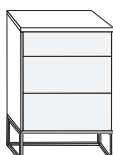
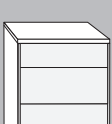
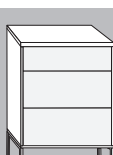
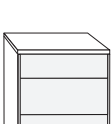
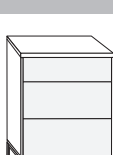
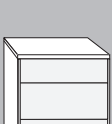
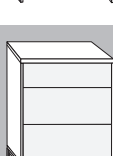
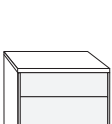
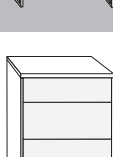
Tiefe 43 cm

					Höhe 63 cm		Höhe 81 cm	
Beschreibung				Breite in cm	Gleitfüße schwarz		Kufe	
					Art.-Nr.	EURO	Art.-Nr.	EURO
		- Front im Korpus-Farbton	Stück Paar	60	852		866	
				60	853		867	
		- Front in weiß	Stück Paar	60	B34		B40	
				60	B35		B41	
		- Front in Kieselgrau-Dekor	Stück Paar	60	B36		B42	
				60	B37		B43	
		- Front in Champagner-Dekor	Stück Paar	60	B38		B44	
				60	B39		B45	
		- Front in Glas weiß	Stück Paar	60	860		874	
				60	861		875	
		- Front in Glas Kieselgrau	Stück Paar	60	034		036	
				60	035		037	
		- Front in Glas Champagner	Stück Paar	60	862		876	
				60	863		877	

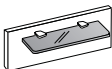
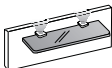
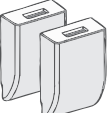
Beimöbel

Beschreibung	Maße in cm			Art.-Nr.	EURO
	B	H	T		
 <p>Nachtschrank-Paneel, mit Rauchglasboden</p>	Stück	40	20	12	300
	Paar	40	20	12	301
	Stück	60	20	12	302
	Paar	60	20	12	303
 <p>Nachtschrank-Paneel, mit Rauchglasboden und LED-Beleuchtung</p> <p>Dieses Produkt enthält Lichtquellen der Energieeffizienzklasse G</p>	Stück	40	20	12	112
	Paar	40	20	12	113
	Stück	60	20	12	114
	Paar	60	20	12	115
 <p>USB-Steckdosen zum Anschrauben, zum Laden von USB-Geräten, inkl. Trafo (Anschlussleitung 1,8 m), 2,1 Ampere Ausgangsleistung</p>	Paar	3	4,5	1,4	005
					

Monaco 4000.

V.i.P.
by Wiemann

Beimöbel, 4 Auszüge

Tiefe 43 cm

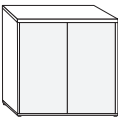
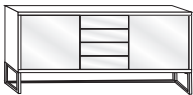

		Höhe 70 cm		Höhe 89 cm	
Beschreibung	Breite in cm	Gleitfüße schwarz Art.-Nr.	EURO	Kufe Art.-Nr.	EURO
 <p>Kommode, 2-türig, mit einem durchgehenden Einlegeboden</p>					
	- Front im Korpus-Farbton	80	880		915
	- Front in weiß	80	B46		B52
	- Front in Kieselgrau-Dekor	80	B47		B53
	- Front in Champagner-Dekor	80	B48		B54
	- Front Glas weiß	80	884		919
	- Front Glas Kieselgrau	80	039		041
- Front Glas Champagner	80	885		920	
 <p>Kombikommode, 4 Auszüge mittig, 2 Türen außen, dahinter je einen Einlegeboden</p>					
	- Front im Korpus-Farbton	141	950		957
	- Front in weiß	141	B49		B55
	- Front in Kieselgrau-Dekor	141	B50		B56
	- Front in Champagner-Dekor	141	B51		B57
	- Front Glas weiß	141	954		961
	- Front Glas Kieselgrau	141	043		045
- Front Glas Champagner	141	955		962	

Monaco 4000.

V.i.P.
by Wiemann

Beimöbel, 4 Auszüge

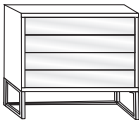
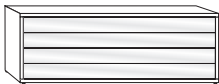
Tiefe 43 cm

		Höhe 70 cm		Höhe 89 cm	
Beschreibung	Breite in cm	Gleitfüße schwarz		Kufe	
		Art.-Nr.	EURO	Art.-Nr.	EURO
	Schubkastenkommode mit 4 Auszügen				
	- Front im Korpus-Farbton	40	887	922	
	- Front in weiß	40	B58	B70	
	- Front in Kieselgrau-Dekor	40	B59	B71	
	- Front in Champagner-Dekor	40	B60	B72	
	- Front Glas weiß	40	891	926	
	- Front Glas Kieselgrau	40	047	055	
	- Front Glas Champagner	40	892	927	
	- Front im Korpus-Farbton	60	894	929	
	- Front in weiß	60	B61	B73	
	- Front in Kieselgrau-Dekor	60	B62	B74	
	- Front in Champagner-Dekor	60	B63	B75	
	- Front Glas weiß	60	898	933	
	- Front Glas Kieselgrau	60	049	057	
	- Front Glas Champagner	60	899	934	
	- Front im Korpus-Farbton	80	901	936	
	- Front in weiß	80	B64	B76	
	- Front in Kieselgrau-Dekor	80	B65	B77	
	- Front in Champagner-Dekor	80	B66	B78	
	- Front Glas weiß	80	905	940	
	- Front Glas Kieselgrau	80	051	059	
	- Front Glas Champagner	80	906	941	
	- Front im Korpus-Farbton	141	908	943	
	- Front in weiß	141	B67	B79	
	- Front in Kieselgrau-Dekor	141	B68	B80	
	- Front in Champagner-Dekor	141	B69	B81	
	- Front Glas weiß	141	912	947	
	- Front Glas Kieselgrau	141	053	061	
	- Front Glas Champagner	141	913	948	

Monaco 4000.

V.i.P.
by Wiemann

Beimöbel, 5 Auszüge

Tiefe 43 cm

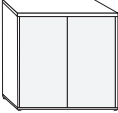
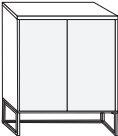

		Höhe 86 cm		Höhe 105 cm	
Beschreibung	Breite in cm	Gleitfüße schwarz		Kufe	
		Art.-Nr.	EURO	Art.-Nr.	EURO
					
Kommode, 2-türig, mit einem durchgehenden Einlegeboden					
- Front im Korpus-Farbton	80	964		119	
- Front in weiß	80	B82		B85	
- Front in Kieselgrau-Dekor	80	B83		B86	
- Front in Champagner-Dekor	80	B84		B87	
- Front Glas weiß	80	968		123	
- Front Glas Kieselgrau	80	063		065	
- Front Glas Champagner	80	969		124	
					
Kombikommode, 5 Auszüge mittig, 2 Türen außen, je Türenfach 1 Einlegeboden					
- Front im Korpus-Farbton	141	180		187	
- Front in weiß	141	B88		B91	
- Front in Kieselgrau-Dekor	141	B89		B92	
- Front in Champagner-Dekor	141	B90		B93	
- Front Glas weiß	141	184		191	
- Front Glas Kieselgrau	141	067		069	
- Front Glas Champagner	141	185		192	

Monaco 4000.

V.i.P.
by Wiemann

Beimöbel, 5 Auszüge



Tiefe 43 cm

		Höhe 86 cm		Höhe 105 cm		
Beschreibung	Breite in cm	Gleitfüße schwarz		Kufe		
		Art.-Nr.	EURO	Art.-Nr.	EURO	
 <p>Schubkastenkommode, 5 Auszüge</p> <ul style="list-style-type: none"> - Front im Korpus-Farbton - Front in weiß - Front in Kieselgrau-Dekor - Front in Champagner-Dekor - Front Glas weiß - Front Glas Kieselgrau - Front Glas Champagner 	40	971		126		
	40	B94		C07		
	40	B95		C08		
	40	B96		C09		
	40	975		129		
	40	071		079		
	40	976		130		
	 <ul style="list-style-type: none"> - Front im Korpus-Farbton - Front in weiß - Front in Kieselgrau-Dekor - Front in Champagner-Dekor - Front Glas weiß - Front Glas Kieselgrau - Front Glas Champagner 	60	978		132	
		60	B97		C10	
		60	B98		C11	
		60	B99		C12	
		60	982		136	
		60	073		081	
		60	983		137	
<ul style="list-style-type: none"> - Front im Korpus-Farbton - Front in weiß - Front in Kieselgrau-Dekor - Front in Champagner-Dekor - Front Glas weiß - Front Glas Kieselgrau - Front Glas Champagner 		80	985		139	
		80	C01		C13	
		80	C02		C14	
		80	C03		C15	
		80	989		143	
		80	075		083	
		80	990		144	
	<ul style="list-style-type: none"> - Front im Korpus-Farbton - Front in weiß - Front in Kieselgrau-Dekor - Front in Champagner-Dekor - Front Glas weiß - Front Glas Kieselgrau - Front Glas Champagner 	141	992		146	
		141	C04		C16	
		141	C05		C17	
		141	C06		C18	
		141	116		150	
		141	077		085	
		141	117		151	

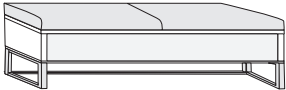
Beimöbel

Beschreibung	Maße in cm			Art.-Nr.	EURO
	B	H	T		
 <p>Ankleidebank auf Kufen und einem Auszug mit Polster in Kunstleder</p> <p>- mit Kunstleder Champagner</p> <p>- Front im Korpus-Farbton</p> <p>- Front in weiß</p> <p>- Front in Kieselgrau-Dekor</p> <p>- Front in Champagner-Dekor</p> <p>- Front Glas weiß</p> <p>- Front Glas Kieselgrau</p> <p>- Front Glas Champagner</p> <p>- mit Kunstleder weiß</p> <p>- Front im Korpus-Farbton</p> <p>- Front in weiß</p> <p>- Front in Kieselgrau-Dekor</p> <p>- Front in Champagner-Dekor</p> <p>- Front Glas weiß</p> <p>- Front Glas Kieselgrau</p> <p>- Front Glas Champagner</p> <p>- mit Kunstleder Kieselgrau</p> <p>- Front im Korpus-Farbton</p> <p>- Front in weiß</p> <p>- Front in Kieselgrau-Dekor</p> <p>- Front in Champagner-Dekor</p> <p>- Front Glas weiß</p> <p>- Front Glas Kieselgrau</p> <p>- Front Glas Champagner</p>					
	141	50	43	153	
	141	50	43	C19	
	141	50	43	C20	
	141	50	43	C21	
	141	50	43	157	
	141	50	43	089	
	141	50	43	158	
	141	50	43	167	
	141	50	43	C22	
	141	50	43	C23	
	141	50	43	C24	
	141	50	43	171	
	141	50	43	094	
	141	50	43	172	
	141	50	43	095	
	141	50	43	C25	
	141	50	43	C26	
	141	50	43	C27	
	141	50	43	104	
	141	50	43	107	
	141	50	43	105	

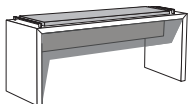
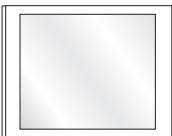
Beimöbel

Beschreibung	Maße in cm			Art.-Nr.	EURO
	B	H	T		
 <p>Ankleidebank mit Polster in Kunstleder</p> <ul style="list-style-type: none"> - mit Kunstleder weiß - mit Kunstleder Kieselgrau - mit Kunstleder Champagner 	120	53	40	176	
	120	53	40	111	
	120	53	40	174	
 <p>Hängespiegel, Aufhängung quer oder senkrecht</p>	110	85	3	086	
 <p>Wandspiegel</p>	60	80	3	087	

Monaco 4000. Betten und Beimöbel.

V.i.P.

by Wiemann



 <p>TÜVRheinland ZERTIFIZIERT</p>	<p>Emissionsgeprüft Schadstoffgeprüft Regelmäßige Produkt- überwachung</p> <p>www.tuv.com ID 1111253053</p>	 <p>RAL GÜTEZEICHEN KLIMA NEUTRAL</p>	 <p>RAL GÜTEZEICHEN M PRODUKT QUALITÄT</p>	<p>MADE IN GERMANY MOBEL • SPENNER Produktions- und Montageort Produktions- und Montagejahr Produktions- und Montageort Produktions- und Montagejahr</p> <p>RAL</p>	 <p>ISO 9001 CERTIFIED Quality Management</p>
--	---	---	--	--	---

Monaco 4000. Betten und Beimöbel.

V.i.P.
by Wiemann



Emissionsgeprüft
Schadstoffgeprüft
Regelmäßige
Produkt-
überwachung

www.tuv.com
ID 1111253053



Monaco 4000. Betten und Beimöbel.

V.i.P.

by Wiemann

Breite 90 cm bis 200 cm



 <p>TÜVRheinland ZERTIFIZIERT</p>	<p>Emissionsgeprüft Schadstoffgeprüft Regelmäßige Produkt- überwachung</p> <p>www.tuv.com ID 1111253053</p>	 <p>RAL GÜTEZEICHEN KLIMA NEUTRAL</p>	 <p>RAL GÜTEZEICHEN M PRODUKT QUALITÄT</p>	<p>MADE IN GERMANY MODELL 4000/2000/1800/1600/1400/1200/1000/900</p>  <p>EMMISSIONSKLASSE A</p>	 <p>ISO 9001 CERTIFIED Quality Management</p>