

# Möbel LETZ

*Finden und Wohlfühlen*



## Typenplan

Horizont & concept me von Nolte - Schlafzimmer Jackson-Eiche / Glanzla

### **Wichtiger Hinweis für Sie**

Etwaige Hinweise des Herstellers in dieser Produktinformation, die sich auf die Gewährleistung beziehen, haben für Sie keinerlei Bindungswirkung und können von Ihnen ignoriert werden. Ihre gesetzlichen Gewährleistungsrechte als Verbraucher uns gegenüber, als Ihrem Verkäufer, werden dadurch in keiner Weise berührt oder eingeschränkt. Sie können sich wegen aller Mängel jederzeit an uns wenden. Darüber hinaus gehende Herstellergarantien bleiben natürlich unberührt. Dieser Artikel wird hergestellt von Nolte-Möbel GmbH & Co.KG, Konrad-Nolte-Str. 20, 76726 Germersheim, Deutschland, belegpool@nolte-moebel.de

Möbel Letz GmbH  
Am Gewerbepark 11  
06895 Zahna-Elster

Tel.: 035383 - 6018 50

Fax.: 035383 - 6018 17

# Horizont100



# Horizont100

## Programm-Übersicht

**Drehtüren-Planungsschränke**Höhe: **197/223/240 cm**Tiefe/Nutztiefe: **44/40 62/58 cm**Breite: **30-120 cm****Faltdüren-Planungsschränke**Höhe: **197/223/240 cm**Tiefe/Nutztiefe: **44/40 62/58 cm**Breite: **60-200 cm****Alle Schubkästen mit Vollauszug****Rückwände in Stärke 5 mm****Schrank-Innenausstattung und Beleuchtungen im Programm ZUBEHÖR**

Passende **Betten** und **Beimöbel** in den Programmen **concept me 500/510**, **SONYO**, **SONYO+**, **concept me 700** und **ALEGRO2**

**Maßanfertigung möglich:**

- **Tiefenkürzung**
- **Höhenkürzung**
- **Breitenkürzung**
- **Seitliche Abschrägung**
- **Rückseitige Abschrägung**
- **Rückseitiger Ausschnitt**

## Inhalts-Übersicht:

### Programm-Übersicht

- Farben	Seite	2
- Griffe	Seite	3-4
- Planungshinweise	Seite	5

### Dreh-/Faltdüren-Planungsschränke

- Höhe 197 cm	Seite	6-28
- Höhe 223 cm	Seite	29-58
- Höhe 240 cm	Seite	59-88

### Aufsatzschränke

Seite 89-98

### Maßanfertigung

Seite 99-110

# Horizont100

## Dreh- und Falttüren-Planungsschränke

## Programm-Übersicht

### Drehtüren-Planungsschränke

Höhe: **197/223/240 cm**

Tiefe/Nutztiefe: **44/40 62/58 cm**

Breite: **30-120 cm**

### Faltdüren-Planungsschränke

Höhe: **197/223/240 cm**

Tiefe/Nutztiefe: **44/40 62/58 cm**

Breite: **60-200 cm**

### Alle Schubkästen mit Vollauszug

Rückwände in Stärke 5 mm

Schränk-Innenausstattung und Beleuchtungen im Programm ZUBEHÖR

### Maßanfertigung möglich:

- Tiefenkürzung
- Höhenkürzung
- Breitenkürzung
- Seitliche Abschrägung
- Rückseitige Abschrägung
- Rückseitiger Ausschnitt

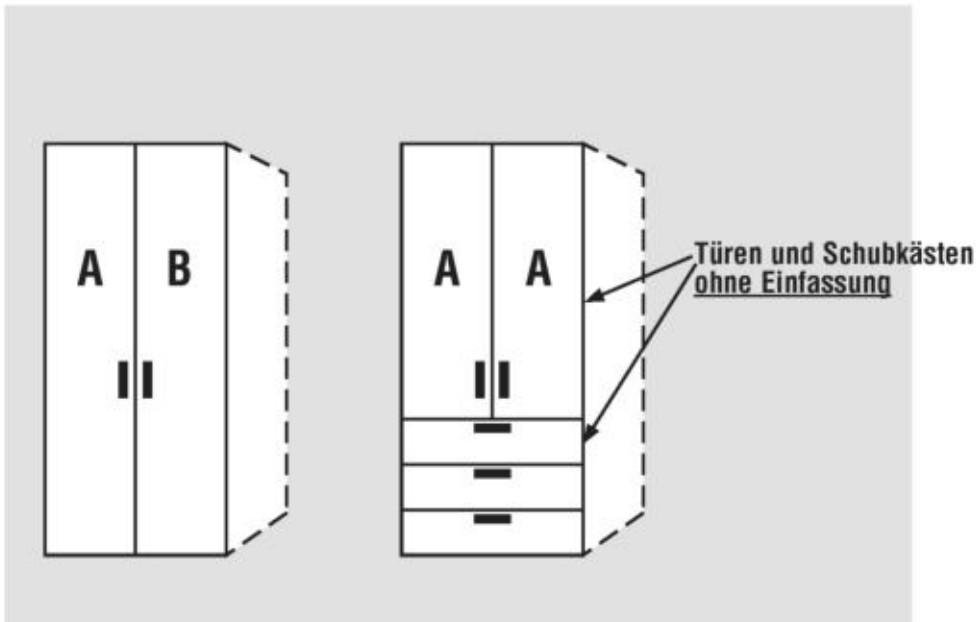





1.+2. Farbe der Türen A und Farbe der Türen B wählen:	3. Farbe der Schubkästen wählen:	4. Korpusfarbe wählen:
<p><b>Preisgruppe PG 1 - Dekore</b></p> <p><b>P9</b> Polarweiß  <b>S9</b> Seidengrau  <b>Y1</b> Terra matt  <b>L1</b> Basalt  <b>J9</b> Sibiu-Lärche-Nachbildung  <b>Q9</b> Jackson-Eiche-Nachbildung  <b>M1</b> Sonoma-Eiche-Nachbildung  <b>E9</b> Eiche-Nachbildung silbergrau  <b>A1</b> Macadamia-Nussbaum-Nachbildung  <b>C9</b> Eiche-Nachbildung dark chocolate</p> <p><b>Preisgruppe PG 2 - Kristallspiegel</b></p> <p><b>G79</b> Kristallspiegel*</p> <p><b>Preisgruppe PG 3 - Gläser &amp; Grauspiegel</b></p> <p><b>G28</b> Weißglas*  <b>G71</b> Glas Seidengrau*  <b>G76</b> Fangoglas*  <b>G98</b> Basaltglas*  <b>G57</b> Grauspiegel*</p> <p><b>Preisgruppe PG 5 - Hochglanz</b></p> <p><b>G23</b> Hochglanz weiß</p>	<p><b>Preisgruppe PG 1 - Dekore</b></p> <p><b>P9</b> Polarweiß  <b>S9</b> Seidengrau  <b>Y1</b> Terra matt  <b>L1</b> Basalt  <b>J9</b> Sibiu-Lärche-Nachbildung  <b>Q9</b> Jackson-Eiche-Nachbildung  <b>M1</b> Sonoma-Eiche-Nachbildung  <b>E9</b> Eiche-Nachbildung silbergrau  <b>A1</b> Macadamia-Nussbaum-Nachbildung  <b>C9</b> Eiche-Nachbildung dark chocolate</p> <p><b>Preisgruppe PG 3 - Gläser &amp; Grauspiegel</b></p> <p><b>G28</b> Weißglas*  <b>G71</b> Glas Seidengrau*  <b>G76</b> Fangoglas*  <b>G98</b> Basaltglas*  <b>G57</b> Grauspiegel*</p> <p><b>Preisgruppe PG 5 - Hochglanz</b></p> <p><b>G23</b> Hochglanz weiß</p>	<p><b>5. Innenfarbe wählen:</b></p> <p><b>P9</b> Polarweiß  <b>S9</b> Seidengrau  <b>Y1</b> Terra matt  <b>L1</b> Basalt  <b>J9</b> Sibiu-Lärche-Nachbildung  <b>Q9</b> Jackson-Eiche-Nachbildung  <b>M1</b> Sonoma-Eiche-Nachbildung  <b>E9</b> Eiche-Nachbildung silbergrau  <b>A1</b> Macadamia-Nussbaum-Nachbildung  <b>C9</b> Eiche-Nachbildung dark chocolate</p> <p><b>Z1</b> Birke-Nachbildung*  <b>X1</b> Leinenoptik Twist</p> <p>*Auch bei Auswahl der Innenfarbe Birke-Nachbildung werden die Schubkästen mit Innenfarbe Leinenoptik Twist geliefert.</p>
<p><b>6. Griffausführung und Grifffarbe wählen:</b></p> <p>Griffauswahl siehe nächste Seite</p>		
<p>*Bei Auswahl der <u>Türen und Schubkästen mit Glasauflage</u> wird das Trägermaterial in farblich passendem Dekor geliefert.  Bei Auswahl der <u>Türen und Schubkästen mit Spiegelauflage</u> wird das Trägermaterial in Korpusfarbe geliefert.</p>		



**Griffauswahl für Dreh- und Falлтürenschränke**

Bitte zu allen Typen angeben, welche Griffausführung gewünscht wird.

**Griff-Sortiment 1 - ohne Aufpreis**

 <p>nicht einsetzbar auf Schubkästen mit Glas- bzw. Spiegelfront</p> <p>Stangengriff Bicolor Ausführung wählbar</p>	<p>Länge 30 cm</p> <p><b>Ausführung 119K</b></p>	 <p>nicht einsetzbar auf Schubkästen mit Glas- bzw. Spiegelfront</p> <p>Winkelgriff Farbe wählbar</p>	<p>Länge 27 cm</p> <p><b>Ausführung 161K</b></p>
<p><b>Bitte zur Griffausführung 119K die gewünschte Farbkombination angeben:</b></p> <p><b>Mitte/teil/Endstücke</b></p> <p>Ausführung 301C = alu-matt/chrom  Ausführung 302C = chrom/chrom  Ausführung 363C = Sibiu-Lärche-Nb./chrom  Ausführung 390C = Jackson-Eiche-Nb./chrom  Ausführung 334C = Sonoma-Eiche-Nb./chrom  Ausführung 391C = Eiche-Nb. silbergrau/chrom  Ausführung 364C = Macadamia-Nussb.-Nb./chrom  Ausführung 386C = Eiche-Nb. dark chocolate/chrom</p>		<p><b>Bitte zur Griffausführung 161K die gewünschte Farbausführung angeben:</b></p> <p>Ausführung 301 = alu-matt  Ausführung 302 = chrom  Ausführung 322 = Edelstahl  Ausführung 324 = schwarz</p>	
		 <p>nicht einsetzbar auf Schubkästen mit Glas- bzw. Spiegelfront</p> <p>Bügelgriff Farbe wählbar</p>	
		<p><b>Bitte zur Griffausführung 159 die gewünschte Farbausführung angeben:</b></p> <p>Ausführung 301 = alu-matt  Ausführung 302 = chrom  Ausführung 322 = Edelstahl  Ausführung 324 = schwarz</p>	
		 <p>einsetzbar auf allen Türen und Schubkästen</p> <p>Winkelgriff Farbe wählbar (nur 1 Griff pro Türenpaar)</p>	
		<p><b>Bitte zur Griffausführung 148 die gewünschte Farbausführung angeben:</b></p> <p>Ausführung 301 = alu-matt  Ausführung 302 = chrom  Ausführung 322 = Edelstahl  Ausführung 324 = schwarz</p>	
		<p><b>Wichtiger Hinweis für Ihre Planung mit Griffausführung 148:</b>  An ein 1-türiges Schrankelement kann nicht ein weiteres 1-türiges Schrankelement mit einem entgegengesetzten Türanschlag angebaut werden. Der Weiterbau mit dem gleichen Türanschlag wie das vorhergehende Schrankelement ist möglich.</p> 	

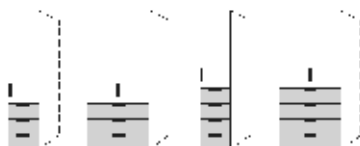

**Bestellhinweise für Elemente mit Schubkästen****Schubkästen mit Glas- bzw. Spiegelfront:**

Bei **Schubkästen mit Glas- bzw. Spiegelfront** kann **nur die Griffausführung 148** eingesetzt werden. In diesen Fällen werden dann auch die Schranktüren automatisch mit Griffausführung 148 geliefert.

**Griffauswahl für Dreh- und Falлтürenschränke**

Bitte zu allen Typen angeben, welche Griffausführung gewünscht wird.

**Griff-Sortiment 2 - gegen Aufpreis**

 nicht einsetzbar auf Elementen mit Schubkästen langer Stangengriff Bicolor Ausführung wählbar	Länge 107 cm <b>Ausführung 119L*</b>	 nicht einsetzbar auf Elementen mit Schubkästen langer Winkelgriff Farbe wählbar	Länge 114 cm <b>Ausführung 161L*</b>
<b>Bitte zur Griffausführung 119L die gewünschte Farbkombination angeben:</b> <b>Mittelteil/Endstücke</b> <b>Ausführung 301C = alu-matt/chrom</b> <b>Ausführung 302C = chrom/chrom</b> <b>Ausführung 363C = Sibiu-Lärche-Nb./chrom</b> <b>Ausführung 390C = Jackson-Eiche-Nb./chrom</b> <b>Ausführung 334C = Sonoma-Eiche-Nb./chrom</b> <b>Ausführung 391C = Eiche-Nb. silbergrau/chrom</b> <b>Ausführung 364C = Macadamia-Nussb.-Nb./chrom</b> <b>Ausführung 386C = Eiche-Nb. dark chocolate/chrom</b>		<b>Bitte zur Griffausführung 161L die gewünschte Farbausführung angeben:</b> <b>Ausführung 301 = alu-matt</b> <b>Ausführung 302 = chrom</b> <b>Ausführung 322 = Edelstahl</b> <b>Ausführung 324 = schwarz</b> *Der lange Winkelgriff (Ausführung 161L) kann nur bei Dreh- und Falлтüren-elementen mit durchgehenden Türen verwendet werden; bei kurzen Türen und Schubkästen werden kürzere Griffe (Länge ca. 27 cm, Ausf. 161K) eingesetzt.	
*Der lange Stangengriff (Ausführung 119L) kann nur bei Dreh- und Falлтüren-elementen mit durchgehenden Türen verwendet werden; bei kurzen Türen und Schubkästen werden kürzere Griffe (Länge ca. 30 cm, Ausf. 119K) eingesetzt.			

**Griff-Sortiment 3 - gegen Aufpreis**

 Drehknopf alu-matt mit Zylinderschloss 2 abklappbare Schlüssel	N° EUR a 3 cm <b>Ausführung 123*</b>	
*Der Drehknopf (Ausführung 123) kann <b>nicht eingesetzt</b> werden: - bei Elementen mit Spiegel- oder Glastür(en) (PG 2 und PG 3) - bei Elementen mit Falлтüren - bei Elementen mit Rundtür - bei Elementen mit Schubkästen		
Pro Türenpaar wird <b>ein(!)</b> Drehknopf eingesetzt. Alle Drehknöpfe werden mit gleichschließendem Zylinderschloss und zwei abklappbaren Schlüsseln geliefert.		
Aufsatzschränke sind <b>nicht abschließbar!</b>		

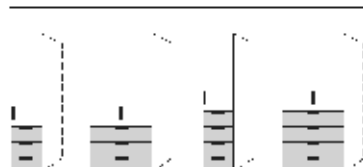
**Bestellhinweise für Elemente mit Schubkästen****Schubkästen mit Glas- bzw. Spiegelfront:**

Bei **Schubkästen mit Glas- bzw. Spiegelfront** kann **nur die Griffausführung 148** eingesetzt werden. In diesen Fällen werden dann auch die Schranktüren automatisch mit Griffausführung 148 geliefert.

**Hinweise****Schrank-Grundausrüstung****Übersicht der Grundausrüstung mit Fachböden und Kleiderstange**

	Schränkelemente		Schräg-/Rundelemente
	Tiefe 44 cm	Tiefe 62 cm	
Höhe 197 cm	1 Fachboden	1 Fachboden 1 Kleiderstange	4 Fachböden
Höhe 223/240 cm	2 Fachböden	2 Fachböden 1 Kleiderstange	4 Fachböden

**Planungshinweise Horizont100**

- Ein Planungsschrank **Horizont100** setzt sich zusammen aus
  - einer beliebigen Anzahl von Schränkelementen
  - einer rechten Abschlussseite und optional
  - einem Profilkranz ohne/mit Beleuchtung (siehe Planungsbeispiel Nr. 1)
- Enthält Ihre Schrankkombination ein Regal, wird die Einheit an dieser Stelle mit einer rechten Abschlussseite unterbrochen (siehe Planungsbeispiel Nr. 2).
- Planen und bestellen Sie immer von links nach rechts!  
Das erste Schrankelement Ihrer Schrankkombination sowie jeweils das erste Schrankelement nach einem Regal wird werkseitig als Startelement (= mit einer linken Außenseite) geliefert, alle anderen Schrankelemente als Anbauelement (= mit einer Mittelseite).
- Bitte grundsätzlich Stellskizze der Bestellung beifügen.

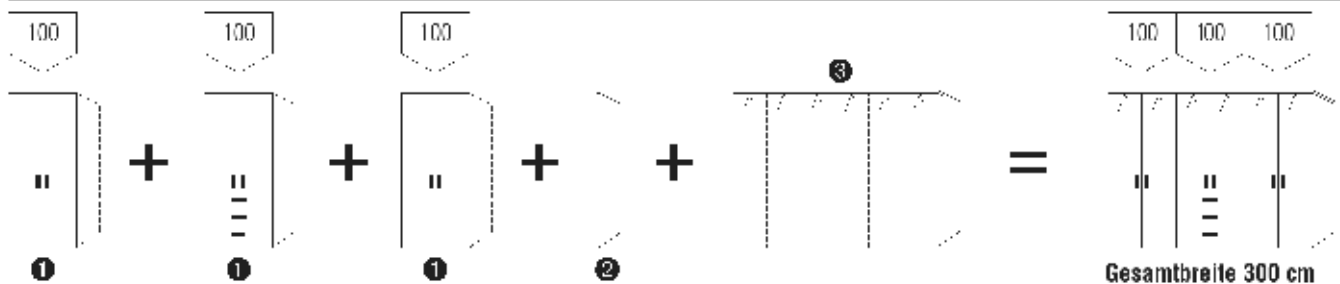
**Planungsbeispiel Nr. 1 (ohne Regal)**

Typen von links nach rechts für dargestellte Kombination:

① Schrankelemente:

② Rechte Abschlussseite

③ Profilkranz:

100 cm-Schrank ohne Schubkästen  
100 cm-Schrank mit 3 Schubkästen  
100 cm-Schrank ohne Schubkästen  
für letzten Schrank der gesamten Einheit  
Profilkranz mit Beleuchtung

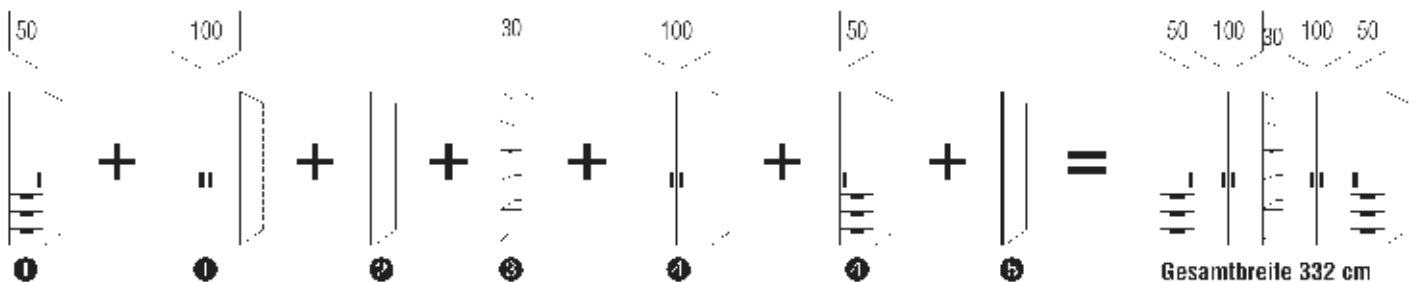
**Planungsbeispiel Nr. 2 (mit Regal)**

Typen von links nach rechts für dargestellte Kombination:

① Schrankelemente:

② Rechte Abschlussseite

③ Regal

④ Schrankelemente:

⑤ Rechte Abschlussseite

50 cm-Schrank mit 3 Schubkästen  
100 cm-Schrank ohne Schubkästen

100 cm-Schrank ohne Schubkästen  
50 cm-Schrank mit 3 Schubkästen



# Horizont100

## Drehtüren-Planungsschränke

### Höhe 197 cm

Die vielfältigen Farbausführungen entnehmen Sie bitte der „Programm-Übersicht“ auf der ersten Seite dieses Programms.

Alle Schubkästen mit  
Vollauszug, Selbsteinzug  
und Dämpfung





Preisgruppe PG 1: Dekore  
Preisgruppe PG 2: Kristallspiegel  
Preisgruppe PG 3: Gläser & Grauspiegel  
Preisgruppe PG 5: Hochglanz

Schubkastenhöhe H3 = ca. 25 cm

Rückwände in Stärke 5 mm

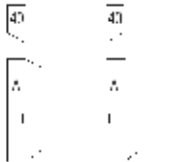
Der Preis pro Artikel ergibt sich aus:  
Basispreis + der Addition der Aufpreise

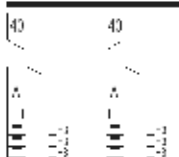
## Breite 40 cm

Drehtüren-Planungsschränke		Höhe 197 cm		Aufpreise für		
mit Soft-Abstoppung Nutztiefe 40/58 cm		Tiefe 44 cm	Tiefe 62 cm			
 <p>links (L)* rechts (R)* 1-türig Türanschlag links bzw. rechts</p>	<p>*3.00 angeben, ob Türanschlag links oder rechts gew./nicht wird.</p>	<p><b>B40 H197 T44</b></p> <p><b>77 044 10 (L/R)</b> Basispreis:</p>	<p><b>B40 H197 T62</b></p> <p><b>78 044 10 (L/R)</b> Basispreis:</p>	<p>Griff aus Griff-Sortiment 2 Drehknauf (Griff-Sortiment 3)</p>	<p><b>95 601</b></p> <p><b>95 641</b></p>	
		<p><b>Preisinfo</b></p> <p>PG 1 PG 2</p>	<p><b>Preisinfo</b></p> <p>PG 1 PG 2</p>		<p><b>Aufpreis</b></p> <p>je Tür in PG 1 je Tür in PG 2 je Tür in PG 3 je Tür in PG 5</p>	<p><b>0,-</b></p> <p><b>95 698</b> <b>95 698</b> <b>95 698</b></p>
		<p>PG 3 PG 5</p>	<p>PG 3 PG 5</p>			<p><b>95 698</b> <b>95 698</b></p>
		EUR	EUR		EUR	EUR
 <p>links (L)* rechts (R)* 1-türig Türanschlag links bzw. rechts 3 Schubkästen</p>	<p>*3.00 angeben, ob Türanschlag links oder rechts gew./nicht wird.</p>	<p><b>B40 H197 T44</b></p> <p><b>77 044 13 (L/R)</b> Basispreis:</p>	<p><b>B40 H197 T62</b></p> <p><b>78 044 13 (L/R)</b> Basispreis:</p>	<p><b>Aufpreise für Kombination der Tür und Schubkästen aus unterschiedlichen Preisgruppen:</b></p> <p>je Tür in PG 1 je Tür in PG 2 je Tür in PG 3 je Tür in PG 5</p> <p>Schubkästen 3er-Set in PG 1 Schubkästen 3er-Set in PG 2 Schubkästen 3er-Set in PG 3 Schubkästen 3er-Set in PG 5</p>	<p><b>0,-</b></p> <p><b>95 699</b> <b>95 699</b> <b>95 699</b></p>	
		<p><b>Preisinfo</b></p> <p>Tür und Schubkästen aus <u>gleicher</u> Preisgruppe</p> <p>PG 1 PG 2</p>	<p><b>Preisinfo</b></p> <p>Tür und Schubkästen aus <u>gleicher</u> Preisgruppe</p> <p>PG 1 PG 2</p>		<p><b>0,-</b></p> <p><b>95 699</b> <b>95 699</b> <b>95 699</b></p>	
		<p>PG 3 PG 5</p>	<p>PG 3 PG 5</p>		<p><b>95 632</b> <b>95 632</b></p>	
		EUR	EUR		EUR	EUR
 <p>links (L)* rechts (R)* 1-türig Türanschlag links bzw. rechts 4 Schubkästen</p>	<p>*3.00 angeben, ob Türanschlag links oder rechts gew./nicht wird.</p>	<p><b>B40 H197 T44</b></p> <p><b>77 044 14 (L/R)</b> Basispreis:</p>	<p><b>B40 H197 T62</b></p> <p><b>78 044 14 (L/R)</b> Basispreis:</p>	<p><b>Aufpreise für Kombination der Tür und Schubkästen aus unterschiedlichen Preisgruppen:</b></p> <p>je Tür in PG 1 je Tür in PG 2 je Tür in PG 3 je Tür in PG 5</p> <p>Schubkästen 4er-Set in PG 1 Schubkästen 4er-Set in PG 2 Schubkästen 4er-Set in PG 3 Schubkästen 4er-Set in PG 5</p>	<p><b>0,-</b></p> <p><b>95 699</b> <b>95 699</b> <b>95 699</b></p>	
		<p><b>Preisinfo</b></p> <p>Tür und Schubkästen aus <u>gleicher</u> Preisgruppe</p> <p>PG 1 PG 2</p>	<p><b>Preisinfo</b></p> <p>Tür und Schubkästen aus <u>gleicher</u> Preisgruppe</p> <p>PG 1 PG 2</p>		<p><b>0,-</b></p> <p><b>95 699</b> <b>95 699</b> <b>95 699</b></p>	
		<p>PG 3 PG 5</p>	<p>PG 3 PG 5</p>		<p><b>95 670</b> <b>95 670</b></p>	
		EUR	EUR		EUR	EUR
 <p><b>Rechte Abschlussseite</b></p>	<p>N°</p>	<p>H197 T42 Seitenstärke 1,6</p> <p><b>99 098 42</b></p>	<p>H197 T60 Seitenstärke 1,6</p> <p><b>99 098 60</b></p>			
		EUR	EUR	EUR	EUR	

# Horizont100

## Drehtüren-Planungsschränke

### Höhe 197 cm

Die vielfältigen Farbausführungen entnehmen Sie bitte der „Programm-Übersicht“ auf der ersten Seite dieses Programms.

Alle Schubkästen mit  
Vollauszug, Selbsteinzug  
und Dämpfung



Preisgruppe PG 1: Dekore  
Preisgruppe PG 2: Kristallspiegel  
Preisgruppe PG 3: Gläser & Grauspiegel  
Preisgruppe PG 5: Hochglanz

Schubkastenhöhe H3 = ca. 25 cm

Rückwände in Stärke 5 mm

## Breite 50 cm

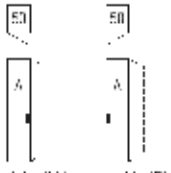
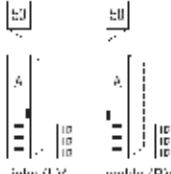
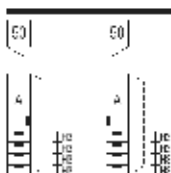
Der Preis pro Artikel ergibt sich aus:  
Basispreis + der Addition der Aufpreise

Drehtüren-Planungsschränke		Höhe 197 cm		Aufpreise für			
mit Soft-Abstoppung Nutztiefe 40/58 cm		Tiefe 44 cm	Tiefe 62 cm				
 <p>links (L)* rechts (R)*</p> <p>1-türig Türanschlag links bzw. rechts</p>	<p>* je angeben, ob Türanschlag links oder rechts gewählt wird.</p>	<p><b>B50 H197 T44</b></p> <p><b>77 054 10 (L/R)</b> Basispreis:</p>	<p><b>B50 H197 T62</b></p> <p><b>78 054 10 (L/R)</b> Basispreis:</p>	<p>Griff aus Griff-Sortiment 2 Drehknauf (Griff-Sortiment 3)</p>	<p><b>95 601</b> <b>95 641</b></p>		
		<p><b>Preisinfo</b></p> <p>PG 1 PG 2</p>	<p><b>Preisinfo</b></p> <p>PG 1 PG 2</p>			<p><b>Aufpreis</b></p> <p>je Tür in PG 1 je Tür in PG 2 je Tür in PG 3 je Tür in PG 5</p>	<p><b>0,-</b> <b>95 680</b> <b>95 680</b> <b>95 680</b></p>
		<p>PG 3 PG 5</p>	<p>PG 3 PG 5</p>				
		EUR	EUR				
 <p>links (L)* rechts (R)*</p> <p>1-türig Türanschlag links bzw. rechts 3 Schubkästen</p>	<p>* je angeben, ob Türanschlag links oder rechts gewählt wird.</p>	<p><b>B50 H197 T44</b></p> <p><b>77 054 13 (L/R)</b> Basispreis:</p>	<p><b>B50 H197 T62</b></p> <p><b>78 054 13 (L/R)</b> Basispreis:</p>	<p><b>Aufpreise für Kombination der Tür und Schubkästen aus unterschiedlichen Preisgruppen:</b></p> <p>je Tür in PG 1 je Tür in PG 2 je Tür in PG 3 je Tür in PG 5</p> <p>Schubkästen 3er-Set in PG 1 Schubkästen 3er-Set in PG 2 Schubkästen 3er-Set in PG 3 Schubkästen 3er-Set in PG 5</p>	<p><b>0,-</b> <b>95 689</b> <b>95 689</b> <b>95 689</b> <b>0,-</b> <b>---</b> <b>95 630</b> <b>95 630</b></p>		
		<p><b>Preisinfo</b></p> <p>Tür und Schubkästen aus <u>gleicher</u> Preisgruppe</p>				<p><b>Preisinfo</b></p> <p>Tür und Schubkästen aus <u>gleicher</u> Preisgruppe</p>	
		<p>PG 1 PG 2</p>	<p>PG 1 PG 2</p>			<p>PG 3 PG 5</p>	<p>PG 3 PG 5</p>
		EUR	EUR				
 <p>links (L)* rechts (R)*</p> <p>1-türig Türanschlag links bzw. rechts 4 Schubkästen</p>	<p>* je angeben, ob Türanschlag links oder rechts gewählt wird.</p>	<p><b>B50 H197 T44</b></p> <p><b>77 054 14 (L/R)</b> Basispreis:</p>	<p><b>B50 H197 T62</b></p> <p><b>78 054 14 (L/R)</b> Basispreis:</p>	<p><b>Aufpreise für Kombination der Tür und Schubkästen aus unterschiedlichen Preisgruppen:</b></p> <p>je Tür in PG 1 je Tür in PG 2 je Tür in PG 3 je Tür in PG 5</p> <p>Schubkästen 4er-Set in PG 1 Schubkästen 4er-Set in PG 2 Schubkästen 4er-Set in PG 3 Schubkästen 4er-Set in PG 5</p>	<p><b>0,-</b> <b>95 689</b> <b>95 689</b> <b>95 689</b> <b>0,-</b> <b>---</b> <b>95 673</b> <b>95 673</b></p>		
		<p><b>Preisinfo</b></p> <p>Tür und Schubkästen aus <u>gleicher</u> Preisgruppe</p>				<p><b>Preisinfo</b></p> <p>Tür und Schubkästen aus <u>gleicher</u> Preisgruppe</p>	
		<p>PG 1 PG 2</p>	<p>PG 1 PG 2</p>			<p>PG 3 PG 5</p>	<p>PG 3 PG 5</p>
		EUR	EUR				
 <p><b>Rechte Abschlussseite</b></p>	<p>N°</p>	<p>H197 T42 Seitenstärke 1,6</p> <p><b>99 098 42</b></p>	<p>H197 T60 Seitenstärke 1,6</p> <p><b>99 098 60</b></p>				
		EUR	EUR				



# Horizont100

## Drehtüren-Planungsschränke

# Höhe 197 cm

Die vielfältigen Farbausführungen entnehmen Sie bitte der „Programm-Übersicht“ auf der ersten Seite dieses Programms.

Alle Schubkästen mit  
Vollauszug, Selbsteinzug  
und Dämpfung



Preisgruppe PG 1: Dekore  
Preisgruppe PG 2: Kristallspiegel  
Preisgruppe PG 3: Gläser & Grauspiegel  
Preisgruppe PG 5: Hochglanz

Schubkastenhöhe H3 = ca. 25 cm

Rückwände in Stärke 5 mm

Der Preis pro Artikel ergibt sich aus:  
Basispreis + der Addition der Aufpreise

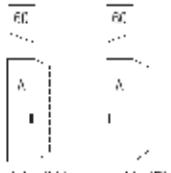
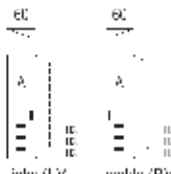
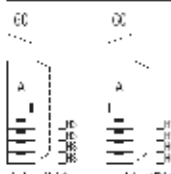
## Breite 60 cm

Drehtüren-Planungsschränke		Höhe 197 cm		Aufpreise für	
<b>mit Soft-Abstoppung Nutztiefe 40/58 cm</b>		<b>Tiefe 44 cm</b>	<b>Tiefe 62 cm</b>		
	*3.00 angeben, ob TC-Anschlag links oder rechts gew./nicht wird.	<b>B60 H197 T44</b>	<b>B60 H197 T62</b>	Griff aus Griff-Sortiment 2 Drehknauf (Griff-Sortiment 3)	<b>95 601</b> <b>95 641</b>
N°		<b>77 064 10 (L/R)</b>	<b>78 064 10 (L/R)</b>		
EUR		Basispreis:	Basispreis:		
		<b>Preisinfo</b>	<b>Preisinfo</b>	<b>Aufpreis</b>	
		PG 1 PG 2	PG 1 PG 2	je Tür in PG 1 je Tür in PG 2 je Tür in PG 3 je Tür in PG 5	<b>0,-</b> <b>95 680</b> <b>95 680</b> <b>95 680</b>
EUR		PG 3 PG 5	PG 3 PG 5		
EUR					
	*3.00 angeben, ob TC-Anschlag links oder rechts gew./nicht wird.	<b>B60 H197 T44</b>	<b>B60 H197 T62</b>	<b>Aufpreise für Kombination der Tür und Schub- kästen aus unterschiedlichen Preisgruppen:</b>	
N°		<b>77 064 13 (L/R)</b>	<b>78 064 13 (L/R)</b>	je Tür in PG 1 je Tür in PG 2 je Tür in PG 3 je Tür in PG 5	<b>0,-</b> <b>95 689</b> <b>95 689</b> <b>95 689</b>
EUR		Basispreis:	Basispreis:		
		<b>Preisinfo</b>	<b>Preisinfo</b>	Schubkästen 3er-Set in PG 1 Schubkästen 3er-Set in PG 2 Schubkästen 3er-Set in PG 3 Schubkästen 3er-Set in PG 5	<b>0,-</b> <b>---</b> <b>---</b> <b>95 630</b> <b>95 630</b>
		Tür und Schubkästen aus <u>gleicher</u> Preisgruppe			
EUR		PG 1 PG 2	PG 1 PG 2		
EUR		PG 3 PG 5	PG 3 PG 5		
EUR					
	*3.00 angeben, ob TC-Anschlag links oder rechts gew./nicht wird.	<b>B60 H197 T44</b>	<b>B60 H197 T62</b>	<b>Aufpreise für Kombination der Tür und Schub- kästen aus unterschiedlichen Preisgruppen:</b>	
N°		<b>77 064 14 (L/R)</b>	<b>78 064 14 (L/R)</b>	je Tür in PG 1 je Tür in PG 2 je Tür in PG 3 je Tür in PG 5	<b>0,-</b> <b>95 689</b> <b>95 689</b> <b>95 689</b>
EUR		Basispreis:	Basispreis:		
		<b>Preisinfo</b>	<b>Preisinfo</b>	Schubkästen 4er-Set in PG 1 Schubkästen 4er-Set in PG 2 Schubkästen 4er-Set in PG 3 Schubkästen 4er-Set in PG 5	<b>0,-</b> <b>---</b> <b>---</b> <b>95 673</b> <b>95 673</b>
		Tür und Schubkästen aus <u>gleicher</u> Preisgruppe			
EUR		PG 1 PG 2	PG 1 PG 2		
EUR		PG 3 PG 5	PG 3 PG 5		
EUR					
		N°	H197 T42 Seitenstärke 1,6 <b>99 098 42</b>	H197 T60 Seitenstärke 1,6 <b>99 098 60</b>	
	<b>Rechte Abschlussseite</b>	EUR			

# Horizont100

## Höhe 197 cm

### Drehtüren-Planungsschränke

Die vielfältigen Farbausführungen entnehmen Sie bitte der „Programm-Übersicht“ auf der ersten Seite dieses Programms.

Alle Schubkästen mit  
Vollauszug, Selbsteinzug  
und Dämpfung





Preisgruppe PG 1: Dekore  
Preisgruppe PG 2: Kristallspiegel  
Preisgruppe PG 3: Gläser & Grauspiegel  
Preisgruppe PG 5: Hochglanz

Schubkastenhöhe H3 = ca. 25 cm

Rückwände in Stärke 5 mm

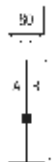
## Breite 80 cm

Der Preis pro Artikel ergibt sich aus:  
Basispreis + der Addition der Aufpreise

Drehtüren-Planungsschränke		Höhe 197 cm		Aufpreise für		
mit Soft-Abstoppung Nutztiefe 40/58 cm		Tiefe 44 cm	Tiefe 62 cm			
 <p>2-türig 1 Tür A links 1 Tür B rechts</p>	N°	<b>B80 H197 T41</b>	<b>B80 H197 T62</b>	Griffe aus Griff-Sortiment 2 Drehknauf (Griff-Sortiment 3)	<b>95 602</b>	
		EUR	<b>77 084 10</b> Basispreis:		<b>78 084 10</b> Basispreis:	<b>95 641</b>
	EUR	<b>Preisinfo</b> Türen aus gleicher Preisgruppe				<b>Aufpreise für Kombination der Türen A und B aus unterschiedlichen Preisgruppen:</b> je Tür in PG 1 <b>0,-</b> je Tür in PG 2 <b>95 698</b> je Tür in PG 3 <b>95 698</b> je Tür in PG 5 <b>95 698</b>
		PG 1	PG 2	PG 1	PG 2	
EUR	PG 3	PG 5	PG 3	PG 5		
 <p>2-türig 2 Türen A 3 Schubkästen</p>	N°	<b>B80 H197 T44</b>	<b>B80 H197 T62</b>	<b>Aufpreise für Kombination der Türen und Schubkästen aus unterschiedlichen Preisgruppen:</b> je Tür in PG 1 <b>0,-</b> je Tür in PG 2 <b>95 699</b> je Tür in PG 3 <b>95 699</b> je Tür in PG 5 <b>95 699</b>		
		EUR	<b>77 084 13</b> Basispreis:		<b>78 084 13</b> Basispreis:	<b>95 699</b>
	EUR	<b>Preisinfo</b> Türen und Schubkästen aus gleicher Preisgruppe				Schubkästen 3er-Set in PG 1 <b>0,-</b> Schubkästen 3er-Set in PG 2 <b>---</b> Schubkästen 3er-Set in PG 3 <b>95 633</b> Schubkästen 3er-Set in PG 5 <b>95 633</b>
		PG 1	PG 2	PG 1	PG 2	
EUR	PG 3	PG 5	PG 3	PG 5		
 <p>2-türig 2 Türen A 4 Schubkästen</p>	N°	<b>B80 H197 T44</b>	<b>B80 H197 T62</b>	<b>Aufpreise für Kombination der Türen und Schubkästen aus unterschiedlichen Preisgruppen:</b> je Tür in PG 1 <b>0,-</b> je Tür in PG 2 <b>95 699</b> je Tür in PG 3 <b>95 699</b> je Tür in PG 5 <b>95 699</b>		
		EUR	<b>77 084 14</b> Basispreis:		<b>78 084 14</b> Basispreis:	<b>95 699</b>
	EUR	<b>Preisinfo</b> Türen und Schubkästen aus gleicher Preisgruppe				Schubkästen 4er-Set in PG 1 <b>0,-</b> Schubkästen 4er-Set in PG 2 <b>---</b> Schubkästen 4er-Set in PG 3 <b>95 676</b> Schubkästen 4er-Set in PG 5 <b>95 676</b>
		PG 1	PG 2	PG 1	PG 2	
EUR	PG 3	PG 5	PG 3	PG 5		
 <p><b>Rechte Abschlussseite</b></p>	N°	H197 T42 Seitenstärke 1,6 <b>99 098 42</b>	H197 T60 Seitenstärke 1,6 <b>99 098 60</b>			
	EUR					

# Horizont100

## Höhe 197 cm

### Drehtüren-Planungsschränke

Die vielfältigen Farbausführungen entnehmen Sie bitte der „Programm-Übersicht“ auf der ersten Seite dieses Programms.

Alle Schubkästen mit  
Vollauszug, Selbsteinzug  
und Dämpfung

Preisgruppe PG 1: Dekore  
Preisgruppe PG 2: Kristallspiegel  
Preisgruppe PG 3: Gläser & Grauspiegel  
Preisgruppe PG 5: Hochglanz

Schubkastenhöhe H3 = ca. 25 cm

Rückwände in Stärke 5 mm

Der Preis pro Artikel ergibt sich aus:  
Basispreis + der Addition der Aufpreise

## Breite 100 cm

Drehtüren-Planungsschränke		Höhe 197 cm		Aufpreise für		
mit Soft-Abstopfung Nutztiefe 40/58 cm		Tiefe 44 cm	Tiefe 62 cm			
<p>2-türig 1 Tür A links 1 Tür B rechts</p>	N°	<b>B100 H197 T41</b>	<b>B100 H197 T62</b>	Griffe aus Griff-Sortiment 2 Drehknauf (Griff-Sortiment 3)	<b>95 602</b>	
		EUR	<b>77 104 10</b> Basispreis:		<b>78 104 10</b> Basispreis:	<b>95 641</b>
	EUR	<b>Preisinfo</b> Türen aus gleicher Preisgruppe				<b>Aufpreise für Kombination der Türen A und B aus unterschiedlichen Preisgruppen:</b> je Tür in PG 1 <b>0,-</b> je Tür in PG 2 <b>95 680</b> je Tür in PG 3 <b>95 680</b> je Tür in PG 5 <b>95 680</b>
		PG 1	PG 2	PG 1	PG 2	
EUR	PG 3	PG 5	PG 3	PG 5		
<p>2-türig 2 Türen A 3 Schubkästen</p>	N°	<b>B100 H197 T44</b>	<b>B100 H197 T62</b>	<b>Aufpreise für Kombination der Türen und Schubkästen aus unterschiedlichen Preisgruppen:</b> je Tür in PG 1 <b>0,-</b> je Tür in PG 2 <b>95 689</b> je Tür in PG 3 <b>95 689</b> je Tür in PG 5 <b>95 689</b>		
		EUR	<b>77 104 13</b> Basispreis:		<b>78 104 13</b> Basispreis:	<b>95 689</b>
	EUR	<b>Preisinfo</b> Türen und Schubkästen aus gleicher Preisgruppe				Schubkästen 3er-Set in PG 1 <b>0,-</b> Schubkästen 3er-Set in PG 2 <b>---</b> Schubkästen 3er-Set in PG 3 <b>95 631</b> Schubkästen 3er-Set in PG 5 <b>95 631</b>
		PG 1	PG 2	PG 1	PG 2	
EUR	PG 3	PG 5	PG 3	PG 5		
<p>2-türig 2 Türen A 4 Schubkästen</p>	N°	<b>B100 H197 T44</b>	<b>B100 H197 T62</b>	<b>Aufpreise für Kombination der Türen und Schubkästen aus unterschiedlichen Preisgruppen:</b> je Tür in PG 1 <b>0,-</b> je Tür in PG 2 <b>95 689</b> je Tür in PG 3 <b>95 689</b> je Tür in PG 5 <b>95 689</b>		
		EUR	<b>77 104 14</b> Basispreis:		<b>78 104 14</b> Basispreis:	<b>95 689</b>
	EUR	<b>Preisinfo</b> Türen und Schubkästen aus gleicher Preisgruppe				Schubkästen 4er-Set in PG 1 <b>0,-</b> Schubkästen 4er-Set in PG 2 <b>---</b> Schubkästen 4er-Set in PG 3 <b>95 677</b> Schubkästen 4er-Set in PG 5 <b>95 677</b>
		PG 1	PG 2	PG 1	PG 2	
EUR	PG 3	PG 5	PG 3	PG 5		
<p><b>Rechte Abschlussseite</b></p>	N°	H197 T42 Seitenstärke 1,6 <b>99 098 42</b>	H197 T60 Seitenstärke 1,6 <b>99 098 60</b>			
	EUR					

# Horizont100

## Höhe 197 cm

### Drehtüren-Planungsschränke

Die vielfältigen Farbausführungen entnehmen Sie bitte der „Programm-Übersicht“ auf der ersten Seite dieses Programms.

Alle Schubkästen mit  
Vollauszug, Selbsteinzug  
und Dämpfung

Preisgruppe PG 1: Dekore  
Preisgruppe PG 2: Kristallspiegel  
Preisgruppe PG 3: Gläser & Grauspiegel  
Preisgruppe PG 5: Hochglanz

Schubkastenhöhe H3 = ca. 25 cm

Rückwände in Stärke 5 mm

Der Preis pro Artikel ergibt sich aus:  
Basispreis + der Addition der Aufpreise

## Breite 120 cm

Drehtüren-Planungsschränke		Höhe 197 cm		Aufpreise für	
mit Soft-Abstopfung Nutztiefe 40/58 cm		Tiefe 44 cm	Tiefe 62 cm		
<p>2-türig 1 Tür A links 1 Tür B rechts</p>	N°	<b>B120 H197 T41</b>	<b>B120 H197 T62</b>	Griffe aus Griff-Sortiment 2 Drehknauf (Griff-Sortiment 3)	<b>95 602</b> <b>95 641</b>
		EUR	<b>77 124 10</b> Basispreis:		
	EUR		<b>Preisinfo</b> Türen aus gleicher Preisgruppe		<b>Aufpreise für Kombination der Türen A und B aus unterschiedlichen Preisgruppen:</b> je Tür in PG 1 <b>0,-</b> je Tür in PG 2 <b>95 680</b> je Tür in PG 3 <b>95 680</b> je Tür in PG 5 <b>95 680</b>
		PG 1	PG 2	PG 1	
EUR	PG 3	PG 5	PG 3	PG 5	
<p>2-türig 2 Türen A 3 Schubkästen</p>	N°	<b>B120 H197 T44</b>	<b>B120 H197 T62</b>	<b>Aufpreise für Kombination der Türen und Schubkästen aus unterschiedlichen Preisgruppen:</b> je Tür in PG 1 <b>0,-</b> je Tür in PG 2 <b>95 689</b> je Tür in PG 3 <b>95 689</b> je Tür in PG 5 <b>95 689</b>	<b>95 689</b> <b>95 689</b> <b>95 689</b>
		EUR	<b>77 124 13</b> Basispreis:		
	EUR		<b>Preisinfo</b> Türen und Schubkästen aus gleicher Preisgruppe		Schubkästen 3er-Set in PG 1 <b>0,-</b> Schubkästen 3er-Set in PG 2 <b>---</b> Schubkästen 3er-Set in PG 3 <b>95 631</b> Schubkästen 3er-Set in PG 5 <b>95 631</b>
		PG 1	PG 2	PG 1	
EUR	PG 3	PG 5	PG 3	PG 5	
<p>2-türig 2 Türen A 4 Schubkästen</p>	N°	<b>B120 H197 T44</b>	<b>B120 H197 T62</b>	<b>Aufpreise für Kombination der Türen und Schubkästen aus unterschiedlichen Preisgruppen:</b> je Tür in PG 1 <b>0,-</b> je Tür in PG 2 <b>95 689</b> je Tür in PG 3 <b>95 689</b> je Tür in PG 5 <b>95 689</b>	<b>95 689</b> <b>95 689</b> <b>95 689</b>
		EUR	<b>77 124 14</b> Basispreis:		
	EUR		<b>Preisinfo</b> Türen und Schubkästen aus gleicher Preisgruppe		Schubkästen 4er-Set in PG 1 <b>0,-</b> Schubkästen 4er-Set in PG 2 <b>---</b> Schubkästen 4er-Set in PG 3 <b>95 677</b> Schubkästen 4er-Set in PG 5 <b>95 677</b>
		PG 1	PG 2	PG 1	
EUR	PG 3	PG 5	PG 3	PG 5	
<p>Rechte Abschlussseite</p>	N°	H197 T42 Seitenstärke 1,6 <b>99 098 42</b>	H197 T60 Seitenstärke 1,6 <b>99 098 60</b>		
	EUR				

# Horizont100

## Höhe 197 cm

### Falttüren-Planungsschränke

Die vielfältigen Farbausführungen entnehmen Sie bitte der „Programm-Übersicht“ auf der ersten Seite dieses Programms.

Alle Schubkästen mit  
Vollauszug, Selbsteinzug  
und Dämpfung

Preisgruppe PG 1: Dekore  
Preisgruppe PG 2: Kristallspiegel  
Preisgruppe PG 3: Gläser & Grauspiegel  
Preisgruppe PG 5: Hochglanz

Schubkastenhöhe H3 = ca. 25 cm

Rückwände in Stärke 5 mm

## Breite 60 cm

Der Preis pro Artikel ergibt sich aus:  
Basispreis + der Addition der Aufpreise

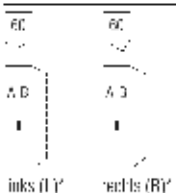
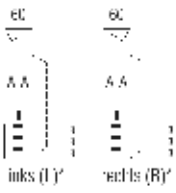
Falttüren-Planungsschränke		Höhe 197 cm		Aufpreise für			
Nutztiefe 40/58 cm		Tiefe 44 cm	Tiefe 62 cm				
 <p>ec ec A B A B links (L) rechts (R) 2-türig Türanschlag links bzw. rechts 1 Tür A links 1 Tür B rechts</p>	<p>3) Je angegeben, ob Türanschlag links oder rechts gewählt wird.</p> <p>N°</p> <p>EUR</p>	<p><b>B60 H197 T44</b></p> <p><b>87 064 10 (L/R)</b> Basispreis:</p>	<p><b>B60 H197 T62</b></p> <p><b>88 064 10 (L/R)</b> Basispreis:</p>	<p>Griff aus Griff-Sortiment 2</p> <p><b>95 601</b></p>			
		<p><b>Preisinfo</b> Türen aus gleicher Preisgruppe</p>					
		PG 1	PG 2			PG 1	PG 2
PG 3	PG 5	PG 3	PG 5				
 <p>ec ec A A A A links (L) rechts (R) 2-türig Türanschlag links bzw. rechts 2 Türen A 3 Schubkästen</p>	<p>3) Je angegeben, ob Türanschlag links oder rechts gewählt wird.</p> <p>N°</p> <p>EUR</p>	<p><b>B60 H197 T44</b></p> <p><b>87 064 13 (L/R)</b> Basispreis:</p>	<p><b>B60 H197 T62</b></p> <p><b>88 064 13 (L/R)</b> Basispreis:</p>	<p><b>Aufpreise für Kombination der Türen und Schub- kästen aus unterschiedlichen Preisgruppen:</b></p> <p>je Tür in PG 1 <b>0,-</b></p> <p>je Tür in PG 2 <b>95 699</b></p> <p>je Tür in PG 3 <b>95 699</b></p> <p>je Tür in PG 5 <b>95 699</b></p> <p>Schubkästen 3er-Set in PG 1 <b>0,-</b></p> <p>Schubkästen 3er-Set in PG 2 <b>---</b></p> <p>Schubkästen 3er-Set in PG 3 <b>95 630</b></p> <p>Schubkästen 3er-Set in PG 5 <b>95 630</b></p>			
		<p><b>Preisinfo</b> Türen und Schubkästen aus gleicher Preisgruppe</p>					
		PG 1	PG 2			PG 1	PG 2
PG 3	PG 5	PG 3	PG 5				
<p><b>Rechte Abschlussseite</b></p>	<p>N°</p> <p>EUR</p>	<p>H197 T42 Seitenstärke 1,6</p> <p><b>99 098 42</b></p>	<p>H197 T60 Seitenstärke 1,6</p> <p><b>99 098 60</b></p>				

Durch die Kombination je eines  
Falttüren-Planungselements mit  
Links- und Rechtsanschlag entsteht  
ein **Schränk in Panorama-Optik**.

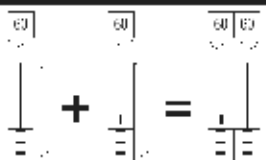

### Falttüren-Öffnungsunterstützung

Falttüren-Öffnungsunterstützung „links“ N° **91 094 00**  
für Falttürenpaare mit Linksanschlag  
erleichtert das Öffnen der Falttüren  
Montage links an Schrankinnenseite

N°

EUR

**91 094 00**

### Falttüren-Öffnungsunterstützung

Falttüren-Öffnungsunterstützung „rechts“ N° **91 095 00**  
für Falttürenpaare mit Rechtsanschlag  
erleichtert das Öffnen der Falttüren  
Montage rechts an Schrankinnenseite

N°

EUR

**91 095 00**

# Horizont100

## Höhe 197 cm

### Falttüren-Planungsschränke

Die vielfältigen Farbausführungen entnehmen Sie bitte der „Programm-Übersicht“ auf der ersten Seite dieses Programms.

Alle Schubkästen mit  
Vollauszug, Selbsteinzug  
und Dämpfung

Preisgruppe PG 1: Dekore  
Preisgruppe PG 2: Kristallspiegel  
Preisgruppe PG 3: Gläser & Grauspiegel  
Preisgruppe PG 5: Hochglanz

Schubkastenhöhe H3 = ca. 25 cm

Rückwände in Stärke 5 mm

## Breite 80 cm

Der Preis pro Artikel ergibt sich aus:  
Basispreis + der Addition der Aufpreise

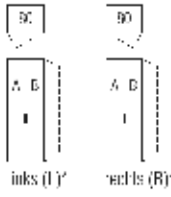
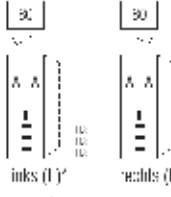
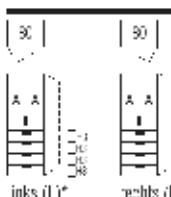
Falttüren-Planungsschränke		Höhe 197 cm		Aufpreise für	
Nutztiefe 40/58 cm		Tiefe 44 cm	Tiefe 62 cm		
 <p>90° 90° Türanschlag links oder rechts gew./rech. wird.</p> <p>links (L)* rechts (R)*</p> <p>2-türig Türanschlag links bzw. rechts 1 Tür A links 1 Tür B rechts</p>	N°	<b>B80 H197 T44</b>	<b>B80 H197 T62</b>	Griff aus Griff-Sortiment 2	<b>95 601</b>
	EUR	<b>87 084 10 (L/R)</b> Basispreis:	<b>88 084 10 (L/R)</b> Basispreis:		
<p>Preisinfo Türen aus gleicher Preisgruppe</p>	EUR	PG 1 PG 2 PG 1 PG 2		<b>Aufpreise für Kombination der Türen A und B aus unterschiedlichen Preisgruppen:</b> je Tür in PG 1 <b>0,-</b> je Tür in PG 2 <b>95 698</b> je Tür in PG 3 <b>95 698</b> je Tür in PG 5 <b>95 698</b>	
	EUR	PG 3 PG 5 PG 3 PG 5			
 <p>90° 90° Türanschlag links oder rechts gew./rech. wird.</p> <p>links (L)* rechts (R)*</p> <p>2-türig Türanschlag links bzw. rechts 2 Türen A 3 Schubkästen</p>	N°	<b>B80 H197 T44</b>	<b>B80 H197 T62</b>	<b>Aufpreise für Kombination der Türen und Schubkästen aus unterschiedlichen Preisgruppen:</b> je Tür in PG 1 <b>0,-</b> je Tür in PG 2 <b>95 699</b> je Tür in PG 3 <b>95 699</b> je Tür in PG 5 <b>95 699</b>	
	EUR	<b>87 084 13 (L/R)</b> Basispreis:	<b>88 084 13 (L/R)</b> Basispreis:		
<p>Preisinfo Türen und Schubkästen aus gleicher Preisgruppe</p>	EUR	PG 1 PG 2 PG 1 PG 2		Schubkästen 3er-Set in PG 1 <b>0,-</b> Schubkästen 3er-Set in PG 2 <b>---</b> Schubkästen 3er-Set in PG 3 <b>95 633</b> Schubkästen 3er-Set in PG 5 <b>95 633</b>	
	EUR	PG 3 PG 5 PG 3 PG 5			
 <p>90° 90° Türanschlag links oder rechts gew./rech. wird.</p> <p>links (L)* rechts (R)*</p> <p>2-türig Türanschlag links bzw. rechts 2 Türen A 4 Schubkästen</p>	N°	<b>B80 H197 T44</b>	<b>B80 H197 T62</b>	<b>Aufpreise für Kombination der Türen und Schubkästen aus unterschiedlichen Preisgruppen:</b> je Tür in PG 1 <b>0,-</b> je Tür in PG 2 <b>95 699</b> je Tür in PG 3 <b>95 699</b> je Tür in PG 5 <b>95 699</b>	
	EUR	<b>87 084 14 (L/R)</b> Basispreis:	<b>88 084 14 (L/R)</b> Basispreis:		
<p>Preisinfo Türen und Schubkästen aus gleicher Preisgruppe</p>	EUR	PG 1 PG 2 PG 1 PG 2		Schubkästen 4er-Set in PG 1 <b>0,-</b> Schubkästen 4er-Set in PG 2 <b>---</b> Schubkästen 4er-Set in PG 3 <b>95 676</b> Schubkästen 4er-Set in PG 5 <b>95 676</b>	
	EUR	PG 3 PG 5 PG 3 PG 5			
<p><b>Rechte Abschlussseite</b></p>	N°	H197 T42 Seitenstärke 1,6 <b>99 098 42</b>	H197 T60 Seitenstärke 1,6 <b>99 098 60</b>		
	EUR				

Durch die Kombination je eines Falttüren-Planungselements mit Links- und Rechtsanschlag entsteht ein **Schränk in Panorama-Optik**.

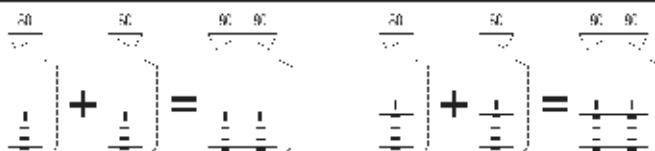





# Horizont100

## Höhe 197 cm

### Falttüren-Planungsschränke

Die vielfältigen Farbausführungen entnehmen Sie bitte der „Programm-Übersicht“ auf der ersten Seite dieses Programms.

Alle Schubkästen mit  
Vollauszug, Selbsteinzug  
und Dämpfung

Preisgruppe PG 1: Dekore  
Preisgruppe PG 2: Kristallspiegel  
Preisgruppe PG 3: Gläser & Grauspiegel  
Preisgruppe PG 5: Hochglanz

Schubkastenhöhe H3 = ca. 25 cm

Rückwände in Stärke 5 mm

Der Preis pro Artikel ergibt sich aus:  
Basispreis + der Addition der Aufpreise

## Breite 100 cm

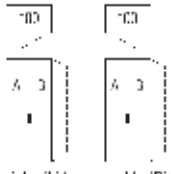
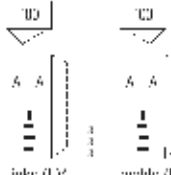
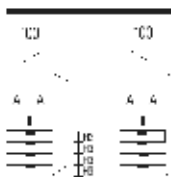
Falttüren-Planungsschränke		Höhe 197 cm		Aufpreise für		
Nutztiefe 40/58 cm		Tiefe 44 cm	Tiefe 62 cm			
 <p>links (L)* rechts (R)*</p> <p>2-türig Türanschlag links bzw. rechts 1 Tür A links 1 Tür B rechts</p>	<p>* je angeben, ob Türanschlag links oder rechts gew. / rech. wird.</p>	N°	<b>B100 H197 T44</b>	<b>B100 H197 T62</b>	Griff aus Griff-Sortiment 2 <b>95 601</b>	
		EUR	<b>87 104 10 (L/R)</b> Basispreis:	<b>88 104 10 (L/R)</b> Basispreis:		
		EUR	<b>Preisinfo</b> Türen aus gleicher Preisgruppe			<b>Aufpreise für Kombination der Türen A und B aus unterschiedlichen Preisgruppen:</b> je Tür in PG 1 <b>0,-</b> je Tür in PG 2 <b>95 680</b> je Tür in PG 3 <b>95 680</b> je Tür in PG 5 <b>95 680</b>
		EUR	PG 1 PG 2 PG 1 PG 2	PG 3 PG 5 PG 3 PG 5		
 <p>links (L)* rechts (R)*</p> <p>2-türig Türanschlag links bzw. rechts 2 Türen A 3 Schubkästen</p>	<p>* je angeben, ob Türanschlag links oder rechts gew. / rech. wird.</p>	N°	<b>B100 H197 T44</b>	<b>B100 H197 T62</b>	<b>Aufpreise für Kombination der Türen und Schub- kästen aus unterschiedlichen Preisgruppen:</b> je Tür in PG 1 <b>0,-</b> je Tür in PG 2 <b>95 689</b> je Tür in PG 3 <b>95 689</b> je Tür in PG 5 <b>95 689</b> Schubkästen 3er-Set in PG 1 <b>0,-</b> Schubkästen 3er-Set in PG 2 <b>---</b> Schubkästen 3er-Set in PG 3 <b>95 631</b> Schubkästen 3er-Set in PG 5 <b>95 631</b>	
		EUR	<b>87 104 13 (L/R)</b> Basispreis:	<b>88 104 13 (L/R)</b> Basispreis:		
		EUR	<b>Preisinfo</b> Türen und Schubkästen aus gleicher Preisgruppe			
		EUR	PG 1 PG 2 PG 1 PG 2	PG 3 PG 5 PG 3 PG 5		
 <p>links (L)* rechts (R)*</p> <p>2-türig Türanschlag links bzw. rechts 2 Türen A 4 Schubkästen</p>	<p>* je angeben, ob Türanschlag links oder rechts gew. / rech. wird.</p>	N°	<b>B100 H197 T44</b>	<b>B100 H197 T62</b>	<b>Aufpreise für Kombination der Türen und Schub- kästen aus unterschiedlichen Preisgruppen:</b> je Tür in PG 1 <b>0,-</b> je Tür in PG 2 <b>95 689</b> je Tür in PG 3 <b>95 689</b> je Tür in PG 5 <b>95 689</b> Schubkästen 4er-Set in PG 1 <b>0,-</b> Schubkästen 4er-Set in PG 2 <b>---</b> Schubkästen 4er-Set in PG 3 <b>95 677</b> Schubkästen 4er-Set in PG 5 <b>95 677</b>	
		EUR	<b>87 104 14 (L/R)</b> Basispreis:	<b>88 104 14 (L/R)</b> Basispreis:		
		EUR	<b>Preisinfo</b> Türen und Schubkästen aus gleicher Preisgruppe			
		EUR	PG 1 PG 2 PG 1 PG 2	PG 3 PG 5 PG 3 PG 5		
<b>Rechte Abschlussseite</b>		N°	H197 T42 Seitenstärke 1,6 <b>99 098 42</b>	H197 T60 Seitenstärke 1,6 <b>99 098 60</b>		
		EUR				

Durch die Kombination je eines  
Falttüren-Planungselements mit  
Links- und Rechtsanschlag entsteht  
ein **Schränk in Panorama-Optik**.

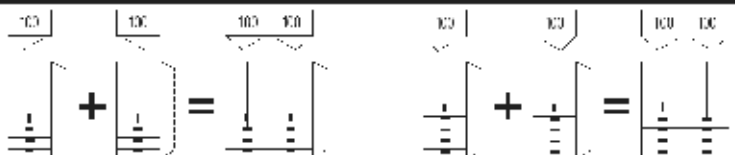

# Horizont100

## Höhe 197 cm

### Falldüren-Planungsschränke

Die vielfältigen Farbausführungen entnehmen Sie bitte der „Programm-Übersicht“ auf der ersten Seite dieses Programms.

Alle Schubkästen mit  
Vollauszug, Selbsteinzug  
und Dämpfung



Preisgruppe PG 1: Dekore  
Preisgruppe PG 2: Kristallspiegel  
Preisgruppe PG 3: Gläser & Grauspiegel  
Preisgruppe PG 5: Hochglanz

Schubkastenhöhe H3 = ca. 25 cm

Rückwände in Stärke 5 mm

## Breite 120 cm

Der Preis pro Artikel ergibt sich aus:  
Basispreis + der Addition der Aufpreise

Falldüren-Planungsschränke		Höhe 197 cm		Aufpreise für	
Nutztiefe 40/58 cm		Tiefe 44 cm	Tiefe 62 cm		
 <p>3 bzw. 4 der Türen A bis D jeweils die gewünschte Farbausführung angeben.</p> <p>4-türig je 1 Tür A, B, C und D</p>	N°	<b>B120 H197 T44</b>	<b>B120 H197 T62</b>	Griffe aus Griff-Sortiment 2	<b>95 602</b>
	EUR	<b>87 124 10</b> Basispreis:	<b>88 124 10</b> Basispreis:		
	EUR	<b>Preisinfo</b> Türen aus gleicher Preisgruppe		<b>Aufpreise für Kombination der Türen A bis D aus unterschiedlichen Preisgruppen:</b> je Tür in PG 1 <b>0,-</b> je Tür in PG 2 <b>95 698</b> je Tür in PG 3 <b>95 698</b> je Tür in PG 5 <b>95 698</b>	
	EUR	PG 1	PG 2		PG 1
EUR	PG 3	PG 5	PG 3	PG 5	
 <p>4-türig 4 Türen A 3 Schubkästen</p>	N°	<b>B120 H197 T44</b>	<b>B120 H197 T62</b>	<b>Aufpreise für Kombination der Türen und Schubkästen aus unterschiedlichen Preisgruppen:</b> je Tür in PG 1 <b>0,-</b> je Tür in PG 2 <b>95 699</b> je Tür in PG 3 <b>95 699</b> je Tür in PG 5 <b>95 699</b>	
	EUR	<b>87 124 13</b> Basispreis:	<b>88 124 13</b> Basispreis:		
	EUR	<b>Preisinfo</b> Türen und Schubkästen aus gleicher Preisgruppe		Schubkästen 3er-Set in PG 1 <b>0,-</b> Schubkästen 3er-Set in PG 2 <b>---</b> Schubkästen 3er-Set in PG 3 <b>95 631</b> Schubkästen 3er-Set in PG 5 <b>95 631</b>	
	EUR	PG 1	PG 2		PG 1
EUR	PG 3	PG 5	PG 3	PG 5	
<b>Rechte Abschlussseite</b>	N°	H197 T42 Seitenstärke 1,6 <b>99 098 42</b>	H197 T60 Seitenstärke 1,6 <b>99 098 60</b>		
	EUR				

### Falldüren-Öffnungsunterstützung

#### Falld.-Öffnungsunterstützung (2er-Set)

1 x für Falldürenpaar mit Linksanschlag  
1 x für Falldürenpaar mit Rechtsanschlag  
erleichtert das Öffnen der Falldüren  
Montage links an Schrankinnenseite

N° **91 089 00**

EUR

### Falldüren-Öffnungsunterstützung

#### Falldüren-Öffnungsunterstützung „links“

für Falldürenpaare mit Linksanschlag  
erleichtert das Öffnen der Falldüren  
Montage links an Schrankinnenseite

N° **91 094 00**

EUR

#### Falldüren-Öffnungsunterstützung „rechts“

für Falldürenpaare mit Rechtsanschlag  
erleichtert das Öffnen der Falldüren  
Montage rechts an Schrankinnenseite

N° **91 095 00**

EUR

# Horizont100

## Höhe 197 cm

### Drehtüren-Eckschränke

Die vielfältigen Farbausführungen entnehmen Sie bitte der „Programm-Übersicht“ auf der ersten Seite dieses Programms.

Preisgruppe PG 1: Dekore  
 Preisgruppe PG 2: Kristallspiegel  
 Preisgruppe PG 3: Gläser & Grauspiegel  
 Preisgruppe PG 5: Hochglanz

Rückwände in Stärke 5 mm

Der Preis pro Artikel ergibt sich aus:  
 Basispreis + der Addition der Aufpreise

## 50er-Eckelemente

Drehtüren-Eckschränke	Höhe 197 cm	Aufpreise für		
mit Soft-Abstoppung Schenkellänge 99x99 cm	Tiefe 62 cm			
 <p>links (L)* rechts (R)*</p> <p>1-türig Türanschlag links bzw. rechts</p> <p>*3-De angeben, ob Türanschlag links oder rechts gew. istch wird.</p>	H197 T62	Griff aus Griff-Sortiment 2 Drehknauf (Griff-Sortiment 3)	95 601 95 641	
N°	<b>78 924 10 (L/R)</b> Basispreis:			
EUR				
EUR		<b>Preisinfo</b> PG 1    PG 2	<b>Aufpreis</b> je Tür in PG 1 je Tür in PG 2 je Tür in PG 3 je Tür in PG 5	0,- 95 680 95 680 95 680
EUR		PG 3    PG 5		
<p>Bitte beachten:            Unmittelbar neben einem <b>1-türigen Eckschrank</b> kann links und/oder rechts kein weiteres <b>1-türiges Schrankelement</b> mit Griff in Richtung zur Ecke zeigend geplant werden.</p>				

## 60er-Eckelemente

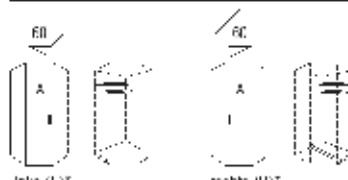
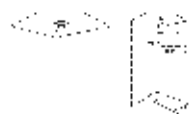
Drehtüren-Eckschränke	Höhe 197 cm	Aufpreise für		
mit Soft-Abstoppung Schenkellänge 106x106 cm	Tiefe 62 cm			
 <p>links (L)* rechts (R)*</p> <p>1-türig Türanschlag links bzw. rechts</p> <p>*3-De angeben, ob Türanschlag links oder rechts gew. istch wird.</p>	H197 T62	Griff aus Griff-Sortiment 2 Drehknauf (Griff-Sortiment 3)	95 601 95 641	
N°	<b>78 934 10 (L/R)</b> Basispreis:			
EUR				
EUR		<b>Preisinfo</b> PG 1    PG 2	<b>Aufpreis</b> je Tür in PG 1 je Tür in PG 2 je Tür in PG 3 je Tür in PG 5	0,- 95 680 95 680 95 680
EUR		PG 3    PG 5		
<p>Dieser <b>Eckschrank</b> kann <b>nicht einzeln</b>, sondern <b>nur zwischen zwei Schränken</b> geplant werden.</p>				
<p>Bitte beachten:            Unmittelbar neben einem <b>1-türigen Eckschrank</b> kann links und/oder rechts kein weiteres <b>1-türiges Schrankelement</b> mit Griff in Richtung zur Ecke zeigend geplant werden.</p>				
<b>für 60er-Eckelemente</b>	a 7			
 <p>LED-Innenbeleuchtung* mit Sensorschaltung</p>	<b>97 161 00</b>	Wird das <b>60er-Eckelement</b> mit <b>Aufsatzschrank</b> geplant, kann die <b>Innenbeleuchtung nicht eingesetzt</b> werden.		
N°				
EUR				

\*LED-Innenbeleuchtung (A++; BEL103-Koch) mit nicht austauschbarem Leuchtmittel, Aktivierung per Sensorschaltung

**Horizont100****Höhe 197 cm****90°-Ecklösung mit 1 Tür**

Die vielfältigen Farbausführungen entnehmen Sie bitte der „Programm-Übersicht“ auf der ersten Seite dieses Programms.

Preisgruppe PG 1: Dekore  
 Preisgruppe PG 2: Kristallspiegel  
 Preisgruppe PG 3: Gläser & Grauspiegel  
 Preisgruppe PG 5: Hochglanz

Rückwände in Stärke 5 mm

Der Preis pro Artikel ergibt sich aus:  
 Basispreis + der Addition der Aufpreise

**90°-Ecke - Breite 80 cm**

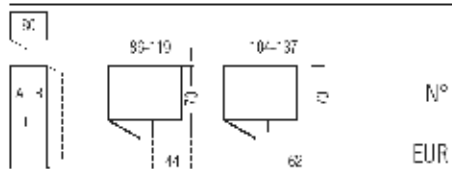
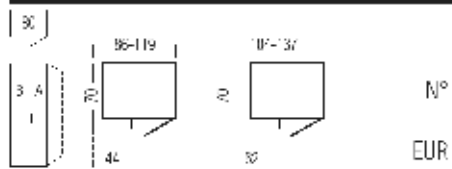
90°-Ecklösung mit 1 Tür		Höhe 197 cm		Aufpreise für	
Stellmaße siehe Platzbedarfsskizzen		Tiefe 62 cm			
 <p>2-türig            1 Drehtür A            Türanschlag links            1 Blindtür B</p>	N°	H197 T62	Griff aus Griff-Sortiment 2	95 601	
	EUR	<b>78 964 10</b> Basispreis:	Drehknauf (Griff-Sortiment 3)	95 641	
Bitte beachten: Die Blindtür B ist <u>nicht</u> in den Preisgruppen PG 2 Kristallspiegel und PG 3 Gläser & Grauspiegel erhältlich.	EUR	<b>Preisinfo</b> Türen aus gleicher Preisgruppe	<b>Aufpreise für Kombination der Türen A und B aus unterschiedlichen Preisgruppen:</b>		
	EUR	PG 1 PG 2 ---	je Tür in PG 1	0,-	
	EUR	PG 3 PG 5 ---	je Tür in PG 2	95 698	
	EUR		je Tür in PG 3	95 698	
	EUR		je Tür in PG 5	95 698	
 <p>2-türig            1 Drehtür A            Türanschlag rechts            1 Blindtür B</p>	N°	H197 T62	Griff aus Griff-Sortiment 2	95 601	
	EUR	<b>78 974 10</b> Basispreis:	Drehknauf (Griff-Sortiment 3)	95 641	
Bitte beachten: Die Blindtür B ist <u>nicht</u> in den Preisgruppen PG 2 Kristallspiegel und PG 3 Gläser & Grauspiegel erhältlich.	EUR	<b>Preisinfo</b> Türen aus gleicher Preisgruppe	<b>Aufpreise für Kombination der Türen A und B aus unterschiedlichen Preisgruppen:</b>		
	EUR	PG 1 PG 2 ---	je Tür in PG 1	0,-	
	EUR	PG 3 PG 5 ---	je Tür in PG 2	95 698	
	EUR		je Tür in PG 3	95 698	
	EUR		je Tür in PG 5	95 698	
Rechte Abschlussseite		N°	H197 T60 Seitenstärke 1,6		
	EUR	<b>99 098 60</b>			

**Horizont100****Höhe 197 cm****90°-Ecklösung mit 1 Tür**



Die vielfältigen Farbausführungen entnehmen Sie bitte der „Programm-Übersicht“ auf der ersten Seite dieses Programms.

Preisgruppe PG 1: Dekore  
 Preisgruppe PG 2: Kristallspiegel  
 Preisgruppe PG 3: Gläser & Grauspiegel  
 Preisgruppe PG 5: Hochglanz

Rückwände in Stärke 5 mm

Der Preis pro Artikel ergibt sich aus:  
 Basispreis + der Addition der Aufpreise

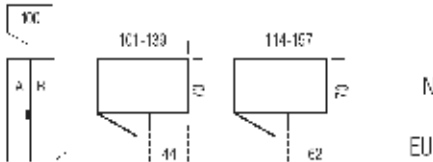
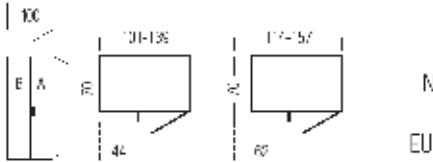
**90°-Ecke - Breite 100 cm**

90°-Ecklösung mit 1 Tür		Höhe 197 cm		Aufpreise für	
Stellmaße siehe Platzbedarfsskizzen		Tiefe 62 cm			
 <p>2-türig            1 Drehtür A            Türanschlag links            1 Blindtür B</p>	N°	H197 T62	Griff aus Griff-Sortiment 2 Drehknauf (Griff-Sortiment 3)	95 601	95 641
	EUR	<b>78 984 10</b> Basispreis:			
Bitte beachten: Die Blindtür B ist <u>nicht</u> in den Preisgruppen PG 2 Kristallspiegel und PG 3 Gläser & Grauspiegel erhältlich.	EUR	<b>Preisinfo</b> Türen aus gleicher Preisgruppe	<b>Aufpreise für Kombination der Türen A und B            aus unterschiedlichen Preisgruppen:</b>		
	EUR	PG 1 PG 2 --- ---	je Tür in PG 1 je Tür in PG 2 je Tür in PG 3 je Tür in PG 5	0,- 95 680 95 680 95 680	
 <p>2-türig            1 Drehtür A            Türanschlag rechts            1 Blindtür B</p>	N°	H197 T62	Griff aus Griff-Sortiment 2 Drehknauf (Griff-Sortiment 3)	95 601	95 641
	EUR	<b>78 994 10</b> Basispreis:			
Bitte beachten: Die Blindtür B ist <u>nicht</u> in den Preisgruppen PG 2 Kristallspiegel und PG 3 Gläser & Grauspiegel erhältlich.	EUR	<b>Preisinfo</b> Türen aus gleicher Preisgruppe	<b>Aufpreise für Kombination der Türen A und B            aus unterschiedlichen Preisgruppen:</b>		
	EUR	PG 1 PG 2 --- ---	je Tür in PG 1 je Tür in PG 2 je Tür in PG 3 je Tür in PG 5	0,- 95 680 95 680 95 680	
 <p>Rechte            Abschlussseite</p>		N°	H197 T60 Seitenstärke 1,6		
EUR		<b>99 098 60</b>			



**Horizont100****Höhe 197 cm****90° Ecklösung mit 2 Türen**



Die vielfältigen Farbausführungen entnehmen Sie bitte der „Programm-Übersicht“ auf der ersten Seite dieses Programms.

Preisgruppe PG 1: Dekore  
 Preisgruppe PG 2: Kristallspiegel  
 Preisgruppe PG 3: Gläser & Grauspiegel  
 Preisgruppe PG 5: Hochglanz

Rückwände in Stärke 5 mm

Der Preis pro Artikel ergibt sich aus:  
 Basispreis + der Addition der Aufpreise

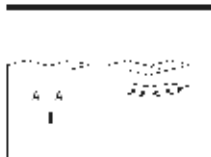
**90°-Ecke mit 2 Türen**

90° Ecklösung mit 2 Türen		Höhe 197 cm		Aufpreise für	
mit Soft-Abschoppung Stellmaße siehe Platzbedarfsskizzen		Tiefe 44 / 44 cm	Tiefe 62 / 62 cm		
 <p>2-türig 2 Türen A</p> <p>Innenausstattung: 1 Fachboden</p>	N°	H197 T44/44 <b>77 914 10</b> Basispreis:		Griff aus Griff-Sortiment 2 Drehknauf (Griff-Sortiment 3)	<b>95 601</b> <b>95 641</b>
	EUR				
	EUR				
		<b>Preisinfo</b> Türen aus gleicher Preisgruppe		<b>Aufpreis</b>	
	EUR	PG 1 PG 2		je Tür in PG 1	<b>0,-</b>
	EUR	PG 3 PG 5		je Tür in PG 2	<b>95 680</b>
				je Tür in PG 3	<b>95 680</b>
				je Tür in PG 5	<b>95 680</b>
 <p>2-türig 2 Türen A</p> <p>Innenausstattung: 1 Fachboden 1 Kleiderstange</p>	N°	H197 T62/62 <b>78 914 10</b> Basispreis:		Griff aus Griff-Sortiment 2 Drehknauf (Griff-Sortiment 3)	<b>95 601</b> <b>95 641</b>
	EUR				
	EUR				
		<b>Preisinfo</b> Türen aus gleicher Preisgruppe		<b>Aufpreis</b>	
	EUR	PG 1 PG 2		je Tür in PG 1	<b>0,-</b>
	EUR	PG 3 PG 5		je Tür in PG 2	<b>95 680</b>
				je Tür in PG 3	<b>95 680</b>
				je Tür in PG 5	<b>95 680</b>
 <p><b>Rechte Abschlussseite</b></p>	N°	H197 T42 Seitenstärke 1,6 <b>99 098 42</b>	H197 T60 Seitenstärke 1,6 <b>99 098 60</b>		
	EUR				

**Horizont100****Höhe 197 cm****90° Ecklösung mit 2 Türen**



Die vielfältigen Farbausführungen entnehmen Sie bitte der „Programm-Übersicht“ auf der ersten Seite dieses Programms.

Preisgruppe PG 1: Dekore  
 Preisgruppe PG 2: Kristallspiegel  
 Preisgruppe PG 3: Gläser & Grauspiegel  
 Preisgruppe PG 5: Hochglanz

Rückwände in Stärke 5 mm

Der Preis pro Artikel ergibt sich aus:  
 Basispreis + der Addition der Aufpreise

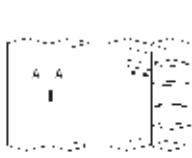
**90°-Ecke mit 2 Türen**

90° Ecklösung mit 2 Türen		Höhe 197 cm		Aufpreise für	
mit Soft-Abstopplung Stellmaße siehe Platzbedarfsskizzen		Tiefe 44 / 62 cm	Tiefe 62 / 44 cm		
 <p>2-türig 2 Türen A</p> <p>Innenausstattung links: 4 Fachböden Innenausstattung rechts: 1 Fachboden 1 Kleiderstange</p>	N°	H197 T44/82		Griff aus Griff-Sortiment 2 Drehknauf (Griff-Sortiment 3)	<b>95 601</b>
	EUR	<b>77 944 10</b> Basispreis:			<b>95 641</b>
		<b>Preisinfo</b> Türen aus gleicher Preisgruppe		<b>Aufpreis</b>	
	EUR	PG 1 PG 2		je Tür in PG 1	<b>0,-</b>
	EUR	PG 3 PG 5		je Tür in PG 2	<b>95 680</b>
	EUR			je Tür in PG 3	<b>95 680</b>
	EUR			je Tür in PG 5	<b>95 680</b>
 <p>2-türig 2 Türen A</p> <p>Innenausstattung links: 1 Fachboden 1 Kleiderstange Innenausstattung rechts: 4 Fachböden</p>	N°	H197 T62/44		Griff aus Griff-Sortiment 2 Drehknauf (Griff-Sortiment 3)	<b>95 601</b>
	EUR	<b>78 954 10</b> Basispreis:			<b>95 641</b>
		<b>Preisinfo</b> Türen aus gleicher Preisgruppe		<b>Aufpreis</b>	
	EUR	PG 1 PG 2		je Tür in PG 1	<b>0,-</b>
	EUR	PG 3 PG 5		je Tür in PG 2	<b>95 680</b>
	EUR			je Tür in PG 3	<b>95 680</b>
	EUR			je Tür in PG 5	<b>95 680</b>
 <p><b>Rechte Abschlussseite</b></p>	N°	H197 T60 Seitenstärke 1,6	H197 T42 Seitenstärke 1,6		
	EUR	<b>99 098 60</b>	<b>99 098 42</b>		

**Horizont100****Höhe 197 cm****Schrägelemente**





Die vielfältigen Farbausführungen entnehmen Sie bitte der „Programm-Übersicht“ auf der ersten Seite dieses Programms.

Preisgruppe PG 1: Dekore  
 Preisgruppe PG 2: Kristallspiegel  
 Preisgruppe PG 3: Gläser & Grauspiegel  
 Preisgruppe PG 5: Hochglanz

Rückwände in Stärke 5 mm

Der Preis pro Artikel ergibt sich aus:  
 Basispreis + der Addition der Aufpreise

**Schrägelemente - Breite 36 cm**

Drehtüren-Schrägelemente		Höhe 197 cm		Aufpreise für	
mit Soft-Abstoppung Nutztiefe 40/58 cm		Tiefe 44 / 62 cm	Tiefe 62 / 44 cm		
  <p><b>Schrägelement links</b> 1-türig Türanschlag links</p> <p>Innenausstattung: 4 Fachböden</p>	N°	<b>B36 H197 T44/62</b>		Griff aus Griff-Sortiment 2 Drehknaut (Griff-Sortiment 3)	<b>95 601</b> <b>95 641</b>
	EUR	<b>77 704 10</b> Basispreis:			
		<b>Preisinfo</b>		<b>Aufpreis</b>	
	EUR	PG 1 PG 2		je Tür in PG 1 je Tür in PG 2 je Tür in PG 3 je Tür in PG 5	<b>0,-</b> <b>95 698</b> <b>95 698</b> <b>95 698</b>
	EUR	PG 3 PG 5			
  <p><b>Schrägelement rechts</b> 1-türig Türanschlag rechts</p> <p>Innenausstattung: 4 Fachböden</p>	N°	<b>B36 H197 T62/44</b>		Griff aus Griff-Sortiment 2 Drehknaut (Griff-Sortiment 3)	<b>95 601</b> <b>95 641</b>
	EUR	<b>78 714 10</b> Basispreis:			
		<b>Preisinfo</b>		<b>Aufpreis</b>	
	EUR	PG 1 PG 2		je Tür in PG 1 je Tür in PG 2 je Tür in PG 3 je Tür in PG 5	<b>0,-</b> <b>95 698</b> <b>95 698</b> <b>95 698</b>
	EUR	PG 3 PG 5			
<p>Bitte beachten:          Schräg- und Rundelemente können nicht einzeln gestellt, sondern nur als Zwischenbau- oder Abschlusselement geplant werden.</p> <p>Bei Planung als Abschlusselement darf in Kombination mit einem Profilkranz nicht mit der tieferen Schrankseite aufgehört werden.</p>					
 <p><b>Rechte Abschlusseite</b></p>	N°	H197 T60 Seitenstärke 1,6 <b>99 098 60</b>	H197 T42 Seitenstärke 1,6 <b>99 098 42</b>		
	EUR				

**Schrägelemente**



Die vielfältigen Farbausführungen entnehmen Sie bitte der „Programm-Übersicht“ auf der ersten Seite dieses Programms.

Preisgruppe PG 1: Dekore  
 Preisgruppe PG 2: Kristallspiegel  
 Preisgruppe PG 3: Gläser & Grauspiegel  
 Preisgruppe PG 5: Hochglanz

Rückwände in Stärke 5 mm

Der Preis pro Artikel ergibt sich aus:  
 Basispreis + der Addition der Aufpreise

**Schrägelemente - Breite 46 cm**

Drehtüren-Schrägelemente		Höhe 197 cm		Aufpreise für	
mit Soft-Abstopfung Nutztiefe 40/58 cm		Tiefe 44 / 62 cm	Tiefe 62 / 44 cm		
 <p><b>Schrägelement links</b> 1-türig Türanschlag links</p> <p>Innenausstattung: 4 Fachböden</p>	N°	<b>B46 H197 T44/62</b>		Griff aus Griff-Sortiment 2 Drehknauf (Griff-Sortiment 3)	<b>95 601</b> <b>95 641</b>
	EUR	<b>77 724 10</b> Basispreis:			
	EUR	<b>Preisinfo</b> PG 1 PG 2		<b>Aufpreis</b> je Tür in PG 1 je Tür in PG 2 je Tür in PG 3 je Tür in PG 5	<b>0,-</b> <b>95 680</b> <b>95 680</b> <b>95 680</b>
EUR	PG 3 PG 5			<b>95 680</b>	
 <p><b>Schrägelement rechts</b> 1-türig Türanschlag rechts</p> <p>Innenausstattung: 4 Fachböden</p>	N°	<b>B46 H197 T62/44</b>		Griff aus Griff-Sortiment 2 Drehknauf (Griff-Sortiment 3)	<b>95 601</b> <b>95 641</b>
	EUR	<b>78 734 10</b> Basispreis:			
	EUR	<b>Preisinfo</b> PG 1 PG 2		<b>Aufpreis</b> je Tür in PG 1 je Tür in PG 2 je Tür in PG 3 je Tür in PG 5	<b>0,-</b> <b>95 680</b> <b>95 680</b> <b>95 680</b>
EUR	PG 3 PG 5			<b>95 680</b>	
<p>Bitte beachten:          Schräg- und Rundelemente können nicht einzeln gestellt, sondern nur als Zwischenbau- oder Abschlusselement geplant werden.</p> <p>Bei Planung als Abschlusselement darf in Kombination mit einem Profilkranz nicht mit der tieferen Schrankseite aufgehört werden.</p>					
 <p><b>Rechte Abschlusseite</b></p>	N°	H197 T60 Seitenstärke 1,6 <b>99 098 60</b>	H197 T42 Seitenstärke 1,6 <b>99 098 42</b>		
	EUR				

**Horizont100****Höhe 197 cm****Offenes Regal**

Die vielfältigen Farbausführungen entnehmen Sie bitte der „Programm-Übersicht“ auf der ersten Seite dieses Programms.

Bei Einsatz von Regalen bitte grundsätzlich Stellskizze der Bestellung beifügen.

Preisgruppe PG 1: Dekore  
 Preisgruppe PG 2: Kristallspiegel  
 Preisgruppe PG 3: Gläser & Grauspiegel  
 Preisgruppe PG 5: Hochglanz

Regale zum Zwischenbau, als Abschluss und freistehend einsetzbar.

**Breite 30 cm**

Regal mit 2 Außenseiten		Höhe 197 cm	
		Tiefe 30 cm	
		<b>B30</b> H197 T30 4 Fachböden / 5 offene Fächer	
		<b>44 908 00</b>	
	N°		
	4 Fachböden (22 mm) Rückwand	EUR	

Farbe des Regals wählen:  
 Lieferbar in allen Dekoren der Preisgruppe PG 1

2er-Set Schubkästen			
für offenes Regal			
		<b>B26</b> H2x19 T27	
		<b>44 110 00</b>	
	N°		
	Schubkästen 2er-Set	EUR	

Alle Schubkästen mit Vollauszug, Selbsteinzug und Dämpfung

Schubkasten-Innendekor  
 Leinenoptik Twist

1. Farbe der Schubkästen wählen:  
 Lieferbar in allen Dekoren der Preisgruppe PG 1

2. Grifffarbe wählen:

- 301** alu-matt
- 302** chrom
- 322** Edelstahl
- 324** schwarz

auch mehrfach je Regal einsetzbar  
 nur passend in den drei unteren Regalfächern



# Horizont100

**Höhe 197 cm****Profilkranz ohne/mit Beleuchtung für Dreh- und Falttüren-Planungsschränke****Bestellhinweise für Profilkränze**

1. Alle Dreh- und Falttürenschränke **Horizont100** können auf Wunsch auch mit Profilkranz ohne bzw. mit integrierter Beleuchtung ausgestattet werden. Die Profilkränze werden pro Schrank-schenkel (a, b, c) bis zu einer Länge von max. 350 cm als durchgehender Profilkranz geliefert.
2. Ermittlung des korrekten Kranzpreises:  
Durch die Addition der einzelnen Elementbreiten der gesamten Planung ergibt sich die Gesamtlänge des Profilkranzes. Diese Gesamtlänge (aufgerundet auf volle Meter) multipliziert mit dem Preis der Art.-Nr. 98000 (siehe rechts) ergibt den Gesamtpreis des Profilkranzes für die gesamte Planung.

**Profilkranz**

lieferbar in allen Schrank-Korpusfarben

Preis pro angefangenem Meter

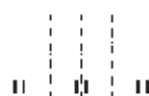

Stärke 36 mm

N°

EUR

**98 000**

Schränkhöhe mit Profilkranz: 201/227/244 cm  
Schränktiefe mit Profilkranz: 67/49 cm

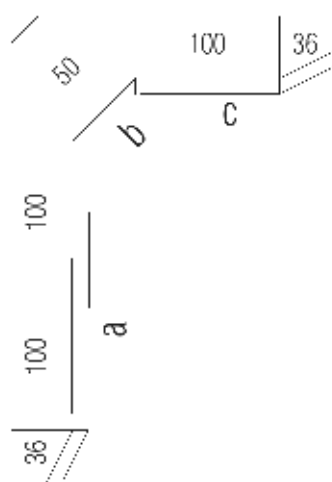
**Hinweis für Preisermittlung und Bestellung des Profilkranzes****Preisermittlung und Bestellung des Profilkranzes für dargestellte Eckkombination**

Ermittlung der Gesamtlänge des Profilkranzes:

3 x 100er-Element = **3,0 m**

+

1 x 50er-Eckelement = **0,5 m**

+

2 x 36er-Schräglelement = **0,72 m**Gesamtlänge = 3,0 m + 0,5 m + 0,72 m = **4,22 m**Bestellt werden muss lediglich **1 x die Art.-Nr. 98000** (siehe oben).Der Preis des Profilkranzes errechnet sich aus **5 x Preis für Art.-Nr. 98000**.**Beispiel 2:**

Bei einer Gesamtlänge von z.B. 2,80 m errechnet sich der Preis für den Profilkranz aus

**3 x Preis für Art.-Nr. 98000**.**Bestellhinweise für Kranzbeleuchtung**

Auf Wunsch kann der Kranz auch gegen Mehrpreis mit integrierter Beleuchtung ausgestattet werden (siehe unten).

**Bestellhinweise für Kranzbeleuchtung**

Die Punktbeleuchtung (1 Stck.) sitzt immer mittig über jeder Tür, auch über Schräg- und Rundtüren. Es können auch weniger Beleuchtungen eingesetzt werden, z.B. nur über jeder zweiten Tür oder keine Beleuchtung über den Außentüren.  
Bitte geben Sie Ihren Sonderwunsch bei der Bestellung an!

**Kranzbeleuchtung**

LED-Kranzeinbauleuchte\*  
Punktbeleuchtung  
Ø 20 mm  
2 Watt

\*Dimmbare LED-Beleuchtung (A+; BEL146K-Koch) mit nicht austauschbaren Leuchtmitteln, Aktivierung per Fernbedienung (2 Kanal-Fernbedienung, wählbar kalt-/warmweiß).

Zum zentralen Schalten/Bedienen von bis zu 4 verschiedenen Möbelkomponenten finden Sie in der Rubrik **Zubehör** eine **4-Kanal-Fernbedienung**.

Aufpreis für Beleuchtung...	Preis	Art.-Nr.
... 1er-Set		95 975 01
... 2er-Set		95 975 02
... 3er-Set		95 975 03
... 4er-Set		95 975 04
... 5er-Set		95 975 05
... 6er-Set		95 975 06
... 7er-Set		95 975 07
... 8er-Set		95 975 08
... 9er-Set		95 975 09



# Horizont100

## Höhe 197 cm

### Passepartoutblenden für Dreh- und Falttüren-Planungsschränke

Farbausführung wählen:			
<b>P9</b> Polarweiß	<b>J9</b> Sibiu-Lärche-Nachbildung	<b>A1</b> Macadamia-Nussbaum-Nachbildung	
<b>S9</b> Seidengrau	<b>Q9</b> Jackson-Eiche-Nachbildung	<b>C9</b> Eiche-Nachbildung dark chocolate	
<b>Y1</b> Terra matt	<b>M1</b> Sonoma-Eiche-Nachbildung		
<b>L1</b> Basalt	<b>E9</b> Eiche-Nachbildung silbergrau		

Passepartoutblenden*	für Höhe 197 cm		
zur seitlichen Einrahmung der gesamten Schrankkombination			
	<b>82x3,2 H201 T12</b>		
<b>Passepartoutblenden</b> (2er-Set) links und rechts	N°	<b>98 391 00</b>	
	EUR		

\*Einsatz der Passepartoutblenden nur in Kombination mit Profilkranz möglich

### LED-Lichtsäulen

Farbausführung wählen:			
<b>P9</b> Polarweiß	<b>J9</b> Sibiu-Lärche-Nachbildung	<b>A1</b> Macadamia-Nussbaum-Nachbildung	
<b>S9</b> Seidengrau	<b>Q9</b> Jackson-Eiche-Nachbildung	<b>C9</b> Eiche-Nachbildung dark chocolate	
<b>Y1</b> Terra matt	<b>M1</b> Sonoma-Eiche-Nachbildung		
<b>L1</b> Basalt	<b>E9</b> Eiche-Nachbildung silbergrau		

LED-Lichtsäulen	Höhe 197 cm		
zur seitlichen Einrahmung der gesamten Schrankkombination			
	<b>82x3,2 H197 T12</b>		
<b>LED-Lichtsäule*</b> (2er-Set) links und rechts	N°	<b>97 993 01</b>	
	EUR		*Dimmbare LED-Beleuchtung (A-; BEL118-Wessel) mit nicht austauschbaren Leuchtmitteln, Aktivierung per Fernbedienung

Bei Einsatz der LED-Lichtsäule können die Schränke nicht mit Profilkranz ausgestattet werden.

### Verbindungsstollen

Farbausführung wählen:			
<b>P9</b> Polarweiß	<b>J9</b> Sibiu-Lärche-Nachbildung	<b>A1</b> Macadamia-Nussbaum-Nachbildung	
<b>S9</b> Seidengrau	<b>Q9</b> Jackson-Eiche-Nachbildung	<b>C9</b> Eiche-Nachbildung dark chocolate	
<b>Y1</b> Terra matt	<b>M1</b> Sonoma-Eiche-Nachbildung		
<b>L1</b> Basalt	<b>E9</b> Eiche-Nachbildung silbergrau		

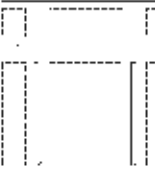
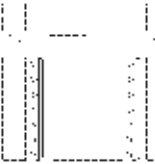
Verbindungsstollen	Höhe 197 cm		
zur Kombination von Dreh- und Schwebetürenschränken z. B. MARCATO2.0			
	<b>82x3,2 H197 T12</b>		
<b>Verbindungsstollen</b> inkl. Tiefenausgleichsblenden (2er-Set) <b>ohne Beleuchtung</b>	N°	<b>98 940 00</b>	
	EUR		
	<b>82x3,2 H197 T12</b>		
<b>Verbindungsstollen</b> inkl. Tiefenausgleichsblenden (2er-Set) <b>mit LED-Lichtband*</b> und Fernbedienung	N°	<b>97 992 01</b>	
	EUR		*Dimmbare LED-Beleuchtung (A-; BEL118-Wessel) mit nicht austauschbaren Leuchtmitteln, Aktivierung per Fernbedienung

Dreh- und Schwebetürenschränke können nicht unmittelbar nebeneinander gestellt, sondern müssen konstruktiv bedingt durch Verbindungsstollen ohne/mit Beleuchtung unterbrochen werden. Bei Einsatz der Verbindungsstollen können die Schränke nicht mit Profilkranz ausgestattet werden.

# Horizont100

## Höhe 197 cm

### 4-Kanal Funkfernbedienung

4-Kanal Funkfernbedienung		
		B5,5 H8 T1
	<b>4-Kanal Fernbedienung</b> zum Schalten (Ein/Aus/Dimmen) von bis zu max. 4 verschiedenen Möbelkomponenten mit LED-Beleuchtung	N° <b>99 049 00</b> EUR

Hiermit können die per Fernbedienung schaltbaren LED-Beleuchtungen mit nur einer(!) Fernbedienung einzeln oder in beliebig zusammengefassten Gruppen ein- bzw. ausgeschaltet und gedimmt werden.

**Bitte beachten:** nicht einsetzbar bei Leuchten mit Fuß-, Touch- bzw. Bettseitenschalter, Akkuleuchten und Leuchten mit Sensorschaltung.

4-Kanal Funkfernbedienung und zusätzlichem Bluetooth Converter		
		B5,5 H8 T1
	<b>4-Kanal Fernbedienung und Bluetooth Converter</b> zum Schalten (Ein/Aus/Dimmen) von bis zu max. 4 verschiedenen Möbelkomponenten mit LED-Beleuchtung und/oder zur <b>Bedienung per Smartphone App</b>	N° <b>99 050 00</b> EUR

Hiermit können die per Fernbedienung schaltbaren LED-Beleuchtungen mit nur einer(!) Fernbedienung und **zusätzlich auch per Smartphone App** einzeln oder in beliebig zusammengefassten Gruppen ein- bzw. ausgeschaltet und gedimmt werden.

**Bitte beachten:** nicht einsetzbar bei Leuchten mit Fuß-, Touch- bzw. Bettseitenschalter, Akkuleuchten und Leuchten mit Sensorschaltung.

### Tiefenausgleichsblenden

Farbausführung wählen:	
<b>P9</b>	Polarweiß
<b>S9</b>	Seidengrau
<b>Y1</b>	Terra matt
<b>L1</b>	Basalt
<b>J9</b>	Sibiru-Lärche-Nachbildung
<b>Q9</b>	Jackson-Eiche-Nachbildung
<b>M1</b>	Sonoma-Eiche-Nachbildung
<b>E9</b>	Eiche-Nachbildung silbergrau
<b>A1</b>	Macadamia-Nussbaum-Nb.
<b>C9</b>	Eiche-Nachbildung dark chocolate

Tiefenausgleichsblenden		
		B1,3x4,1 H240
	<b>Blenden (2er-Set) für Tiefenausgleich</b>	N° <b>99 006 00</b> EUR

Das Blenden-Set wird in der Standardhöhe 240 cm geliefert und kann bei der Montage auf die gewünschte Höhe gekürzt werden.

### Verwendung der Tiefenausgleichsblenden

Die Tiefenausgleichsblenden können eingesetzt werden ...

a) ... für Drehtürenschränke, wenn diese links und/oder rechts an Schwebetürenschränke angestellt werden. In den Verkaufseinheiten „Verbindungsstellen mit/ ohne Beleuchtung“ sind diese Blenden bereits enthalten.

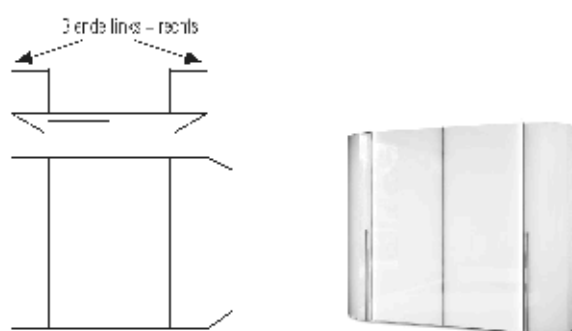

b) ... für Drehtürenschränke in Tiefe 44 cm, wenn diese frontbündig an Beimöbel in Tiefe 46 cm (z.B. Programm ALEGRO2) angestellt werden.

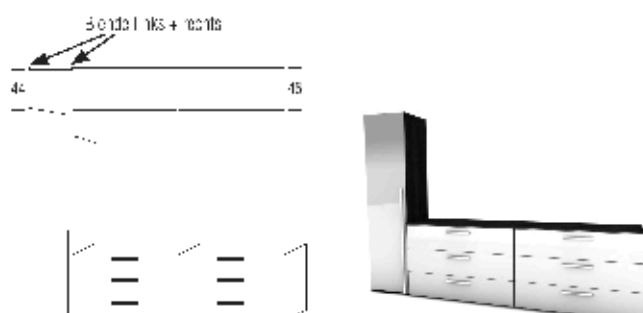

c) ... für Drehtürenschränke, wenn diese ohne Verwendung von Verbindungsstellen an Schwebetürenschränke angestellt werden z. B. bei Zwischenbau eines 30er-Regals.

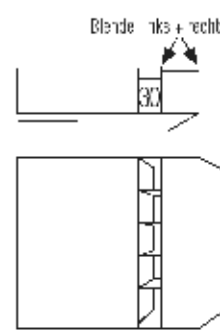

**Horizont100****Höhe 223 cm****Drehtüren-Planungsschränke**

Die vielfältigen Farbausführungen entnehmen Sie bitte der „Programm-Übersicht“ auf der ersten Seite dieses Programms.

Preisgruppe PG 1: Dekore  
 Preisgruppe PG 2: Kristallspiegel  
 Preisgruppe PG 3: Gläser & Grauspiegel  
 Preisgruppe PG 5: Hochglanz

Rückwände in Stärke 5 mm

Der Preis pro Artikel ergibt sich aus:  
 Basispreis + der Addition der Aufpreise

**Breite 30 cm**

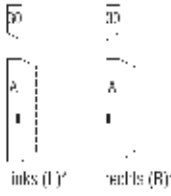
Drehtüren-Planungsschränke		Höhe 223 cm		Aufpreise für		
mit Soft-Abstopfung Nutztiefe 40/58 cm		Tiefe 44 cm	Tiefe 62 cm			
 <p>links (L)    rechts (R)</p> <p>1-füßig Türanschlag links bzw. rechts</p>	<p>☞ zu angeben, ob            Türanschlag links oder            rechts gew. wird.</p>	<p><b>B30 H223 T44</b></p> <p><b>74 034 10 (L/R)</b>            Basispreis:</p>	<p><b>B30 H223 T62</b></p> <p><b>75 034 10 (L/R)</b>            Basispreis:</p>	<p>Griff aus Griff-Sortiment 2            Drehknopf (Griff-Sortiment 3)</p>	<p><b>95 601</b>  <b>95 641</b></p>	
	N°					
	EUR					
	EUR					
		<p><b>Preisinfo</b></p> <p>PG 1    PG 2</p>	<p><b>Preisinfo</b></p> <p>PG 1    PG 2</p>	<p><b>Aufpreis</b></p> <p>je Tür in PG 1            je Tür in PG 2            je Tür in PG 3            je Tür in PG 5</p>	<p><b>0,-</b>  <b>95 698</b>  <b>95 698</b>  <b>95 698</b></p>	
		<p>PG 3    PG 5</p>	<p>PG 3    PG 5</p>			
		<p>H223 T42            Seitenstärke 1,6</p> <p><b>99 095 42</b></p>	<p>H223 T60            Seitenstärke 1,6</p> <p><b>99 095 60</b></p>			
<p><b>Rechte            Abschlussseite</b></p>	N°					
	EUR					

# Horizont100

## Drehtüren-Planungsschränke

### Höhe 223 cm

Die vielfältigen Farbausführungen entnehmen Sie bitte der „Programm-Übersicht“ auf der ersten Seite dieses Programms.

Alle Schubkästen mit  
Vollauszug, Selbsteinzug  
und Dämpfung



Preisgruppe PG 1: Dekore  
Preisgruppe PG 2: Kristallspiegel  
Preisgruppe PG 3: Gläser & Grauspiegel  
Preisgruppe PG 5: Hochglanz

Schubkastenhöhe H3 = ca. 25 cm

Rückwände in Stärke 5 mm

## Breite 40 cm

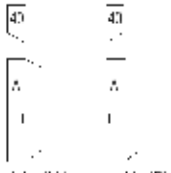
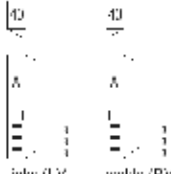
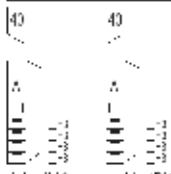
Der Preis pro Artikel ergibt sich aus:  
Basispreis + der Addition der Aufpreise

Drehtüren-Planungsschränke		Höhe 223 cm		Aufpreise für		
mit Soft-Abstoppung Nutztiefe 40/58 cm		Tiefe 44 cm	Tiefe 62 cm			
 <p>links (L)* rechts (R)* 1-türig Türanschlag links bzw. rechts</p>	<p>*3.00 angeben, ob Türanschlag links oder rechts gew./nicht wird.</p>	<p><b>B40 H223 T41</b></p> <p><b>74 044 10 (L/R)</b> Basispreis:</p>	<p><b>B40 H223 T62</b></p> <p><b>75 044 10 (L/R)</b> Basispreis:</p>	<p>Griff aus Griff-Sortiment 2 Drehknauf (Griff-Sortiment 3)</p>	<p><b>95 601</b> <b>95 641</b></p>	
		<p><b>Preisinfo</b></p> <p>PG 1 PG 2</p>	<p><b>Preisinfo</b></p> <p>PG 1 PG 2</p>			<p><b>Aufpreis</b></p> <p>je Tür in PG 1 <b>0,-</b> je Tür in PG 2 <b>95 698</b> je Tür in PG 3 <b>95 698</b> je Tür in PG 5 <b>95 698</b></p>
		<p>PG 3 PG 5</p>	<p>PG 3 PG 5</p>			
		<p>EUR</p>	<p>EUR</p>			
 <p>links (L)* rechts (R)* 1-türig Türanschlag links bzw. rechts 3 Schubkästen</p>	<p>*3.00 angeben, ob Türanschlag links oder rechts gew./nicht wird.</p>	<p><b>B40 H223 T44</b></p> <p><b>74 044 13 (L/R)</b> Basispreis:</p>	<p><b>B40 H223 T62</b></p> <p><b>75 044 13 (L/R)</b> Basispreis:</p>	<p><b>Aufpreise für Kombination der Tür und Schubkästen aus unterschiedlichen Preisgruppen:</b></p> <p>je Tür in PG 1 <b>0,-</b> je Tür in PG 2 <b>95 699</b> je Tür in PG 3 <b>95 699</b> je Tür in PG 5 <b>95 699</b></p> <p>Schubkästen 3er-Set in PG 1 <b>0,-</b> Schubkästen 3er-Set in PG 2 <b>---</b> Schubkästen 3er-Set in PG 3 <b>95 632</b> Schubkästen 3er-Set in PG 5 <b>95 632</b></p>		
		<p><b>Preisinfo</b></p> <p>Tür und Schubkästen aus <u>gleicher</u> Preisgruppe</p> <p>PG 1 PG 2 PG 1 PG 2</p>	<p><b>Preisinfo</b></p> <p>Tür und Schubkästen aus <u>gleicher</u> Preisgruppe</p> <p>PG 1 PG 2 PG 1 PG 2</p>			<p>je Tür in PG 1 <b>0,-</b> je Tür in PG 2 <b>95 699</b> je Tür in PG 3 <b>95 699</b> je Tür in PG 5 <b>95 699</b></p> <p>Schubkästen 4er-Set in PG 1 <b>0,-</b> Schubkästen 4er-Set in PG 2 <b>---</b> Schubkästen 4er-Set in PG 3 <b>95 670</b> Schubkästen 4er-Set in PG 5 <b>95 670</b></p>
		<p>PG 3 PG 5</p>	<p>PG 3 PG 5</p>			
		<p>EUR</p>	<p>EUR</p>			
 <p>links (L)* rechts (R)* 1-türig Türanschlag links bzw. rechts 4 Schubkästen</p>	<p>*3.00 angeben, ob Türanschlag links oder rechts gew./nicht wird.</p>	<p><b>B40 H223 T44</b></p> <p><b>74 044 14 (L/R)</b> Basispreis:</p>	<p><b>B40 H223 T62</b></p> <p><b>75 044 14 (L/R)</b> Basispreis:</p>	<p><b>Aufpreise für Kombination der Tür und Schubkästen aus unterschiedlichen Preisgruppen:</b></p> <p>je Tür in PG 1 <b>0,-</b> je Tür in PG 2 <b>95 699</b> je Tür in PG 3 <b>95 699</b> je Tür in PG 5 <b>95 699</b></p> <p>Schubkästen 4er-Set in PG 1 <b>0,-</b> Schubkästen 4er-Set in PG 2 <b>---</b> Schubkästen 4er-Set in PG 3 <b>95 670</b> Schubkästen 4er-Set in PG 5 <b>95 670</b></p>		
		<p><b>Preisinfo</b></p> <p>Tür und Schubkästen aus <u>gleicher</u> Preisgruppe</p> <p>PG 1 PG 2 PG 1 PG 2</p>	<p><b>Preisinfo</b></p> <p>Tür und Schubkästen aus <u>gleicher</u> Preisgruppe</p> <p>PG 1 PG 2 PG 1 PG 2</p>			<p>je Tür in PG 1 <b>0,-</b> je Tür in PG 2 <b>95 699</b> je Tür in PG 3 <b>95 699</b> je Tür in PG 5 <b>95 699</b></p> <p>Schubkästen 4er-Set in PG 1 <b>0,-</b> Schubkästen 4er-Set in PG 2 <b>---</b> Schubkästen 4er-Set in PG 3 <b>95 670</b> Schubkästen 4er-Set in PG 5 <b>95 670</b></p>
		<p>PG 3 PG 5</p>	<p>PG 3 PG 5</p>			
		<p>EUR</p>	<p>EUR</p>			
 <p><b>Rechte Abschlussseite</b></p>	<p>N°</p>	<p>H223 T42 Seitenstärke 1,6</p> <p><b>99 095 42</b></p>	<p>H223 T60 Seitenstärke 1,6</p> <p><b>99 095 60</b></p>			
		<p>EUR</p>				

# Horizont100

## Höhe 223 cm

### Drehtüren-Planungsschränke

Die vielfältigen Farbausführungen entnehmen Sie bitte der „Programm-Übersicht“ auf der ersten Seite dieses Programms.

Alle Schubkästen mit  
Vollauszug, Selbsteinzug  
und Dämpfung



Preisgruppe PG 1: Dekore  
Preisgruppe PG 2: Kristallspiegel  
Preisgruppe PG 3: Gläser & Grauspiegel  
Preisgruppe PG 5: Hochglanz

Schubkastenhöhe H3 = ca. 25 cm

Rückwände in Stärke 5 mm

Der Preis pro Artikel ergibt sich aus:  
Basispreis + der Addition der Aufpreise

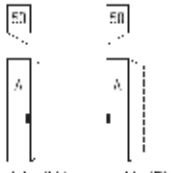
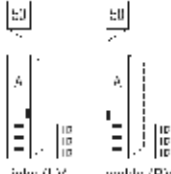
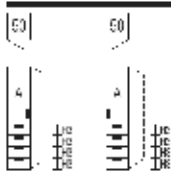
## Breite 50 cm

Drehtüren-Planungsschränke		Höhe 223 cm		Aufpreise für			
mit Soft-Abstoppung Nutztiefe 40/58 cm		Tiefe 44 cm	Tiefe 62 cm				
 <p>links (L)* rechts (R)*</p> <p>1-türig Türanschlag links bzw. rechts</p>	<p>* je angeben, ob Türanschlag links oder rechts gewählt wird.</p>	<p><b>B50 H223 T41</b></p> <p><b>74 054 10 (L/R)</b> Basispreis:</p>	<p><b>B50 H223 T62</b></p> <p><b>75 054 10 (L/R)</b> Basispreis:</p>	<p>Griff aus Griff-Sortiment 2 Drehknauf (Griff-Sortiment 3)</p> <p><b>95 601</b> <b>95 641</b></p>			
		EUR					
		EUR	<p><b>Preisinfo</b></p> <p>PG 1 PG 2 PG 1 PG 2</p>			<p><b>Aufpreis</b></p> <p>je Tür in PG 1 <b>0,-</b> je Tür in PG 2 <b>95 680</b> je Tür in PG 3 <b>95 680</b> je Tür in PG 5 <b>95 680</b></p>	
		EUR	<p>PG 3 PG 5 PG 3 PG 5</p>				
 <p>links (L)* rechts (R)*</p> <p>1-türig Türanschlag links bzw. rechts 3 Schubkästen</p>	<p>* je angeben, ob Türanschlag links oder rechts gewählt wird.</p>	<p><b>B50 H223 T44</b></p> <p><b>74 054 13 (L/R)</b> Basispreis:</p>	<p><b>B50 H223 T62</b></p> <p><b>75 054 13 (L/R)</b> Basispreis:</p>	<p><b>Aufpreise für Kombination der Tür und Schubkästen aus unterschiedlichen Preisgruppen:</b></p> <p>je Tür in PG 1 <b>0,-</b> je Tür in PG 2 <b>95 689</b> je Tür in PG 3 <b>95 689</b> je Tür in PG 5 <b>95 689</b></p> <p>Schubkästen 3er-Set in PG 1 <b>0,-</b> Schubkästen 3er-Set in PG 2 <b>---</b> Schubkästen 3er-Set in PG 3 <b>95 630</b> Schubkästen 3er-Set in PG 5 <b>95 630</b></p>			
		EUR					
		EUR	<p><b>Preisinfo</b></p> <p>Tür und Schubkästen aus <u>gleicher</u> Preisgruppe</p> <p>PG 1 PG 2 PG 1 PG 2</p>				
		EUR	<p>PG 3 PG 5 PG 3 PG 5</p>				
 <p>links (L)* rechts (R)*</p> <p>1-türig Türanschlag links bzw. rechts 4 Schubkästen</p>	<p>* je angeben, ob Türanschlag links oder rechts gewählt wird.</p>	<p><b>B50 H223 T44</b></p> <p><b>74 054 14 (L/R)</b> Basispreis:</p>	<p><b>B50 H223 T62</b></p> <p><b>75 054 14 (L/R)</b> Basispreis:</p>	<p><b>Aufpreise für Kombination der Tür und Schubkästen aus unterschiedlichen Preisgruppen:</b></p> <p>je Tür in PG 1 <b>0,-</b> je Tür in PG 2 <b>95 689</b> je Tür in PG 3 <b>95 689</b> je Tür in PG 5 <b>95 689</b></p> <p>Schubkästen 4er-Set in PG 1 <b>0,-</b> Schubkästen 4er-Set in PG 2 <b>---</b> Schubkästen 4er-Set in PG 3 <b>95 673</b> Schubkästen 4er-Set in PG 5 <b>95 673</b></p>			
		EUR					
		EUR	<p><b>Preisinfo</b></p> <p>Tür und Schubkästen aus <u>gleicher</u> Preisgruppe</p> <p>PG 1 PG 2 PG 1 PG 2</p>				
		EUR	<p>PG 3 PG 5 PG 3 PG 5</p>				
 <p><b>Rechte Abschlussseite</b></p>	<p>N°</p>	<p>H223 T42 Seitenstärke 1,6</p> <p><b>99 095 42</b></p>	<p>H223 T60 Seitenstärke 1,6</p> <p><b>99 095 60</b></p>				
		EUR					

# Horizont100

## Drehtüren-Planungsschränke

### Höhe 223 cm

Die vielfältigen Farbausführungen entnehmen Sie bitte der „Programm-Übersicht“ auf der ersten Seite dieses Programms.

Alle Schubkästen mit  
Vollauszug, Selbsteinzug  
und Dämpfung





Preisgruppe PG 1: Dekore  
Preisgruppe PG 2: Kristallspiegel  
Preisgruppe PG 3: Gläser & Grauspiegel  
Preisgruppe PG 5: Hochglanz

Schubkastenhöhe H3 = ca. 25 cm

Rückwände in Stärke 5 mm

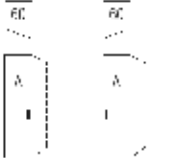
## Breite 60 cm

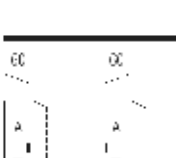
Der Preis pro Artikel ergibt sich aus:  
Basispreis + der Addition der Aufpreise

Drehtüren-Planungsschränke		Höhe 223 cm		Aufpreise für			
mit Soft-Abstoppung Nutztiefe 40/58 cm		Tiefe 44 cm	Tiefe 62 cm				
 <p>links (L)* rechts (R)*</p> <p>1-türig Türanschlag links bzw. rechts</p>	<p>*0 zu angeben, da Türanschlag links oder rechts gewählt wird.</p>	<p><b>B60 H223 T44</b></p> <p><b>74 064 10 (L/R)</b> Basispreis:</p>	<p><b>B60 H223 T62</b></p> <p><b>75 064 10 (L/R)</b> Basispreis:</p>	<p>Griff aus Griff-Sortiment 2 Drehknauf (Griff-Sortiment 3)</p> <p><b>95 601</b> <b>95 641</b></p>			
		<p><b>Preisinfo</b></p> <p>PG 1 PG 2</p>	<p><b>Preisinfo</b></p> <p>PG 1 PG 2</p>			<p><b>Aufpreis</b></p> <p>je Tür in PG 1 je Tür in PG 2 je Tür in PG 3 je Tür in PG 5</p> <p><b>0,-</b></p> <p><b>95 680</b> <b>95 680</b> <b>95 680</b></p>	
		<p>PG 3 PG 5</p>	<p>PG 3 PG 5</p>				
		EUR	EUR				
 <p>links (L)* rechts (R)*</p> <p>1-türig Türanschlag links bzw. rechts 3 Schubkästen</p>	<p>*0 zu angeben, da Türanschlag links oder rechts gewählt wird.</p>	<p><b>B60 H223 T44</b></p> <p><b>74 064 13 (L/R)</b> Basispreis:</p>	<p><b>B60 H223 T62</b></p> <p><b>75 064 13 (L/R)</b> Basispreis:</p>	<p><b>Aufpreise für Kombination der Tür und Schub- kästen aus unterschiedlichen Preisgruppen:</b></p> <p>je Tür in PG 1 je Tür in PG 2 je Tür in PG 3 je Tür in PG 5</p> <p><b>0,-</b></p> <p><b>95 689</b> <b>95 689</b> <b>95 689</b></p> <p>Schubkästen 3er-Set in PG 1 Schubkästen 3er-Set in PG 2 Schubkästen 3er-Set in PG 3 Schubkästen 3er-Set in PG 5</p> <p><b>0,-</b></p> <p><b>---</b></p> <p><b>95 630</b> <b>95 630</b></p>			
		<p><b>Preisinfo</b></p> <p>Tür und Schubkästen aus <u>gleicher</u> Preisgruppe</p>				<p><b>Preisinfo</b></p> <p>Tür und Schubkästen aus <u>gleicher</u> Preisgruppe</p>	
		<p>PG 1 PG 2</p>	<p>PG 1 PG 2</p>			<p>PG 3 PG 5</p>	<p>PG 3 PG 5</p>
		EUR	EUR				
 <p>links (L)* rechts (R)*</p> <p>1-türig Türanschlag links bzw. rechts 4 Schubkästen</p>	<p>*0 zu angeben, da Türanschlag links oder rechts gewählt wird.</p>	<p><b>B60 H223 T44</b></p> <p><b>74 064 14 (L/R)</b> Basispreis:</p>	<p><b>B60 H223 T62</b></p> <p><b>75 064 14 (L/R)</b> Basispreis:</p>	<p><b>Aufpreise für Kombination der Tür und Schub- kästen aus unterschiedlichen Preisgruppen:</b></p> <p>je Tür in PG 1 je Tür in PG 2 je Tür in PG 3 je Tür in PG 5</p> <p><b>0,-</b></p> <p><b>95 689</b> <b>95 689</b> <b>95 689</b></p> <p>Schubkästen 4er-Set in PG 1 Schubkästen 4er-Set in PG 2 Schubkästen 4er-Set in PG 3 Schubkästen 4er-Set in PG 5</p> <p><b>0,-</b></p> <p><b>---</b></p> <p><b>95 673</b> <b>95 673</b></p>			
		<p><b>Preisinfo</b></p> <p>Tür und Schubkästen aus <u>gleicher</u> Preisgruppe</p>				<p><b>Preisinfo</b></p> <p>Tür und Schubkästen aus <u>gleicher</u> Preisgruppe</p>	
		<p>PG 1 PG 2</p>	<p>PG 1 PG 2</p>			<p>PG 3 PG 5</p>	<p>PG 3 PG 5</p>
		EUR	EUR				
 <p><b>Rechte Abschlussseite</b></p>	<p>N°</p>	<p>H223 T42 Seitenstärke 1,6</p> <p><b>99 095 42</b></p>	<p>H223 T60 Seitenstärke 1,6</p> <p><b>99 095 60</b></p>				
		EUR					

# Horizont100

## Höhe 223 cm

### Drehtüren-Planungsschränke

Die vielfältigen Farbausführungen entnehmen Sie bitte der „Programm-Übersicht“ auf der ersten Seite dieses Programms.

Alle Schubkästen mit  
Vollauszug, Selbsteinzug  
und Dämpfung



Preisgruppe PG 1: Dekore  
Preisgruppe PG 2: Kristallspiegel  
Preisgruppe PG 3: Gläser & Grauspiegel  
Preisgruppe PG 5: Hochglanz

Schubkastenhöhe H3 = ca. 25 cm

Rückwände in Stärke 5 mm

## Breite 80 cm

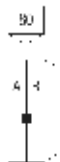
Der Preis pro Artikel ergibt sich aus:  
Basispreis + der Addition der Aufpreise

Drehtüren-Planungsschränke		Höhe 223 cm		Aufpreise für		
mit Soft-Abstoppung Nutztiefe 40/58 cm		Tiefe 44 cm	Tiefe 62 cm			
 <p>2-türig 1 Tür A links 1 Tür B rechts</p>	N°	<b>B80 H223 T41</b>	<b>B80 H223 T62</b>	Griffe aus Griff-Sortiment 2	<b>95 602</b>	
	EUR	<b>74 084 10</b> Basispreis:	<b>75 084 10</b> Basispreis:	Drehknauf (Griff-Sortiment 3)	<b>95 641</b>	
	<p><b>Preisinfo</b> Türen aus gleicher Preisgruppe</p>				<p><b>Aufpreise für Kombination der Türen A und B aus unterschiedlichen Preisgruppen:</b></p>	
	EUR	PG 1	PG 2	PG 1	PG 2	je Tür in PG 1 <b>0,-</b> je Tür in PG 2 <b>95 698</b>
EUR	PG 3	PG 5	PG 3	PG 5	je Tür in PG 3 <b>95 698</b> je Tür in PG 5 <b>95 698</b>	
 <p>2-türig 2 Türen A 3 Schubkästen</p>	N°	<b>B80 H223 T44</b>	<b>B80 H223 T62</b>	<p><b>Aufpreise für Kombination der Türen und Schubkästen aus unterschiedlichen Preisgruppen:</b></p>		
	EUR	<b>74 084 13</b> Basispreis:	<b>75 084 13</b> Basispreis:		je Tür in PG 1 <b>0,-</b> je Tür in PG 2 <b>95 699</b> je Tür in PG 3 <b>95 699</b> je Tür in PG 5 <b>95 699</b>	
	<p><b>Preisinfo</b> Türen und Schubkästen aus gleicher Preisgruppe</p>					
	EUR	PG 1	PG 2		PG 1	PG 2
EUR	PG 3	PG 5	PG 3	PG 5	Schubkästen 3er-Set in PG 3 <b>95 633</b> Schubkästen 3er-Set in PG 5 <b>95 633</b>	
 <p>2-türig 2 Türen A 4 Schubkästen</p>	N°	<b>B80 H223 T44</b>	<b>B80 H223 T62</b>	<p><b>Aufpreise für Kombination der Türen und Schubkästen aus unterschiedlichen Preisgruppen:</b></p>		
	EUR	<b>74 084 14</b> Basispreis:	<b>75 084 14</b> Basispreis:		je Tür in PG 1 <b>0,-</b> je Tür in PG 2 <b>95 699</b> je Tür in PG 3 <b>95 699</b> je Tür in PG 5 <b>95 699</b>	
	<p><b>Preisinfo</b> Türen und Schubkästen aus gleicher Preisgruppe</p>					
	EUR	PG 1	PG 2		PG 1	PG 2
EUR	PG 3	PG 5	PG 3	PG 5	Schubkästen 4er-Set in PG 3 <b>95 676</b> Schubkästen 4er-Set in PG 5 <b>95 676</b>	
<p><b>Rechte Abschlussseite</b></p>	N°	H223 T42 Seitenstärke 1,6 <b>99 095 42</b>	H223 T60 Seitenstärke 1,6 <b>99 095 60</b>			
	EUR					

# Horizont100

## Höhe 223 cm

### Drehtüren-Planungsschränke

Die vielfältigen Farbausführungen entnehmen Sie bitte der „Programm-Übersicht“ auf der ersten Seite dieses Programms.

Alle Schubkästen mit  
Vollauszug, Selbsteinzug  
und Dämpfung

Preisgruppe PG 1: Dekore  
Preisgruppe PG 2: Kristallspiegel  
Preisgruppe PG 3: Gläser & Grauspiegel  
Preisgruppe PG 5: Hochglanz

Schubkastenhöhe H3 = ca. 25 cm

Rückwände in Stärke 5 mm

## Breite 100 cm

Der Preis pro Artikel ergibt sich aus:  
Basispreis + der Addition der Aufpreise

Drehtüren-Planungsschränke		Höhe 223 cm		Aufpreise für		
mit Soft-Abstoppung Nutztiefe 40/58 cm		Tiefe 44 cm	Tiefe 62 cm			
<p>2-türig 1 Tür A links 1 Tür B rechts</p>	N°	<b>B100 H223 T41</b>	<b>B100 H223 T62</b>	Griffe aus Griff-Sortiment 2	<b>95 602</b>	
	EUR	<b>74 104 10</b> Basispreis:	<b>75 104 10</b> Basispreis:	Drehknauf (Griff-Sortiment 3)	<b>95 641</b>	
	<p><b>Preisinfo</b> Türen aus gleicher Preisgruppe</p>				<p><b>Aufpreise für Kombination der Türen A und B aus unterschiedlichen Preisgruppen:</b></p>	
	EUR	PG 1	PG 2	PG 1	PG 2	je Tür in PG 1 <b>0,-</b> je Tür in PG 2 <b>95 680</b>
EUR	PG 3	PG 5	PG 3	PG 5	je Tür in PG 3 <b>95 680</b> je Tür in PG 5 <b>95 680</b>	
<p>2-türig 2 Türen A 3 Schubkästen</p>	N°	<b>B100 H223 T44</b>	<b>B100 H223 T62</b>	<p><b>Aufpreise für Kombination der Türen und Schubkästen aus unterschiedlichen Preisgruppen:</b></p>	je Tür in PG 1 <b>0,-</b> je Tür in PG 2 <b>95 689</b> je Tür in PG 3 <b>95 689</b> je Tür in PG 5 <b>95 689</b>	
	EUR	<b>74 104 13</b> Basispreis:	<b>75 104 13</b> Basispreis:			
	<p><b>Preisinfo</b> Türen und Schubkästen aus gleicher Preisgruppe</p>				Schubkästen 3er-Set in PG 1 <b>0,-</b> Schubkästen 3er-Set in PG 2 <b>---</b> Schubkästen 3er-Set in PG 3 <b>95 631</b> Schubkästen 3er-Set in PG 5 <b>95 631</b>	
	EUR	PG 1	PG 2	PG 1	PG 2	je Tür in PG 1 <b>0,-</b> je Tür in PG 2 <b>95 689</b> je Tür in PG 3 <b>95 689</b> je Tür in PG 5 <b>95 689</b>
EUR	PG 3	PG 5	PG 3	PG 5	Schubkästen 3er-Set in PG 1 <b>0,-</b> Schubkästen 3er-Set in PG 2 <b>---</b> Schubkästen 3er-Set in PG 3 <b>95 631</b> Schubkästen 3er-Set in PG 5 <b>95 631</b>	
<p>2-türig 2 Türen A 4 Schubkästen</p>	N°	<b>B100 H223 T44</b>	<b>B100 H223 T62</b>	<p><b>Aufpreise für Kombination der Türen und Schubkästen aus unterschiedlichen Preisgruppen:</b></p>	je Tür in PG 1 <b>0,-</b> je Tür in PG 2 <b>95 689</b> je Tür in PG 3 <b>95 689</b> je Tür in PG 5 <b>95 689</b>	
	EUR	<b>74 104 14</b> Basispreis:	<b>75 104 14</b> Basispreis:			
	<p><b>Preisinfo</b> Türen und Schubkästen aus gleicher Preisgruppe</p>				Schubkästen 4er-Set in PG 1 <b>0,-</b> Schubkästen 4er-Set in PG 2 <b>---</b> Schubkästen 4er-Set in PG 3 <b>95 677</b> Schubkästen 4er-Set in PG 5 <b>95 677</b>	
	EUR	PG 1	PG 2	PG 1	PG 2	je Tür in PG 1 <b>0,-</b> je Tür in PG 2 <b>95 689</b> je Tür in PG 3 <b>95 689</b> je Tür in PG 5 <b>95 689</b>
EUR	PG 3	PG 5	PG 3	PG 5	Schubkästen 4er-Set in PG 1 <b>0,-</b> Schubkästen 4er-Set in PG 2 <b>---</b> Schubkästen 4er-Set in PG 3 <b>95 677</b> Schubkästen 4er-Set in PG 5 <b>95 677</b>	
<p><b>Rechte Abschlussseite</b></p>	N°	H223 T42 Seitenstärke 1,6 <b>99 095 42</b>	H223 T60 Seitenstärke 1,6 <b>99 095 60</b>			
	EUR					



**Horizont100****Höhe 223 cm****Drehtüren-Planungsschränke**

Die vielfältigen Farbausführungen entnehmen Sie bitte der „Programm-Übersicht“ auf der ersten Seite dieses Programms.

Alle Schubkästen mit  
Vollauszug, Selbsteinzug  
und Dämpfung

Preisgruppe PG 1: Dekore  
Preisgruppe PG 2: Kristallspiegel  
Preisgruppe PG 3: Gläser & Grauspiegel  
Preisgruppe PG 5: Hochglanz

Schubkastenhöhe H3 = ca. 25 cm

Rückwände in Stärke 5 mm

**Breite 120 cm**

Der Preis pro Artikel ergibt sich aus:  
Basispreis + der Addition der Aufpreise

Drehtüren-Planungsschränke		Höhe 223 cm		Aufpreise für		
mit Soft-Abstoppung Nutztiefe 40/58 cm		Tiefe 44 cm	Tiefe 62 cm			
<p>120</p> <p>A B</p> <p>2-türig 1 Tür A links 1 Tür B rechts</p>	N°	<b>B120 H223 T41</b>	<b>B120 H223 T62</b>	Griffe aus Griff-Sortiment 2	<b>95 602</b>	
	EUR	<b>74 124 10</b> Basispreis:	<b>75 124 10</b> Basispreis:	Drehknauf (Griff-Sortiment 3)	<b>95 641</b>	
	EUR	<b>Preisinfo</b> Türen aus gleicher Preisgruppe		<b>Aufpreise für Kombination der Türen A und B aus unterschiedlichen Preisgruppen:</b>		
	EUR	PG 1	PG 2	PG 1	PG 2	je Tür in PG 1 <b>0,-</b> je Tür in PG 2 <b>95 680</b> je Tür in PG 3 <b>95 680</b> je Tür in PG 5 <b>95 680</b>
<p>120</p> <p>A A</p> <p>2-türig 2 Türen A 3 Schubkästen</p>	N°	<b>B120 H223 T44</b>	<b>B120 H223 T62</b>	<b>Aufpreise für Kombination der Türen und Schubkästen aus unterschiedlichen Preisgruppen:</b>		
	EUR	<b>74 124 13</b> Basispreis:	<b>75 124 13</b> Basispreis:	je Tür in PG 1 <b>0,-</b> je Tür in PG 2 <b>95 689</b> je Tür in PG 3 <b>95 689</b> je Tür in PG 5 <b>95 689</b>		
	EUR	<b>Preisinfo</b> Türen und Schubkästen aus gleicher Preisgruppe		Schubkästen 3er-Set in PG 1 <b>0,-</b> Schubkästen 3er-Set in PG 2 <b>---</b> Schubkästen 3er-Set in PG 3 <b>95 631</b> Schubkästen 3er-Set in PG 5 <b>95 631</b>		
	EUR	PG 1	PG 2	PG 1	PG 2	PG 3
<p>120</p> <p>A A</p> <p>2-türig 2 Türen A 4 Schubkästen</p>	N°	<b>B120 H223 T44</b>	<b>B120 H223 T62</b>	<b>Aufpreise für Kombination der Türen und Schubkästen aus unterschiedlichen Preisgruppen:</b>		
	EUR	<b>74 124 14</b> Basispreis:	<b>75 124 14</b> Basispreis:	je Tür in PG 1 <b>0,-</b> je Tür in PG 2 <b>95 689</b> je Tür in PG 3 <b>95 689</b> je Tür in PG 5 <b>95 689</b>		
	EUR	<b>Preisinfo</b> Türen und Schubkästen aus gleicher Preisgruppe		Schubkästen 4er-Set in PG 1 <b>0,-</b> Schubkästen 4er-Set in PG 2 <b>---</b> Schubkästen 4er-Set in PG 3 <b>95 677</b> Schubkästen 4er-Set in PG 5 <b>95 677</b>		
	EUR	PG 1	PG 2	PG 1	PG 2	PG 3
<p>Rechte Abschlussseite</p>	N°	H223 T42 Seitenstärke 1,6 <b>99 095 42</b>	H223 T60 Seitenstärke 1,6 <b>99 095 60</b>			
	EUR					

# Horizont100

## Höhe 223 cm

### Falttüren-Planungsschränke

Die vielfältigen Farbausführungen entnehmen Sie bitte der „Programm-Übersicht“ auf der ersten Seite dieses Programms.

Alle Schubkästen mit  
Vollauszug, Selbsteinzug  
und Dämpfung

Preisgruppe PG 1: Dekore  
Preisgruppe PG 2: Kristallspiegel  
Preisgruppe PG 3: Gläser & Grauspiegel  
Preisgruppe PG 5: Hochglanz

Schubkastenhöhe H3 = ca. 25 cm

Rückwände in Stärke 5 mm

## Breite 60 cm

Der Preis pro Artikel ergibt sich aus:  
Basispreis + der Addition der Aufpreise

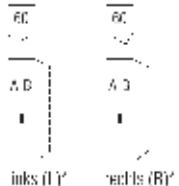
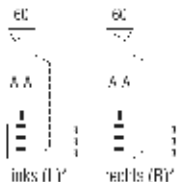
Falttüren-Planungsschränke		Höhe 223 cm		Aufpreise für			
Nutztiefe 40/58 cm		Tiefe 44 cm	Tiefe 62 cm				
 <p>ec ec A B A B links (L) rechts (R) 2-türig Türanschlag links bzw. rechts 1 Tür A links 1 Tür B rechts</p>	<p>3) Je angegeben, ob Türanschlag links oder rechts gew./nicht wird.</p>	<p>N° <b>B60 H223 T41</b></p> <p><b>84 064 10 (L/R)</b> Basispreis:</p>	<p>N° <b>B60 H223 T62</b></p> <p><b>85 064 10 (L/R)</b> Basispreis:</p>	<p>Griff aus Griff-Sortiment 2</p> <p><b>95 601</b></p>			
		<p><b>Preisinfo</b> Türen aus gleicher Preisgruppe</p>					
		PG 1	PG 2			PG 1	PG 2
PG 3	PG 5	PG 3	PG 5				
 <p>ec ec A A A A links (L) rechts (R) 2-türig Türanschlag links bzw. rechts 2 Türen A 3 Schubkästen</p>	<p>3) Je angegeben, ob Türanschlag links oder rechts gew./nicht wird.</p>	<p>N° <b>B60 H223 T44</b></p> <p><b>84 064 13 (L/R)</b> Basispreis:</p>	<p>N° <b>B60 H223 T62</b></p> <p><b>85 064 13 (L/R)</b> Basispreis:</p>	<p><b>Aufpreise für Kombination der Türen und Schub- kästen aus unterschiedlichen Preisgruppen:</b></p> <p>je Tür in PG 1 <b>0,-</b></p> <p>je Tür in PG 2 <b>95 699</b></p> <p>je Tür in PG 3 <b>95 699</b></p> <p>je Tür in PG 5 <b>95 699</b></p> <p>Schubkästen 3er-Set in PG 1 <b>0,-</b></p> <p>Schubkästen 3er-Set in PG 2 <b>---</b></p> <p>Schubkästen 3er-Set in PG 3 <b>95 630</b></p> <p>Schubkästen 3er-Set in PG 5 <b>95 630</b></p>			
		<p><b>Preisinfo</b> Türen und Schubkästen aus gleicher Preisgruppe</p>					
		PG 1	PG 2			PG 1	PG 2
		PG 3	PG 5	PG 3	PG 5		
<p><b>Rechte Abschlussseite</b></p>		<p>H223 T42 Seitenstärke 1,6</p> <p>N° <b>99 095 42</b></p>	<p>H223 T60 Seitenstärke 1,6</p> <p>N° <b>99 095 60</b></p>				

Durch die Kombination je eines  
Falttüren-Planungselements mit  
Links- und Rechtsanschlag entsteht  
ein **Schränk in Panorama-Optik**.

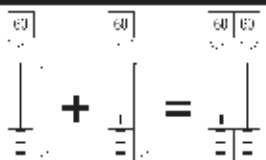

### Falttüren-Öffnungsunterstützung

Falttüren-Öffnungsunterstützung „links“ N° **91 094 00**  
für Falttürenpaare mit Linksanschlag  
erleichtert das Öffnen der Falttüren  
Montage links an Schrankinnenseite

N°  
EUR

**91 094 00**

### Falttüren-Öffnungsunterstützung

Falttüren-Öffnungsunterstützung „rechts“ N° **91 095 00**  
für Falttürenpaare mit Rechtsanschlag  
erleichtert das Öffnen der Falttüren  
Montage rechts an Schrankinnenseite

N°  
EUR

**91 095 00**

# Horizont100

## Höhe 223 cm

### Falttüren-Planungsschränke

Die vielfältigen Farbausführungen entnehmen Sie bitte der „Programm-Übersicht“ auf der ersten Seite dieses Programms.

Alle Schubkästen mit  
Vollauszug, Selbsteinzug  
und Dämpfung

Preisgruppe PG 1: Dekore  
Preisgruppe PG 2: Kristallspiegel  
Preisgruppe PG 3: Gläser & Grauspiegel  
Preisgruppe PG 5: Hochglanz

Schubkastenhöhe H3 = ca. 25 cm

Rückwände in Stärke 5 mm

## Breite 80 cm

Der Preis pro Artikel ergibt sich aus:  
Basispreis + der Addition der Aufpreise

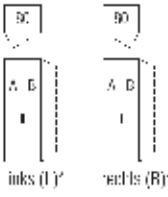
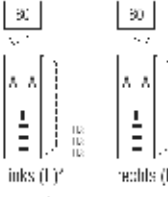
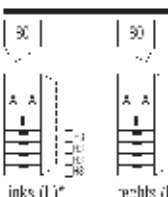
Falttüren-Planungsschränke		Höhe 223 cm		Aufpreise für																	
Nutztiefe 40/58 cm		Tiefe 44 cm	Tiefe 62 cm																		
 <p>links (L)* rechts (R)*</p> <p>2-türig Türanschlag links bzw. rechts 1 Tür A links 1 Tür B rechts</p>	<p>* je angeben, ob Türanschlag links oder rechts gew. / rech. wird.</p>	<p><b>B80 H223 T44</b></p> <p><b>84 084 10 (L/R)</b> Basispreis:</p>	<p><b>B80 H223 T62</b></p> <p><b>85 084 10 (L/R)</b> Basispreis:</p>	<p>Griff aus Griff-Sortiment 2</p> <p><b>95 601</b></p>																	
		<p>EUR</p>	<p><b>Preisinfo</b> Türen aus <u>gleicher</u> Preisgruppe</p> <table border="1"> <tr> <td>PG 1</td> <td>PG 2</td> <td>PG 1</td> <td>PG 2</td> </tr> <tr> <td>PG 3</td> <td>PG 5</td> <td>PG 3</td> <td>PG 5</td> </tr> </table>			PG 1	PG 2	PG 1	PG 2	PG 3	PG 5	PG 3	PG 5	<p><b>Aufpreise für Kombination der Türen A und B aus unterschiedlichen Preisgruppen:</b></p> <table border="1"> <tr> <td>je Tür in PG 1</td> <td><b>0,-</b></td> </tr> <tr> <td>je Tür in PG 2</td> <td><b>95 698</b></td> </tr> <tr> <td>je Tür in PG 3</td> <td><b>95 698</b></td> </tr> <tr> <td>je Tür in PG 5</td> <td><b>95 698</b></td> </tr> </table>	je Tür in PG 1	<b>0,-</b>	je Tür in PG 2	<b>95 698</b>	je Tür in PG 3	<b>95 698</b>	je Tür in PG 5
PG 1	PG 2	PG 1	PG 2																		
PG 3	PG 5	PG 3	PG 5																		
je Tür in PG 1	<b>0,-</b>																				
je Tür in PG 2	<b>95 698</b>																				
je Tür in PG 3	<b>95 698</b>																				
je Tür in PG 5	<b>95 698</b>																				
 <p>links (L)* rechts (R)*</p> <p>2-türig Türanschlag links bzw. rechts 2 Türen A 3 Schubkästen</p>	<p>* je angeben, ob Türanschlag links oder rechts gew. / rech. wird.</p>	<p><b>B80 H223 T44</b></p> <p><b>84 084 13 (L/R)</b> Basispreis:</p>	<p><b>B80 H223 T62</b></p> <p><b>85 084 13 (L/R)</b> Basispreis:</p>	<p><b>Aufpreise für Kombination der Türen und Schubkästen aus unterschiedlichen Preisgruppen:</b></p> <table border="1"> <tr> <td>je Tür in PG 1</td> <td><b>0,-</b></td> </tr> <tr> <td>je Tür in PG 2</td> <td><b>95 699</b></td> </tr> <tr> <td>je Tür in PG 3</td> <td><b>95 699</b></td> </tr> <tr> <td>je Tür in PG 5</td> <td><b>95 699</b></td> </tr> <tr> <td>Schubkästen 3er-Set in PG 1</td> <td><b>0,-</b></td> </tr> <tr> <td>Schubkästen 3er-Set in PG 2</td> <td><b>---</b></td> </tr> <tr> <td>Schubkästen 3er-Set in PG 3</td> <td><b>95 633</b></td> </tr> <tr> <td>Schubkästen 3er-Set in PG 5</td> <td><b>95 633</b></td> </tr> </table>	je Tür in PG 1	<b>0,-</b>	je Tür in PG 2	<b>95 699</b>	je Tür in PG 3	<b>95 699</b>	je Tür in PG 5	<b>95 699</b>	Schubkästen 3er-Set in PG 1	<b>0,-</b>	Schubkästen 3er-Set in PG 2	<b>---</b>	Schubkästen 3er-Set in PG 3	<b>95 633</b>	Schubkästen 3er-Set in PG 5	<b>95 633</b>	
		je Tür in PG 1	<b>0,-</b>																		
je Tür in PG 2	<b>95 699</b>																				
je Tür in PG 3	<b>95 699</b>																				
je Tür in PG 5	<b>95 699</b>																				
Schubkästen 3er-Set in PG 1	<b>0,-</b>																				
Schubkästen 3er-Set in PG 2	<b>---</b>																				
Schubkästen 3er-Set in PG 3	<b>95 633</b>																				
Schubkästen 3er-Set in PG 5	<b>95 633</b>																				
<p>EUR</p>	<p><b>Preisinfo</b> Türen und Schubkästen aus <u>gleicher</u> Preisgruppe</p> <table border="1"> <tr> <td>PG 1</td> <td>PG 2</td> <td>PG 1</td> <td>PG 2</td> </tr> <tr> <td>PG 3</td> <td>PG 5</td> <td>PG 3</td> <td>PG 5</td> </tr> </table>		PG 1	PG 2	PG 1	PG 2	PG 3	PG 5	PG 3	PG 5											
PG 1	PG 2	PG 1	PG 2																		
PG 3	PG 5	PG 3	PG 5																		
 <p>links (L)* rechts (R)*</p> <p>2-türig Türanschlag links bzw. rechts 2 Türen A 4 Schubkästen</p>	<p>* je angeben, ob Türanschlag links oder rechts gew. / rech. wird.</p>	<p><b>B80 H223 T44</b></p> <p><b>84 084 14 (L/R)</b> Basispreis:</p>	<p><b>B80 H223 T62</b></p> <p><b>85 084 14 (L/R)</b> Basispreis:</p>	<p><b>Aufpreise für Kombination der Türen und Schubkästen aus unterschiedlichen Preisgruppen:</b></p> <table border="1"> <tr> <td>je Tür in PG 1</td> <td><b>0,-</b></td> </tr> <tr> <td>je Tür in PG 2</td> <td><b>95 699</b></td> </tr> <tr> <td>je Tür in PG 3</td> <td><b>95 699</b></td> </tr> <tr> <td>je Tür in PG 5</td> <td><b>95 699</b></td> </tr> <tr> <td>Schubkästen 4er-Set in PG 1</td> <td><b>0,-</b></td> </tr> <tr> <td>Schubkästen 4er-Set in PG 2</td> <td><b>---</b></td> </tr> <tr> <td>Schubkästen 4er-Set in PG 3</td> <td><b>95 676</b></td> </tr> <tr> <td>Schubkästen 4er-Set in PG 5</td> <td><b>95 676</b></td> </tr> </table>	je Tür in PG 1	<b>0,-</b>	je Tür in PG 2	<b>95 699</b>	je Tür in PG 3	<b>95 699</b>	je Tür in PG 5	<b>95 699</b>	Schubkästen 4er-Set in PG 1	<b>0,-</b>	Schubkästen 4er-Set in PG 2	<b>---</b>	Schubkästen 4er-Set in PG 3	<b>95 676</b>	Schubkästen 4er-Set in PG 5	<b>95 676</b>	
		je Tür in PG 1	<b>0,-</b>																		
je Tür in PG 2	<b>95 699</b>																				
je Tür in PG 3	<b>95 699</b>																				
je Tür in PG 5	<b>95 699</b>																				
Schubkästen 4er-Set in PG 1	<b>0,-</b>																				
Schubkästen 4er-Set in PG 2	<b>---</b>																				
Schubkästen 4er-Set in PG 3	<b>95 676</b>																				
Schubkästen 4er-Set in PG 5	<b>95 676</b>																				
<p>EUR</p>	<p><b>Preisinfo</b> Türen und Schubkästen aus <u>gleicher</u> Preisgruppe</p> <table border="1"> <tr> <td>PG 1</td> <td>PG 2</td> <td>PG 1</td> <td>PG 2</td> </tr> <tr> <td>PG 3</td> <td>PG 5</td> <td>PG 3</td> <td>PG 5</td> </tr> </table>		PG 1	PG 2	PG 1	PG 2	PG 3	PG 5	PG 3	PG 5											
PG 1	PG 2	PG 1	PG 2																		
PG 3	PG 5	PG 3	PG 5																		
<p><b>Rechte Abschlussseite</b></p>		<p>H223 T42 Seitenstärke 1,6</p> <p><b>99 095 42</b></p>	<p>H223 T60 Seitenstärke 1,6</p> <p><b>99 095 60</b></p>																		
		<p>EUR</p>																			

Durch die Kombination je eines  
Falttüren-Planungselements mit  
Links- und Rechtsanschlag entsteht  
ein **Schrank in Panorama-Optik**.

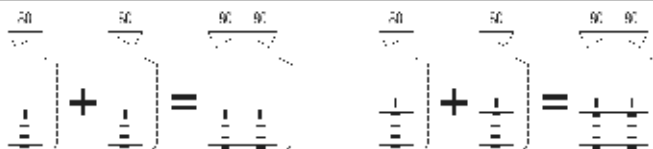

**Horizont100****Höhe 223 cm****Falttüren-Planungsschränke**

Die vielfältigen Farbausführungen entnehmen Sie bitte der „Programm-Übersicht“ auf der ersten Seite dieses Programms.

Preisgruppe PG 1: Dekore  
 Preisgruppe PG 2: Kristallspiegel  
 Preisgruppe PG 3: Gläser & Grauspiegel  
 Preisgruppe PG 5: Hochglanz

Rückwände in Stärke 5 mm

**Breite 90 cm**

Der Preis pro Artikel ergibt sich aus:  
 Basispreis + der Addition der Aufpreise

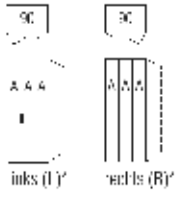
Falttüren-Planungsschränke		Höhe 223 cm		Aufpreise für			
Nutztiefe 40/58 cm		Tiefe 44 cm	Tiefe 62 cm				
 <p>3-füßig            Falttürenschar links            bzw. rechts            3 Türen A</p>	*Die angeben, ob Linksanschlag links oder rechts gew. rechts wird.	N°	N°	Griff aus Griff-Sortiment 2	<b>95 601</b>		
		EUR	<b>84 094 10 (L/R)</b> Basispreis:			<b>85 094 10 (L/R)</b> Basispreis:	
		<b>Preisinfo</b> Türen aus gleicher Preisgruppe		<b>Aufpreis</b>	<b>0,-</b>		
EUR	PG 1	PG 2	PG 1			PG 2	je Tür in PG 1
EUR	PG 3	PG 5	PG 3			PG 5	je Tür in PG 2 je Tür in PG 3 je Tür in PG 5
		H223 T42 Seitenstärke 1,6	H223 T60 Seitenstärke 1,6				
<b>Rechte Abschlussseite</b>		N°	N°				
		EUR	<b>99 095 42</b>	<b>99 095 60</b>			

**Falttüren-Öffnungsunterstützung**

**Falttüren-Öffnungsunterstützung „links“** N° **91 094 00**  
 für Falttürenpaare mit Linksanschlag  
 erleichtert das Öffnen der Falttüren  
 Montage links an Schrankinnenseite

EUR

**Falttüren-Öffnungsunterstützung**

**Falttüren-Öffnungsunterstützung „rechts“** N° **91 095 00**  
 für Falttürenpaare mit Rechtsanschlag  
 erleichtert das Öffnen der Falttüren  
 Montage rechts an Schrankinnenseite

EUR

# Horizont100

Höhe 223 cm

## Falttüren-Planungsschränke

Die vielfältigen Farbausführungen entnehmen Sie bitte der „Programm-Übersicht“ auf der ersten Seite dieses Programms.

Alle Schubkästen mit Vollauszug, Selbsteinzug und Dämpfung

- Preisgruppe PG 1: Dekore
- Preisgruppe PG 2: Kristallspiegel
- Preisgruppe PG 3: Gläser & Grauspiegel
- Preisgruppe PG 5: Hochglanz

Schubkastenhöhe H3 = ca. 25 cm

Rückwände in Stärke 5 mm

Der Preis pro Artikel ergibt sich aus: Basispreis + der Addition der Aufpreise

### Breite 100 cm

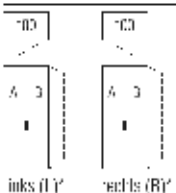
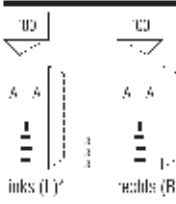
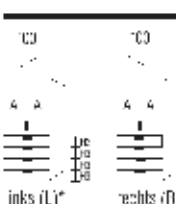
Falttüren-Planungsschränke		Höhe 223 cm		Aufpreise für		
Nutztiefe 40/58 cm		Tiefe 44 cm	Tiefe 62 cm			
 <p>links (L)* rechts (R)*</p> <p>2-türig Türanschlag links bzw. rechts 1 Tür A links 1 Tür B rechts</p>	<p>* je angeben, ob Türanschlag links oder rechts gew. rechts wird.</p>	N°	<b>B100 H223 T44</b>	<b>B100 H223 T62</b>	Griff aus Griff-Sortiment 2 <b>95 601</b>	
		EUR	<b>84 104 10 (L/R)</b> Basispreis:	<b>85 104 10 (L/R)</b> Basispreis:		
		EUR	<b>Preisinfo</b> Türen aus gleicher Preisgruppe			<b>Aufpreise für Kombination der Türen A und B aus unterschiedlichen Preisgruppen:</b> je Tür in PG 1 <b>0,-</b> je Tür in PG 2 <b>95 680</b> je Tür in PG 3 <b>95 680</b> je Tür in PG 5 <b>95 680</b>
		EUR	PG 1 PG 2 PG 1 PG 2	PG 3 PG 5 PG 3 PG 5		
 <p>links (L)* rechts (R)*</p> <p>2-türig Türanschlag links bzw. rechts 2 Türen A 3 Schubkästen</p>	<p>* je angeben, ob Türanschlag links oder rechts gew. rechts wird.</p>	N°	<b>B100 H223 T44</b>	<b>B100 H223 T62</b>	<b>Aufpreise für Kombination der Türen und Schubkästen aus unterschiedlichen Preisgruppen:</b> je Tür in PG 1 <b>0,-</b> je Tür in PG 2 <b>95 689</b> je Tür in PG 3 <b>95 689</b> je Tür in PG 5 <b>95 689</b> Schubkästen 3er-Set in PG 1 <b>0,-</b> Schubkästen 3er-Set in PG 2 <b>---</b> Schubkästen 3er-Set in PG 3 <b>95 631</b> Schubkästen 3er-Set in PG 5 <b>95 631</b>	
		EUR	<b>84 104 13 (L/R)</b> Basispreis:	<b>85 104 13 (L/R)</b> Basispreis:		
		EUR	<b>Preisinfo</b> Türen und Schubkästen aus gleicher Preisgruppe			
		EUR	PG 1 PG 2 PG 1 PG 2	PG 3 PG 5 PG 3 PG 5		
 <p>links (L)* rechts (R)*</p> <p>2-türig Türanschlag links bzw. rechts 2 Türen A 4 Schubkästen</p>	<p>* je angeben, ob Türanschlag links oder rechts gew. rechts wird.</p>	N°	<b>B100 H223 T44</b>	<b>B100 H223 T62</b>	<b>Aufpreise für Kombination der Türen und Schubkästen aus unterschiedlichen Preisgruppen:</b> je Tür in PG 1 <b>0,-</b> je Tür in PG 2 <b>95 689</b> je Tür in PG 3 <b>95 689</b> je Tür in PG 5 <b>95 689</b> Schubkästen 4er-Set in PG 1 <b>0,-</b> Schubkästen 4er-Set in PG 2 <b>---</b> Schubkästen 4er-Set in PG 3 <b>95 677</b> Schubkästen 4er-Set in PG 5 <b>95 677</b>	
		EUR	<b>84 104 14 (L/R)</b> Basispreis:	<b>85 104 14 (L/R)</b> Basispreis:		
		EUR	<b>Preisinfo</b> Türen und Schubkästen aus gleicher Preisgruppe			
		EUR	PG 1 PG 2 PG 1 PG 2	PG 3 PG 5 PG 3 PG 5		
<b>Rechte Abschlussseite</b>	<p>* je angeben, ob Türanschlag links oder rechts gew. rechts wird.</p>	N°	H223 T42 Seitenstärke 1,6 <b>99 095 42</b>	H223 T60 Seitenstärke 1,6 <b>99 095 60</b>		
		EUR				

Durch die Kombination je eines Falttüren-Planungselements mit Links- und Rechtsanschlag entsteht ein Schrank in Panorama-Optik.

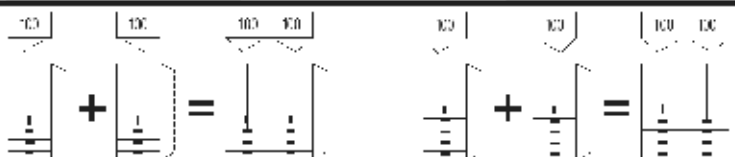

# Horizont100

## Höhe 223 cm

### Falldüren-Planungsschränke

Die vielfältigen Farbausführungen entnehmen Sie bitte der „Programm-Übersicht“ auf der ersten Seite dieses Programms.

Alle Schubkästen mit  
Vollauszug, Selbsteinzug  
und Dämpfung



Preisgruppe PG 1: Dekore  
Preisgruppe PG 2: Kristallspiegel  
Preisgruppe PG 3: Gläser & Grauspiegel  
Preisgruppe PG 5: Hochglanz

Schubkastenhöhe H3 = ca. 25 cm

Rückwände in Stärke 5 mm

## Breite 120 cm

Der Preis pro Artikel ergibt sich aus:  
Basispreis + der Addition der Aufpreise

Falldüren-Planungsschränke		Höhe 223 cm		Aufpreise für	
Nutztiefe 40/58 cm		Tiefe 44 cm	Tiefe 62 cm		
 <p>3 bzw. 4 der Türen A bis D jeweils die gewünschte Farbausführung angeben.</p> <p>4-türig je 1 Tür A, B, C und D</p>	N°	<b>B120 H223 T41</b>	<b>B120 H223 T62</b>	Griffe aus Griff-Sortiment 2	<b>95 602</b>
	EUR	<b>84 124 10</b> Basispreis:	<b>85 124 10</b> Basispreis:		
	EUR	<b>Preisinfo</b> Türen aus gleicher Preisgruppe		<b>Aufpreise für Kombination der Türen A bis D aus unterschiedlichen Preisgruppen:</b> je Tür in PG 1 <b>0,-</b> je Tür in PG 2 <b>95 698</b> je Tür in PG 3 <b>95 698</b> je Tür in PG 5 <b>95 698</b>	
	EUR	PG 1	PG 2		PG 1
	EUR	PG 3	PG 5	PG 3	PG 5
 <p>4-türig 4 Türen A 3 Schubkästen</p>	N°	<b>B120 H223 T44</b>	<b>B120 H223 T62</b>	<b>Aufpreise für Kombination der Türen und Schubkästen aus unterschiedlichen Preisgruppen:</b> je Tür in PG 1 <b>0,-</b> je Tür in PG 2 <b>95 699</b> je Tür in PG 3 <b>95 699</b> je Tür in PG 5 <b>95 699</b>	
	EUR	<b>84 124 13</b> Basispreis:	<b>85 124 13</b> Basispreis:		
	EUR	<b>Preisinfo</b> Türen und Schubkästen aus gleicher Preisgruppe		Schubkästen 3er-Set in PG 1 <b>0,-</b> Schubkästen 3er-Set in PG 2 <b>---</b> Schubkästen 3er-Set in PG 3 <b>95 631</b> Schubkästen 3er-Set in PG 5 <b>95 631</b>	
	EUR	PG 1	PG 2		PG 1
	EUR	PG 3	PG 5	PG 3	PG 5
	N°	H223 T42 Seitenstärke 1,6 <b>99 095 42</b>	H223 T60 Seitenstärke 1,6 <b>99 095 60</b>		
	EUR	<b>Rechte Abschlussseite</b>			

### Falldüren-Öffnungsunterstützung

#### Falld.-Öffnungsunterstützung (2er-Set)

1 x für Falldürenpaar mit Linksanschlag  
1 x für Falldürenpaar mit Rechtsanschlag  
erleichtert das Öffnen der Falldüren  
Montage links an Schrankinnenseite

N° **91 089 00**

EUR

### Falldüren-Öffnungsunterstützung

#### Falldüren-Öffnungsunterstützung „links“

für Falldürenpaare mit Linksanschlag  
erleichtert das Öffnen der Falldüren  
Montage links an Schrankinnenseite

N° **91 094 00**

EUR

#### Falldüren-Öffnungsunterstützung „rechts“

für Falldürenpaare mit Rechtsanschlag  
erleichtert das Öffnen der Falldüren  
Montage rechts an Schrankinnenseite

N° **91 095 00**

EUR

# Horizont100

## Höhe 223 cm

### Falttören-Panorama-Planungsschränke

Die vielfältigen Farbausführungen entnehmen Sie bitte der „Programm-Übersicht“ auf der ersten Seite dieses Programms.



Innenausstattung  
je Schrankelement:  
2 Fachböden  
1 Kleiderstange

Preisgruppe PG 1: Dekore  
Preisgruppe PG 2: Kristallspiegel  
Preisgruppe PG 3: Gläser & Grauspiegel  
Preisgruppe PG 5: Hochglanz

Rückwände in Stärke 5 mm

## Breite 160 + 200 cm (Panorama)

Der Preis pro Artikel ergibt sich aus:  
Basispreis + der Addition der Aufpreise

Falttören-Planungsschränke		Höhe 223 cm		Aufpreise für	
Nutztiefe 58 cm		Tiefe 62 cm			
 <p>160 Bis zu den Türen A bis D jeweils die gewünschte Farbausführung angeben.</p> <p>4-türig je 1 Tür A, B, C und D</p>	N°	<b>B160</b> H223 T62	Griffe aus Griff-Sortiment 2	<b>95 602</b>	
	EUR	<b>85 164 11</b> Basispreis:			
	EUR	<b>Preisinfo</b> Türen aus gleicher Preisgruppe	PG 1	PG 2	<b>Aufpreise für Kombination der Türen A bis D aus unterschiedlichen Preisgruppen:</b>
EUR		PG 3	PG 5	je Tür in PG 1 <b>0,-</b>	
				je Tür in PG 2 <b>95 698</b>	
				je Tür in PG 3 <b>95 698</b>	
				je Tür in PG 5 <b>95 698</b>	
 <p>200 Bis zu den Türen A bis D jeweils die gewünschte Farbausführung angeben.</p> <p>4-türig je 1 Tür A, B, C und D</p>	N°	<b>B200</b> H223 T62	Griffe aus Griff-Sortiment 2	<b>95 602</b>	
	EUR	<b>85 204 11</b> Basispreis:			
	EUR	<b>Preisinfo</b> Türen aus gleicher Preisgruppe	PG 1	PG 2	<b>Aufpreise für Kombination der Türen A bis D aus unterschiedlichen Preisgruppen:</b>
EUR		PG 3	PG 5	je Tür in PG 1 <b>0,-</b>	
				je Tür in PG 2 <b>95 680</b>	
				je Tür in PG 3 <b>95 680</b>	
				je Tür in PG 5 <b>95 680</b>	
 <p>Rechte Abschlussseite</p>	N°	H223 T60 Seitenstärke 1,6			
	EUR	<b>99 095 60</b>			

### Falttören-Öffnungsunterstützung

#### Falttören-Öffnungsunterstützung (2er-Set)

1 x für Falttürenpaar mit Linksanschlag  
1 x für Falttürenpaar mit Rechtsanschlag  
erleichtert das Öffnen der Falttören  
Montage li+re an Schrankinnenseite

N°

**91 089 00**

EUR

# Horizont100

## Höhe 223 cm

### Drehtüren-Eckschränke

Die vielfältigen Farbausführungen entnehmen Sie bitte der „Programm-Übersicht“ auf der ersten Seite dieses Programms.

Preisgruppe PG 1: Dekore  
 Preisgruppe PG 2: Kristallspiegel  
 Preisgruppe PG 3: Gläser & Grauspiegel  
 Preisgruppe PG 5: Hochglanz

Rückwände in Stärke 5 mm

Der Preis pro Artikel ergibt sich aus:  
 Basispreis + der Addition der Aufpreise

## 50er-Eckelemente

Drehtüren-Eckschränke	Höhe 223 cm	Aufpreise für
mit Soft-Abstoppung Schenkellänge 99x99 cm	Tiefe 62 cm	
 <p>links (L)* rechts (R)*</p> <p>1-türig Türanschlag links bzw. rechts</p> <p>*3-De angeben, so Türanschlag links oder rechts gew. nicht wird.</p>	H223 T62	Griff aus Griff-Sortiment 2 Drehknauf (Griff-Sortiment 3)
N°	<b>75 924 10 (L/R)</b>	<b>95 601</b>
EUR	Basispreis:	<b>95 641</b>
	<b>Preisinfo</b>	<b>Aufpreis</b>
EUR	PG 1 PG 2	je Tür in PG 1 je Tür in PG 2
EUR	PG 3 PG 5	je Tür in PG 3 je Tür in PG 5
		<b>0,-</b>
		<b>95 680</b>
		<b>95 680</b>
		<b>95 680</b>

Bitte beachten:  
 Unmittelbar neben einem **1-türigen Eckschrank** kann links und/oder rechts kein weiteres **1-türiges Schrankelement** mit Griff in Richtung zur Ecke zeigend geplant werden.

## 60er-Eckelemente

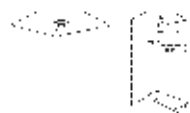
Drehtüren-Eckschränke	Höhe 223 cm	Aufpreise für
mit Soft-Abstoppung Schenkellänge 106x106 cm	Tiefe 62 cm	
 <p>links (L)* rechts (R)*</p> <p>1-türig Türanschlag links bzw. rechts</p> <p>*3-De angeben, so Türanschlag links oder rechts gew. nicht wird.</p>	H223 T62	Griff aus Griff-Sortiment 2 Drehknauf (Griff-Sortiment 3)
N°	<b>75 934 10 (L/R)</b>	<b>95 601</b>
EUR	Basispreis:	<b>95 641</b>
	<b>Preisinfo</b>	<b>Aufpreis</b>
EUR	PG 1 PG 2	je Tür in PG 1 je Tür in PG 2
EUR	PG 3 PG 5	je Tür in PG 3 je Tür in PG 5
		<b>0,-</b>
		<b>95 680</b>
		<b>95 680</b>
		<b>95 680</b>
<b>tür 60er-Eckelemente</b>	a 7	
 <p>LED- Innenbeleuchtung* mit Sensorschaltung</p>	<b>97 161 00</b>	Wird das <b>60er-Eckelement</b> mit <b>Aufsatzschrank</b> geplant, kann die <b>Innenbeleuchtung nicht eingesetzt</b> werden.
N°		
EUR		

\*LED-Innenbeleuchtung (A++; BEL103-Koch) mit nicht austauschbarem Leuchtmittel, Aktivierung per Sensorschaltung



**Horizont100****Höhe 223 cm****Begehbarer Drehtüren-Eckschrank**



Die vielfältigen Farbausführungen entnehmen Sie bitte der „Programm-Übersicht“ auf der ersten Seite dieses Programms.



Preisgruppe PG 1: Dekore  
 Preisgruppe PG 2: Kristallspiegel  
 Preisgruppe PG 3: Gläser & Grauspiegel  
 Preisgruppe PG 5: Hochglanz

Rückwände in Stärke 5 mm

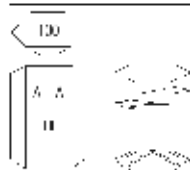
**Begehbare Ecke**

Der Preis pro Artikel ergibt sich aus:  
 Basispreis + der Addition der Aufpreise

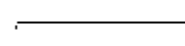
Begehbare Ecke		Höhe 223 cm		Aufpreise für	
mit Soft-Abstoppung Schenkellänge 133x133 cm		Tiefe 62 cm			
		H223 T62		Griffe aus Griff-Sortiment 2 Drehknauf (Griff-Sortiment 3)	
N°		<b>75 904 10</b>		<b>95 602</b>	
EUR		Basispreis:		<b>95 641</b>	
2-türig 2 Türen A 1 Steckdose		<b>Preisinfo</b> Türen aus gleicher Preisgruppe		<b>Aufpreis</b>	
EUR		PG 1	PG 2	je Tür in PG 1	<b>0,-</b>
EUR		PG 3	PG 5	je Tür in PG 2	<b>95 680</b>
				je Tür in PG 3	<b>95 680</b>
				je Tür in PG 5	<b>95 680</b>
		H223 T60 Seitenstärke 1,6			
N°		<b>99 095 60</b>			
EUR	<b>Rechte Abschlussseite</b>				

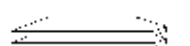
Zubehör für Begehbare Ecke		Zubehör für Begehbare Ecke	
			
<b>Fachboden</b> 1er-Paket Stärke 22 mm	N°	<b>Kleiderstange</b> alu-matt	N°
EUR	<b>92 097 00</b>	EUR	<b>92 998 00</b>
			
<b>Fachböden</b> 2er-Paket Stärke 22 mm	N°	<b>LED- Innenbeleuchtung*</b> mit Sensorschaltung	N°
EUR	<b>92 098 00</b>	EUR	<b>97 161 00</b>
		*LED-Innenbeleuchtung (A++: BEL103-Koch) mit nicht austauschbarem Leuchtmittel, Aktivierung per Sensorschaltung	
<b>Fachböden</b> 3er-Paket Stärke 22 mm	N°		
EUR	<b>92 099 00</b>		

Weitere praktische Zubehörteile  
 wie Krawatten- und Hosenhalter  
 usw. finden Sie im  
 Programm ZUBEHÖR.

**Horizont100****Höhe 223 cm****90°-Ecklösung mit 1 Tür**



Die vielfältigen Farbausführungen entnehmen Sie bitte der „Programm-Übersicht“ auf der ersten Seite dieses Programms.

Preisgruppe PG 1: Dekore  
 Preisgruppe PG 2: Kristallspiegel  
 Preisgruppe PG 3: Gläser & Grauspiegel  
 Preisgruppe PG 5: Hochglanz

Rückwände in Stärke 5 mm

**90°-Ecke - Breite 80 cm**

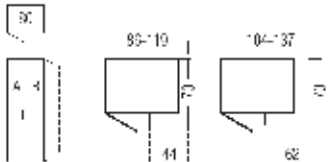
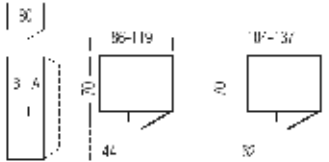
Der Preis pro Artikel ergibt sich aus:  
 Basispreis + der Addition der Aufpreise

90°-Ecklösung mit 1 Tür		Höhe 223 cm		Aufpreise für	
Stellmaße siehe Platzbedarfsskizzen		Tiefe 62 cm			
 <p>2-türig            1 Drehtür A            Türanschlag links            1 Blindtür B</p>	N°	H223 T62	Griff aus Griff-Sortiment 2	95 601	
	EUR	75 964 10 Basispreis:	Drehknauf (Griff-Sortiment 3)	95 641	
Bitte beachten: Die Blindtür B ist <u>nicht</u> in den Preisgruppen PG 2 Kristallspiegel und PG 3 Gläser & Grauspiegel erhältlich.	EUR	<b>Preisinfo</b> Türen aus gleicher Preisgruppe	<b>Aufpreise für Kombination der Türen A und B aus unterschiedlichen Preisgruppen:</b>		
	EUR	PG 1 PG 2 ---	je Tür in PG 1	0,-	
	EUR	PG 3 PG 5 ---	je Tür in PG 2	95 698	
	EUR		je Tür in PG 3	95 698	
	EUR		je Tür in PG 5	95 698	
 <p>2-türig            1 Drehtür A            Türanschlag rechts            1 Blindtür B</p>	N°	H223 T62	Griff aus Griff-Sortiment 2	95 601	
	EUR	75 974 10 Basispreis:	Drehknauf (Griff-Sortiment 3)	95 641	
Bitte beachten: Die Blindtür B ist <u>nicht</u> in den Preisgruppen PG 2 Kristallspiegel und PG 3 Gläser & Grauspiegel erhältlich.	EUR	<b>Preisinfo</b> Türen aus gleicher Preisgruppe	<b>Aufpreise für Kombination der Türen A und B aus unterschiedlichen Preisgruppen:</b>		
	EUR	PG 1 PG 2 ---	je Tür in PG 1	0,-	
	EUR	PG 3 PG 5 ---	je Tür in PG 2	95 698	
	EUR		je Tür in PG 3	95 698	
	EUR		je Tür in PG 5	95 698	
 <p>Rechte Abschlussseite</p>	N°	H223 T60 Seitenstärke 1,6			
	EUR	99 095 60			

# Horizont100

## Höhe 223 cm

### 90°-Ecklösung mit 1 Tür

Die vielfältigen Farbausführungen entnehmen Sie bitte der „Programm-Übersicht“ auf der ersten Seite dieses Programms.

Preisgruppe PG 1: Dekore  
 Preisgruppe PG 2: Kristallspiegel  
 Preisgruppe PG 3: Gläser & Grauspiegel  
 Preisgruppe PG 5: Hochglanz

Rückwände in Stärke 5 mm

Der Preis pro Artikel ergibt sich aus:  
 Basispreis + der Addition der Aufpreise

## 90°-Ecke - Breite 100 cm

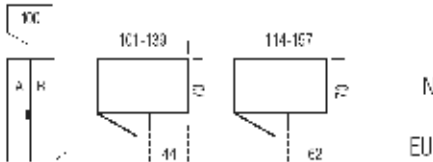
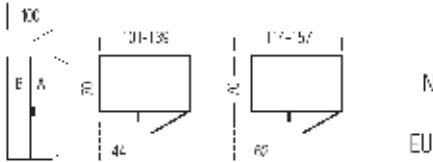
90°-Ecklösung mit 1 Tür		Höhe 223 cm	Aufpreise für	
Stellmaße siehe Platzbedarfsskizzen		Tiefe 62 cm		
 <p>2-türig            1 Drehtür A            Türanschlag links            1 Blindtür B</p>	N°	H223 T62	Griff aus Griff-Sortiment 2 Drehknauf (Griff-Sortiment 3)	95 601 95 641
	EUR	75 984 10 Basispreis:		
Bitte beachten: Die Blindtür B ist <u>nicht</u> in den Preisgruppen PG 2 Kristallspiegel und PG 3 Gläser & Grauspiegel erhältlich.	EUR	<b>Preisinfo</b> Türen aus gleicher Preisgruppe	<b>Aufpreise für Kombination der Türen A und B            aus unterschiedlichen Preisgruppen:</b>	
	EUR	PG 1 PG 2 --- ---	je Tür in PG 1 je Tür in PG 2 je Tür in PG 3 je Tür in PG 5	0,- 95 680 95 680 95 680
 <p>2-türig            1 Drehtür A            Türanschlag rechts            1 Blindtür B</p>	N°	H223 T62	Griff aus Griff-Sortiment 2 Drehknauf (Griff-Sortiment 3)	95 601 95 641
	EUR	75 994 10 Basispreis:		
Bitte beachten: Die Blindtür B ist <u>nicht</u> in den Preisgruppen PG 2 Kristallspiegel und PG 3 Gläser & Grauspiegel erhältlich.	EUR	<b>Preisinfo</b> Türen aus gleicher Preisgruppe	<b>Aufpreise für Kombination der Türen A und B            aus unterschiedlichen Preisgruppen:</b>	
	EUR	PG 1 PG 2 --- ---	je Tür in PG 1 je Tür in PG 2 je Tür in PG 3 je Tür in PG 5	0,- 95 680 95 680 95 680
		H223 T60 Seitenstärke 1,6		
	N°	99 095 60		
Rechte Abschlussseite	EUR			

**Horizont100****Höhe 223 cm****90° Ecklösung mit 2 Türen**







Die vielfältigen Farbausführungen entnehmen Sie bitte der „Programm-Übersicht“ auf der ersten Seite dieses Programms.

Preisgruppe PG 1: Dekore  
 Preisgruppe PG 2: Kristallspiegel  
 Preisgruppe PG 3: Gläser & Grauspiegel  
 Preisgruppe PG 5: Hochglanz

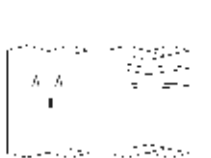
Rückwände in Stärke 5 mm

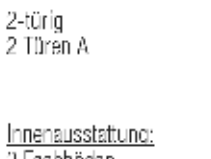
Der Preis pro Artikel ergibt sich aus:  
 Basispreis + der Addition der Aufpreise

**90°-Ecke mit 2 Türen**

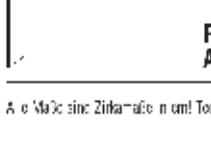
90° Ecklösung mit 2 Türen		Höhe 223 cm		Aufpreise für	
mit Soft-Abstopfung Stellmaße siehe Platzbedarfsskizzen		Tiefe 44 / 44 cm	Tiefe 62 / 62 cm		
 <p>2-türig 2 Türen A</p> <p><u>Innenausstattung:</u> 2 Fachböden</p>	N°	H223 T44/44 <b>74 914 10</b> Basispreis:		Griff aus Griff-Sortiment 2 Drehknauf (Griff-Sortiment 3)	<b>95 601</b> <b>95 641</b>
	EUR				
	EUR				
 <p>2-türig 2 Türen A</p> <p><u>Innenausstattung:</u> 2 Fachböden</p>	N°	H223 T62/62 <b>75 914 10</b> Basispreis:		Griff aus Griff-Sortiment 2 Drehknauf (Griff-Sortiment 3)	<b>95 601</b> <b>95 641</b>
	EUR				
	EUR				
 <p>2-türig 2 Türen A</p> <p><u>Innenausstattung:</u> 2 Fachböden 1 Kleiderstange</p>	N°	H223 T62/62 <b>75 914 10</b> Basispreis:		Griff aus Griff-Sortiment 2 Drehknauf (Griff-Sortiment 3)	<b>95 601</b> <b>95 641</b>
	EUR				
	EUR				
 <p>2-türig 2 Türen A</p> <p><u>Innenausstattung:</u> 2 Fachböden 1 Kleiderstange</p>	N°	H223 T62/62 <b>75 914 10</b> Basispreis:		Griff aus Griff-Sortiment 2 Drehknauf (Griff-Sortiment 3)	<b>95 601</b> <b>95 641</b>
	EUR				
	EUR				
 <p>2-türig 2 Türen A</p> <p><u>Innenausstattung:</u> 2 Fachböden 1 Kleiderstange</p>	N°	H223 T62/62 <b>75 914 10</b> Basispreis:		Griff aus Griff-Sortiment 2 Drehknauf (Griff-Sortiment 3)	<b>95 601</b> <b>95 641</b>
	EUR				
	EUR				
 <p>2-türig 2 Türen A</p> <p><u>Innenausstattung:</u> 2 Fachböden 1 Kleiderstange</p>	N°	H223 T62/62 <b>75 914 10</b> Basispreis:		Griff aus Griff-Sortiment 2 Drehknauf (Griff-Sortiment 3)	<b>95 601</b> <b>95 641</b>
	EUR				
	EUR				
 <p>2-türig 2 Türen A</p> <p><u>Innenausstattung:</u> 2 Fachböden 1 Kleiderstange</p>	N°	H223 T62/62 <b>75 914 10</b> Basispreis:		Griff aus Griff-Sortiment 2 Drehknauf (Griff-Sortiment 3)	<b>95 601</b> <b>95 641</b>
	EUR				
	EUR				
 <p>2-türig 2 Türen A</p> <p><u>Innenausstattung:</u> 2 Fachböden 1 Kleiderstange</p>	N°	H223 T42 Seitenstärke 1,6 <b>99 095 42</b>	H223 T60 Seitenstärke 1,6 <b>99 095 60</b>		
	EUR				
	EUR				

**Horizont100****Höhe 223 cm****90° Ecklösung mit 2 Türen**



Die vielfältigen Farbausführungen entnehmen Sie bitte der „Programm-Übersicht“ auf der ersten Seite dieses Programms.

Preisgruppe PG 1: Dekore  
 Preisgruppe PG 2: Kristallspiegel  
 Preisgruppe PG 3: Gläser & Grauspiegel  
 Preisgruppe PG 5: Hochglanz

Rückwände in Stärke 5 mm

Der Preis pro Artikel ergibt sich aus:  
 Basispreis + der Addition der Aufpreise

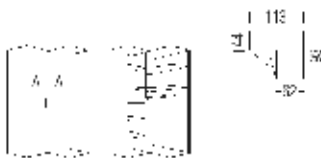
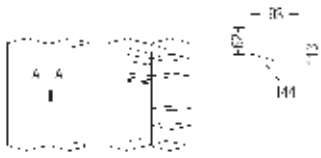
**90°-Ecke mit 2 Türen**

90° Ecklösung mit 2 Türen		Höhe 223 cm		Aufpreise für	
mit Soft-Abstoppung Stellmaße siehe Platzbedarfsskizzen		Tiefe 44 / 62 cm	Tiefe 62 / 44 cm		
 <p>2-türig 2 Türen A</p> <p>Innenausstattung links: 5 Fachböden Innenausstattung rechts: 2 Fachböden 1 Kleiderstange</p>	N°	H223 T44/82		Griff aus Griff-Sortiment 2 Drehknauf (Griff-Sortiment 3)	<b>95 601</b>
	EUR	<b>74 944 10</b> Basispreis:			<b>95 641</b>
	EUR	<b>Preisinfo</b> Türen aus gleicher Preisgruppe		<b>Aufpreis</b>	
	EUR	PG 1	PG 2	je Tür in PG 1	<b>0,-</b>
	EUR	PG 3	PG 5	je Tür in PG 2	<b>95 680</b>
	EUR			je Tür in PG 3	<b>95 680</b>
	EUR			je Tür in PG 5	<b>95 680</b>
 <p>2-türig 2 Türen A</p> <p>Innenausstattung links: 2 Fachböden 1 Kleiderstange Innenausstattung rechts: 5 Fachböden</p>	N°		H223 T62/44	Griff aus Griff-Sortiment 2 Drehknauf (Griff-Sortiment 3)	<b>95 601</b>
	EUR	<b>75 954 10</b> Basispreis:			<b>95 641</b>
	EUR	<b>Preisinfo</b> Türen aus gleicher Preisgruppe		<b>Aufpreis</b>	
	EUR	PG 1	PG 2	je Tür in PG 1	<b>0,-</b>
	EUR			je Tür in PG 2	<b>95 680</b>
	EUR			je Tür in PG 3	<b>95 680</b>
	EUR			je Tür in PG 5	<b>95 680</b>
 <p><b>Rechte Abschlussseite</b></p>	N°	H223 T60 Seitenstärke 1,6	H223 T42 Seitenstärke 1,6		
	EUR	<b>99 095 60</b>	<b>99 095 42</b>		

**Horizont100****Höhe 223 cm****Schrägelemente**



Die vielfältigen Farbausführungen entnehmen Sie bitte der „Programm-Übersicht“ auf der ersten Seite dieses Programms.

Preisgruppe PG 1: Dekore  
 Preisgruppe PG 2: Kristallspiegel  
 Preisgruppe PG 3: Gläser & Grauspiegel  
 Preisgruppe PG 5: Hochglanz

Rückwände in Stärke 5 mm

Der Preis pro Artikel ergibt sich aus:  
 Basispreis + der Addition der Aufpreise

**Schrägelemente - Breite 36 cm**

Drehtüren-Schrägelemente		Höhe 223 cm		Aufpreise für	
mit Soft-Abstoppung Nutztiefe 40/58 cm		Tiefe 44 / 62 cm	Tiefe 62 / 44 cm		
 <p><b>Schrägelement links</b> 1-türig Türanschlag links</p> <p>Innenausstattung: 4 Fachböden</p>	N°	<b>B36 H223 T44/62</b>		Griff aus Griff-Sortiment 2 Drehknaut (Griff-Sortiment 3)	<b>95 601</b> <b>95 641</b>
	EUR	<b>74 704 10</b> Basispreis:			
		<b>Preisinfo</b>		<b>Aufpreis</b>	
	EUR	PG 1 PG 2		je Tür in PG 1 je Tür in PG 2 je Tür in PG 3 je Tür in PG 5	<b>0,-</b> <b>95 698</b> <b>95 698</b> <b>95 698</b>
	EUR	PG 3 PG 5			
 <p><b>Schrägelement rechts</b> 1-türig Türanschlag rechts</p> <p>Innenausstattung: 4 Fachböden</p>	N°	<b>B36 H223 T62/44</b>		Griff aus Griff-Sortiment 2 Drehknaut (Griff-Sortiment 3)	<b>95 601</b> <b>95 641</b>
	EUR	<b>75 714 10</b> Basispreis:			
		<b>Preisinfo</b>		<b>Aufpreis</b>	
	EUR	PG 1 PG 2		je Tür in PG 1 je Tür in PG 2 je Tür in PG 3 je Tür in PG 5	<b>0,-</b> <b>95 698</b> <b>95 698</b> <b>95 698</b>
	EUR	PG 3 PG 5			
<p>Bitte beachten:          Schräg- und Rundelemente können nicht einzeln gestellt, sondern nur als Zwischenbau- oder Abschlusselement geplant werden.</p> <p>Bei Planung als Abschlusselement darf in Kombination mit einem Profilkranz nicht mit der tieferen Schrankseite aufgehört werden.</p>					
 <p><b>Rechte Abschlusseite</b></p>	N°	H223 T60 Seitenstärke 1,6 <b>99 095 60</b>	H223 T42 Seitenstärke 1,6 <b>99 095 42</b>		
	EUR				

**Schrägelemente**



Die vielfältigen Farbausführungen entnehmen Sie bitte der „Programm-Übersicht“ auf der ersten Seite dieses Programms.

Preisgruppe PG 1: Dekore  
 Preisgruppe PG 2: Kristallspiegel  
 Preisgruppe PG 3: Gläser & Grauspiegel  
 Preisgruppe PG 5: Hochglanz

Rückwände in Stärke 5 mm

Der Preis pro Artikel ergibt sich aus:  
 Basispreis + der Addition der Aufpreise

**Schrägelemente - Breite 46 cm**

Drehtüren-Schrägelemente		Höhe 223 cm		Aufpreise für	
mit Soft-Abstoppung Nutztiefe 40/58 cm		Tiefe 44 / 62 cm	Tiefe 62 / 44 cm		
 <p><b>Schrägelement links</b> 1-türig Türanschlag links</p> <p>Innenausstattung: 4 Fachböden</p>	N°	<b>B46 H223 T44/62</b>		Griff aus Griff-Sortiment 2 Drehknauf (Griff-Sortiment 3)	<b>95 601</b> <b>95 641</b>
	EUR	<b>74 724 10</b> Basispreis:			
		<b>Preisinfo</b>		<b>Aufpreis</b>	
	EUR	PG 1 PG 2		je Tür in PG 1 je Tür in PG 2 je Tür in PG 3 je Tür in PG 5	<b>0,-</b> <b>95 680</b> <b>95 680</b> <b>95 680</b>
EUR	PG 3 PG 5			<b>95 680</b> <b>95 680</b>	
 <p><b>Schrägelement rechts</b> 1-türig Türanschlag rechts</p> <p>Innenausstattung: 4 Fachböden</p>	N°	<b>B46 H223 T62/44</b>		Griff aus Griff-Sortiment 2 Drehknauf (Griff-Sortiment 3)	<b>95 601</b> <b>95 641</b>
	EUR	<b>75 734 10</b> Basispreis:			
		<b>Preisinfo</b>		<b>Aufpreis</b>	
	EUR	PG 1 PG 2		je Tür in PG 1 je Tür in PG 2 je Tür in PG 3 je Tür in PG 5	<b>0,-</b> <b>95 680</b> <b>95 680</b> <b>95 680</b>
EUR	PG 3 PG 5			<b>95 680</b> <b>95 680</b>	
<p>Bitte beachten:          Schräg- und Rundelemente können nicht einzeln gestellt, sondern nur als Zwischenbau- oder Abschlusselement geplant werden.</p> <p>Bei Planung als Abschlusselement darf in Kombination mit einem Profilkranz nicht mit der tieferen Schrankseite aufgehört werden.</p>					
 <p><b>Rechte Abschlusseite</b></p>	N°	H223 T60 Seitenstärke 1,6 <b>99 095 60</b>	H223 T42 Seitenstärke 1,6 <b>99 095 42</b>		
	EUR				

# Horizont100

## Höhe 223 cm

### Rundelemente



Die vielfältigen Farbausführungen entnehmen Sie bitte der „Programm-Übersicht“ auf der ersten Seite dieses Programms.

Preisgruppe PG 1: Dekore  
 Preisgruppe PG 2: Kristallspiegel  
 Preisgruppe PG 3: Gläser & Grauspiegel  
 Preisgruppe PG 5: Hochglanz

Rückwände in Stärke 5 mm

Der Preis pro Artikel ergibt sich aus:  
 Basispreis + der Addition der Aufpreise

## Rundelemente - Breite 46 cm

Drehtüren-Rundelemente		Höhe 223 cm		Aufpreise für	
mit Soft-Abstopfung Nutztiefe 40/58 cm		Tiefe 44 / 62 cm	Tiefe 62 / 44 cm		
 <p><b>Rundelement links</b> 1-türig Türanschlag links</p> <p>Innenausstattung: 4 Fachböden</p>	N°	<b>B46 H223 T44/62</b>		Griff aus Griff-Sortiment 2	<b>95 601</b>
	EUR	<b>74 744 10</b> Basispreis:		Rundtüren <u>nicht</u> lieferbar in den Preisgruppen PG 2 und PG 3	
	EUR	<b>Preisinfo</b>		<b>Aufpreis</b>	
	EUR	PG 1	PG 2	je Tür in PG 1	<b>0,-</b>
	EUR	---	---	je Tür in PG 2	---
	EUR	PG 3	PG 5	je Tür in PG 3	---
	EUR	---	---	je Tür in PG 5	<b>95 692</b>
 <p><b>Rundelement rechts</b> 1-türig Türanschlag rechts</p> <p>Innenausstattung: 4 Fachböden</p>	N°	<b>B46 H223 T62/44</b>		Griff aus Griff-Sortiment 2	<b>95 601</b>
	EUR	<b>75 754 10</b> Basispreis:		Rundtüren <u>nicht</u> lieferbar in den Preisgruppen PG 2 und PG 3	
	EUR	<b>Preisinfo</b>		<b>Aufpreis</b>	
	EUR	PG 1	PG 2	je Tür in PG 1	<b>0,-</b>
	EUR	---	---	je Tür in PG 2	---
	EUR	PG 3	PG 5	je Tür in PG 3	---
	EUR	---	---	je Tür in PG 5	<b>95 692</b>
<p>Bitte beachten:          Schräg- und Rundelemente können nicht einzeln gestellt, sondern nur als Zwischenbau- oder Abschlusselement geplant werden.</p> <p>Bei Planung als Abschlusselement darf in Kombination mit einem Profilkranz nicht mit der tieferen Schrankseite aufgehört werden.</p>					
 <p><b>Rechte Abschlusseite</b></p>	N°	H223 T60 Seitenstärke 1,6	H223 T42 Seitenstärke 1,6		
	EUR	<b>99 095 60</b>	<b>99 095 42</b>		



**Horizont100****Höhe 223 cm****Offenes Regal**

Die vielfältigen Farbausführungen entnehmen Sie bitte der „Programm-Übersicht“ auf der ersten Seite dieses Programms.

Preisgruppe PG 1: Dekore  
 Preisgruppe PG 2: Kristallspiegel  
 Preisgruppe PG 3: Gläser & Grauspiegel  
 Preisgruppe PG 5: Hochglanz

Bei Einsatz von Regalen bitte grundsätzlich Stellskizze der Bestellung beifügen.

Regale zum Zwischenbau, als Abschluss und freistehend einsetzbar.

**Breite 30 cm****Regal mit 2 Außenseiten****Höhe 223 cm****Tiefe 30 cm**

B3

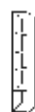

4 Fachböden (22 mm)  
 Rückwand

N°

EUR

**B30 H223 T30**  
 4 Fachböden / 5 offene Fächer

**44 905 00**

Farbe des Regals wählen:

Lieferbar in allen Dekoren der Preisgruppe PG 1

**2er-Set Schubkästen**

für offenes Regal

B6

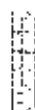

Schubkästen  
 2er-Set

N°

EUR

**B26 H2x19 T27****44 110 00**

Alle Schubkästen mit  
 Vollauszug, Selbsteinzug  
 und Dämpfung

Schubkasten-Innendekor  
 Leinenoptik Twist

1. Farbe der Schubkästen wählen:

Lieferbar in allen Dekoren der Preisgruppe PG 1

2. Grifffarbe wählen:

- 301** alu-matt
- 302** chrom
- 322** Edelstahl
- 324** schwarz

auch mehrfach je Regal einsetzbar

nur passend in den drei unteren Regalfächern



**Horizont100****Höhe 223 cm****Funktionselemente**

Die vielfältigen Farbausführungen entnehmen Sie bitte der „Programm-Übersicht“ auf der ersten Seite dieses Programms.

Alle Schubkästen mit  
Vollauszug, Selbsteinzug  
und Dämpfung

Preisgruppe PG 1: Dekore  
Preisgruppe PG 2: Kristallspiegel  
Preisgruppe PG 3: Gläser & Grauspiegel  
Preisgruppe PG 5: Hochglanz

Schubkastenhöhe H3 = ca. 25 cm

Rückwände in Stärke 5 mm

Der Preis pro Artikel ergibt sich aus:  
Basispreis + der Addition der Aufpreise

**Breite 50 cm**

Funktionselement mit Bücherregal		Höhe 223 cm		Aufpreise	
		Tiefe 44 cm	Tiefe 62 cm		
	Nische bei beiden Schranktiefen: B42 H134 T40	N°	B50 H223 T41	B50 H223 T62	
		EUR	44 904 02 Basispreis:	44 905 02 Basispreis:	
3 Fachböden (22 mm) 3 Schubkästen Rückwand		Preisinfo		Preisinfo	
		EUR	PG 1 PG 2	PG 1 PG 2	Aufpreis Schubkästen 3er-Set in PG 1 Schubkästen 3er-Set in PG 2 Schubkästen 3er-Set in PG 3 Schubkästen 3er-Set in PG 5
		EUR	PG 3 PG 5	PG 3 PG 5	

1. Farbe der Schubkästen wählen:  
Lieferbar in allen Ausführungen der Preisgruppen PG 1, PG 3 und PG 5

2. Farbe der Regalnische wählen:  
Lieferbar in allen Holz-Dekoren der Preisgruppe PG 1 (nicht lieferbar in den Uni-Dekoren Polarweiß, Seidengrau, Terra matt, Basalt)

Funktionselement mit Garderobe		Höhe 223 cm		Aufpreise	
		Tiefe 44 cm	Tiefe 62 cm		
	Nische des Garderobenelements: B42 H134 T55	N°	B50 H223 T62		
		EUR	44 905 03 Basispreis:		
1 Fachboden (22 mm) 1 Kleiderstange 3 Schubkästen Rückwand		Preisinfo		Aufpreis	
		EUR	PG 1 PG 2	PG 1 PG 2	0,- --- 95 630 95 630
		EUR	PG 3 PG 5	PG 3 PG 5	

1. Farbe der Schubkästen wählen:  
Lieferbar in allen Ausführungen der Preisgruppen PG 1, PG 3 und PG 5

2. Farbe des Garderobenelements wählen:  
Lieferbar in allen Holz-Dekoren der Preisgruppe PG 1 (nicht lieferbar in den Uni-Dekoren Polarweiß, Seidengrau, Terra matt, Basalt)

	zusätzlicher Fachboden für Garderobenelement	N°	B42 T54 Stärke 22 mm		
		EUR	92 399 00		
	Rechte Abschlussseite	N°	H223 T42 Seitenstärke 1,6	H223 T60 Seitenstärke 1,6	
		EUR	99 095 42	99 095 60	

# Horizont100

Höhe 223 cm

## TV-Element

Die vielfältigen Farbausführungen entnehmen Sie bitte der „Programm-Übersicht“ auf der ersten Seite dieses Programms.

Alle Schubkästen mit Vollauszug, Selbsteinzug und Dämpfung

- Preisgruppe PG 1: Dekore
- Preisgruppe PG 2: Kristallspiegel
- Preisgruppe PG 3: Gläser & Grauspiegel
- Preisgruppe PG 5: Hochglanz

Schubkastenhöhe H3 = ca. 25 cm

Rückwände in Stärke 5 mm

Der Preis pro Artikel ergibt sich aus: Basispreis + der Addition der Aufpreise

## TV-Element - Breite 120 cm

TV-Element		Höhe 223 cm		Aufpreise		
mit Soft-Abstoppung		Tiefe 44 cm	Tiefe 62 cm			
 <p><b>TV-Nische</b> B114 H73 T15</p> <p>N°</p> <p>EUR</p> <p>2 kurze Türen A TV-Aufhängeplatte* 2 offene Fächer 2 Schubkästen mittig unterteilt</p> <p>Innenausstattung hinter Türen: 1 Fachboden Br. 118 cm, Tiefe 50 cm, Stärke 25 mm Innenausstattung hinter TV-Aufhängeplatte: 2 Fachböden Br. 78 cm, Tiefe 34 cm, Stärke 22 mm</p>			<b>B120 H223 T62</b>	Türen und Schubkästen für TV-Element nicht lieferbar mit Kristallspiegel (= Preisgruppe PG 2)		
				<b>75 124 17</b> Basispreis:		
				<b>Preisinfo</b> Türen und Schubkästen aus gleicher Preisgruppe		
			PG 1	PG 2		
			PG 3	PG 5		
				<p><b>Aufpreise für Kombination der Türen und Schubkästen aus unterschiedlichen Preisgruppen:</b></p> <p>je Tür in PG 1                      <b>0,-</b></p> <p>je Tür in PG 2                      ---</p> <p>je Tür in PG 3                      <b>95 665</b></p> <p>je Tür in PG 5                      <b>95 665</b></p> <p>Schubkästen 2er-Set in PG 1                      <b>0,-</b></p> <p>Schubkästen 2er-Set in PG 2                      ---</p> <p>Schubkästen 2er-Set in PG 3                      <b>95 635</b></p> <p>Schubkästen 2er-Set in PG 5                      <b>95 635</b></p>		

- 1. Farbe der Türen wählen:**  
Lieferbar in allen Ausführungen der Preisgruppen PG 1, PG 3 und PG 5
- 2. Farbe der TV-Nische inkl. Fächer wählen:**  
Lieferbar in allen Dekoren der Preisgruppe PG 1
- 3. Farbe der Schubkästen wählen:**  
Lieferbar in allen Ausführungen der Preisgruppen PG 1, PG 3 und PG 5

\*Bewegliche TV-Aufhängeplatte (links oder rechts schwenkend montierbar) mit Ausschnitt für Kabelausschlag; geeignet für die Montage von TV-Geräten (Gewicht max. 20 kg) bis zu einer Größe von max. 40 Zoll (TV-Maß max. B94 x H53 cm unter Berücksichtigung eines Belüftungsabstands von ringsum 10 cm - beachten Sie hierzu bitte die Angaben des Herstellers Ihres TV-Gerätes).



Zubehör für TV-Element		
<b>für TV-Geräte</b>		
<b>Montage in TV-Nische</b>		
		B31 H31 T6-51
	<b>TV-Schwenkarm*</b>	<b>91 213 00</b>
	TV-Maß max.: B94 x H53 cm	

\*TV-Schwenkarm -5°/+10° neigbar, 180° schwenkbar, geeignet für alle TV-Geräte (Gewicht max. 20 kg) mit VESA-Standards 75x75 mm, 100x100 mm, 200x100 mm, 200x200 mm.

Bitte die **Maximal-Außenmaße** des TV-Gerätes beachten!

		B118 T50 Stärke 25 mm
	<b>zusätzlicher Fachboden*</b>	<b>92 014 00</b>
	für Fach hinter Türen von TV-Element	

\*Wählbar in Birko-Nachbildung (Z1) oder Leinenoptik Twist (X1); bitte bei Bestellung angeben.

Zubehör für TV-Element		
<b>Elektrifizierungsset*</b>		
4fach-Schuko-Steckdoseleiste (Typ F) mit Kabelkanälen und Kabelstrumpf zum Anschließen und Befestigen der Geräte im Möbel		<b>99 051 00</b>
*Elektrifizierungsset nur erhältlich in Deutschland, Österreich und den Niederlanden.		

**Horizont100****Höhe 223 cm****Drehtürenschränk mit 40er-Wäschefach und Garderobennische**



Die vielfältigen Farbausführungen entnehmen Sie bitte der „Programm-Übersicht“ auf der ersten Seite dieses Programms.

Preisgruppe PG 1: Dekore  
 Preisgruppe PG 2: Kristallspiegel  
 Preisgruppe PG 3: Gläser & Grauspiegel  
 Preisgruppe PG 5: Hochglanz

Rückwände in Stärke 5 mm

**Breite 100 cm**

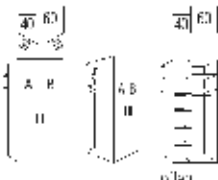
Der Preis pro Artikel ergibt sich aus:  
 Basispreis + der Addition der Aufpreise

Drehtüren-Planungsschränke		Höhe 223 cm		Aufpreise für	
mit Soft-Abstoppung		Tiefe 44 cm	Tiefe 62 cm		
 <p>als <b>Startelement links</b>            2-türig            1 Tür A links            1 Tür B rechts            Wäschefach links            Garderobennische links</p>	N°		<b>B100 H223 T62</b>	Griffe aus Griff-Sortiment 2 Drehknauf (Griff-Sortiment 3)	<b>95 602</b> <b>95 641</b>
	EUR		<b>75 104 15</b> Basispreis:		
			<b>Preisinfo</b> Türen aus gleicher Preisgruppe	<b>Aufpreise für Kombination der Türen A und B aus unterschiedlichen Preisgruppen:</b>	
EUR			PG 1 PG 2		je Tür in PG 1 <b>0,-</b>
			PG 3 PG 5	je Tür in PG 2 <b>95 680</b>	
EUR				je Tür in PG 3 <b>95 680</b>	
				je Tür in PG 5 <b>95 680</b>	
 <p>als <b>Abschlusselement rechts</b>            2-türig            1 Tür A links            1 Tür B rechts            Wäschefach rechts            Garderobennische rechts</p>	N°		<b>B100 H223 T62</b>	Griffe aus Griff-Sortiment 2 Drehknauf (Griff-Sortiment 3)	<b>95 602</b> <b>95 641</b>
	EUR		<b>75 104 16</b> Basispreis:		
			<b>Preisinfo</b> Türen aus gleicher Preisgruppe	<b>Aufpreise für Kombination der Türen A und B aus unterschiedlichen Preisgruppen:</b>	
EUR			PG 1 PG 2		je Tür in PG 1 <b>0,-</b>
			PG 3 PG 5	je Tür in PG 2 <b>95 680</b>	
EUR				je Tür in PG 3 <b>95 680</b>	
				je Tür in PG 5 <b>95 680</b>	
Eine rechte <b>Abschlussseite</b> wird bei diesem Element <b>nicht benötigt!</b>		EUR			
<b>Farbe der Garderobennische = Korpusfarbe</b>					
<b>Grundausrüstung des 40er-Wäschefaches</b> 5 x Fachboden Br. 38 cm, Tiefe 34 cm, Stärke 22 mm					
<b>Grundausrüstung der Garderobennische</b> 2 x Fachboden Br. 22 cm, Tiefe 38 cm, Stärke 16 mm 1 x Kleiderstange, Länge 22 cm					

**Zubehör**

für Drehtürenschränke mit Garderobennische

 <p><b>Kristallspiegel</b> zur Selbstmontage auf schmäler Schrankseite neben Garderoben- nische</p>	N°	B29 H179	
	EUR	<b>99 014 00</b>	

**Horizont100****Höhe 223 cm****Anstell-Garderobe mit Zubehör**

Die vielfältigen Farbausführungen entnehmen Sie bitte der „Programm-Übersicht“ auf der ersten Seite dieses Programms.

Preisgruppe PG 1: Dekore  
 Preisgruppe PG 2: Kristallspiegel  
 Preisgruppe PG 3: Gläser & Grauspiegel  
 Preisgruppe PG 5: Hochglanz



**Breite 20 cm**

Der Preis pro Artikel ergibt sich aus:  
 Basispreis + der Addition der Aufpreise

Anstell-Garderobe		Höhe 223 cm		Aufpreise	
als Abschluss links und/oder rechts an Dreh- und Falлтürenschränke		Tiefe 44 cm	Tiefe 62 cm		
			<b>B20 H223 T62</b>		
N°			<b>44 905 22</b>		
EUR			Basispreis:		
		<b>Preisinfo</b>		<b>Aufpreis</b>	
EUR		PG 1	PG 2	Front A in PG 1	<b>0,-</b>
EUR				Front A in PG 2	<b>95 693</b>
EUR		PG 3	PG 5	Front A in PG 3	<b>95 693</b>
				Front A in PG 5	<b>95 693</b>

1. Frontfarbe (A) wählen:  
 Lieferbar in allen Ausführungen der Preisgruppen PG 1 bis PG 5

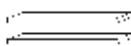
2. Korpusfarbe (B) wählen:  
 Lieferbar in allen Schrank-Korpusfarben

Zubehör für Anstell-Garderobe		Zubehör für Anstell-Garderobe	
	<b>zusätzliche Fachböden</b> 2er-Set in Korpusfarbe	N°	B2x57 T16 Stärke 16 mm <b>91 659 00</b>
		EUR	
	<b>Metallstange</b> alu-matt für Hosen, Schals, Tücher usw.	N°	Länge 57 cm <b>91 666 00</b>
		EUR	
	<b>Ablageschalen</b> 3er-Set alu-matt Montage links und rechts an Innenseite	N°	B3x12 H5 T16 <b>91 667 00</b>
		EUR	
			Länge 21 cm
	<b>Kleiderbügelhalter</b> alu-matt Montage an Rückwand	N°	<b>91 668 00</b>
		EUR	
	<b>Metallhaken</b> 4er-Set alu-matt Montage an Rückwand	N°	Länge 4 x 6 cm <b>91 661 00</b>
		EUR	
	<b>LED-Lichtband*</b> Montage links oder rechts an Innenseite	N°	für Schrankhöhe 223 cm Länge 212 cm <b>97 410 01</b>
		EUR	

\*Dimmbares LED-Lichtband (A-; BEL120-Wessel) mit nicht austauschbaren Leuchtmitteln, Aktivierung per Fernbedienung.

# Horizont100

**Höhe 223 cm****Profilkranz ohne/mit Beleuchtung für Dreh- und Falttüren-Planungsschränke****Bestellhinweise für Profilkränze**

1. Alle Dreh- und Falttürenschränke **Horizont100** können auf Wunsch auch mit Profilkranz ohne bzw. mit integrierter Beleuchtung ausgestattet werden. Die Profilkränze werden pro Schrank-schenkel (a, b, c) bis zu einer Länge von max. 350 cm als durchgehender Profilkranz geliefert.
2. Ermittlung des korrekten Kranzpreises:  
Durch die Addition der einzelnen Elementbreiten der gesamten Planung ergibt sich die Gesamtlänge des Profilkranzes. Diese Gesamtlänge (aufgerundet auf volle Meter) multipliziert mit dem Preis der Art.-Nr. 98000 (siehe rechts) ergibt den Gesamtpreis des Profilkranzes für die gesamte Planung.

**Profilkranz**

lieferbar in allen Schrank-Korpusfarben

Preis pro angefangenem Meter

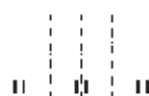

Stärke 36 mm

N°

EUR

**98 000**

Schränkhöhe mit Profilkranz: 201/227/244 cm  
Schränktiefe mit Profilkranz: 67/49 cm

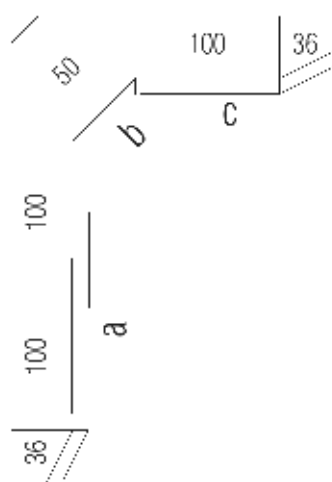
**Hinweis für Preisermittlung und Bestellung des Profilkranzes****Preisermittlung und Bestellung des Profilkranzes für dargestellte Eckkombination**

Ermittlung der Gesamtlänge des Profilkranzes:

3 x 100er-Element = **3,0 m**

+

1 x 50er-Eckelement = **0,5 m**

+

2 x 36er-Schräglelement = **0,72 m**Gesamtlänge = 3,0 m + 0,5 m + 0,72 m = **4,22 m**Bestellt werden muss lediglich **1 x die Art.-Nr. 98000** (siehe oben).Der Preis des Profilkranzes errechnet sich aus **5 x Preis für Art.-Nr. 98000**.**Beispiel 2:**

Bei einer Gesamtlänge von z.B. 2,80 m errechnet sich der Preis für den Profilkranz aus

**3 x Preis für Art.-Nr. 98000**.**Bestellhinweise für Kranzbeleuchtung**

Auf Wunsch kann der Kranz auch gegen Mehrpreis mit integrierter Beleuchtung ausgestattet werden (siehe unten).

**Bestellhinweise für Kranzbeleuchtung**

Die Punktbeleuchtung (1 Stck.) sitzt immer mittig über jeder Tür, auch über Schräg- und Rundtüren. Es können auch weniger Beleuchtungen eingesetzt werden, z.B. nur über jeder zweiten Tür oder keine Beleuchtung über den Außentüren.  
Bitte geben Sie Ihren Sonderwunsch bei der Bestellung an!

**Kranzbeleuchtung**

LED-  
Kranzeinbauleuchte\*  
Punktbeleuchtung  
Ø 20 mm  
2 Watt

\*Dimmbare LED-Beleuchtung (A+; BEL146K-Koch) mit nicht austauschbaren Leuchtmitteln, Aktivierung per Fernbedienung (2 Kanal-Fernbedienung, wählbar kalt-/warmweiß).

Zum zentralen Schalten/Bedienen von bis zu 4 verschiedenen Möbelkomponenten finden Sie in der Rubrik **Zubehör** eine **4-Kanal-Fernbedienung**.

Aufpreis für Beleuchtung...	Preis	Art.-Nr.
... 1er-Set		95 975 01
... 2er-Set		95 975 02
... 3er-Set		95 975 03
... 4er-Set		95 975 04
... 5er-Set		95 975 05
... 6er-Set		95 975 06
... 7er-Set		95 975 07
... 8er-Set		95 975 08
... 9er-Set		95 975 09

# Horizont100

## Höhe 223 cm

### Passepartoutblenden für Dreh- und Falttüren-Planungsschränke

Farbausführung wählen:			
<b>P9</b> Polarweiß	<b>J9</b> Sibiu-Lärche-Nachbildung	<b>A1</b> Macadamia-Nussbaum-Nachbildung	
<b>S9</b> Seidengrau	<b>Q9</b> Jackson-Eiche-Nachbildung	<b>C9</b> Eiche-Nachbildung dark chocolate	
<b>Y1</b> Terra matt	<b>M1</b> Sonoma-Eiche-Nachbildung		
<b>L1</b> Basalt	<b>E9</b> Eiche-Nachbildung silbergrau		

Passepartoutblenden*	für Höhe 223 cm		
zur seitlichen Einrahmung der gesamten Schrankkombination			
	<b>82x3,2 H223 T12</b>		
<b>Passepartoutblenden</b> (2er-Set) links und rechts	N°	<b>98 392 00</b>	
	EUR		

\*Einsatz der Passepartoutblenden nur in Kombination mit Profilkranz möglich

### LED-Lichtsäulen

Farbausführung wählen:			
<b>P9</b> Polarweiß	<b>J9</b> Sibiu-Lärche-Nachbildung	<b>A1</b> Macadamia-Nussbaum-Nachbildung	
<b>S9</b> Seidengrau	<b>Q9</b> Jackson-Eiche-Nachbildung	<b>C9</b> Eiche-Nachbildung dark chocolate	
<b>Y1</b> Terra matt	<b>M1</b> Sonoma-Eiche-Nachbildung		
<b>L1</b> Basalt	<b>E9</b> Eiche-Nachbildung silbergrau		

LED-Lichtsäulen	Höhe 223 cm		
zur seitlichen Einrahmung der gesamten Schrankkombination			
	<b>82x3,2 H223 T12</b>		
<b>LED-Lichtsäule*</b> (2er-Set) links und rechts	N°	<b>97 998 01</b>	
	EUR		*Dimmbare LED-Beleuchtung (A-; BEL118-Wessel) mit nicht austauschbaren Leuchtmitteln, Aktivierung per Fernbedienung

Bei Einsatz der LED-Lichtsäule können die Schränke **nicht mit Profilkranz** ausgestattet werden.

### Verbindungsstollen

Farbausführung wählen:			
<b>P9</b> Polarweiß	<b>J9</b> Sibiu-Lärche-Nachbildung	<b>A1</b> Macadamia-Nussbaum-Nachbildung	
<b>S9</b> Seidengrau	<b>Q9</b> Jackson-Eiche-Nachbildung	<b>C9</b> Eiche-Nachbildung dark chocolate	
<b>Y1</b> Terra matt	<b>M1</b> Sonoma-Eiche-Nachbildung		
<b>L1</b> Basalt	<b>E9</b> Eiche-Nachbildung silbergrau		

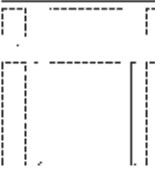
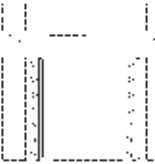
Verbindungsstollen	Höhe 223 cm		
zur Kombination von Dreh- und Schwebetürenschränken z. B. MARCATO2.0			
	<b>82x3,2 H223 T12</b>		
<b>Verbindungsstollen</b> inkl. Tiefenausgleichsblenden (2er-Set) <b>ohne Beleuchtung</b>	N°	<b>98 941 00</b>	
	EUR		
	<b>82x3,2 H223 T12</b>		
<b>Verbindungsstollen</b> inkl. Tiefenausgleichsblenden (2er-Set) <b>mit LED-Lichtband*</b> und Fernbedienung	N°	<b>97 996 01</b>	
	EUR		*Dimmbare LED-Beleuchtung (A-; BEL118-Wessel) mit nicht austauschbaren Leuchtmitteln, Aktivierung per Fernbedienung

Dreh- und Schwebetürenschränke können **nicht unmittelbar nebeneinander** gestellt, sondern müssen konstruktiv bedingt **durch Verbindungsstollen** ohne/mit Beleuchtung unterbrochen werden. Bei Einsatz der Verbindungsstollen können die Schränke **nicht mit Profilkranz** ausgestattet werden.

# Horizont100

## Höhe 223 cm

### 4-Kanal Funkfernbedienung

4-Kanal Funkfernbedienung		
		B5,5 H8 T1
	<b>4-Kanal Fernbedienung</b> zum Schalten (Ein/Aus/Dimmen) von bis zu max. 4 verschiedenen Möbelkomponenten mit LED-Beleuchtung	N° <b>99 049 00</b> EUR

Hiermit können die per Fernbedienung schaltbaren LED-Beleuchtungen mit nur einer(!) Fernbedienung einzeln oder in beliebig zusammengefassten Gruppen ein- bzw. ausgeschaltet und gedimmt werden.

**Bitte beachten:** nicht einsetzbar bei Leuchten mit Fuß-, Touch- bzw. Bettseitenschalter, Akkuleuchten und Leuchten mit Sensorschaltung.

4-Kanal Funkfernbedienung und zusätzlichem Bluetooth Converter		
		B5,5 H8 T1
	<b>4-Kanal Fernbedienung und Bluetooth Converter</b> zum Schalten (Ein/Aus/Dimmen) von bis zu max. 4 verschiedenen Möbelkomponenten mit LED-Beleuchtung und/oder zur <b>Bedienung per Smartphone App</b>	N° <b>99 050 00</b> EUR

Hiermit können die per Fernbedienung schaltbaren LED-Beleuchtungen mit nur einer(!) Fernbedienung und **zusätzlich auch per Smartphone App** einzeln oder in beliebig zusammengefassten Gruppen ein- bzw. ausgeschaltet und gedimmt werden.

**Bitte beachten:** nicht einsetzbar bei Leuchten mit Fuß-, Touch- bzw. Bettseitenschalter, Akkuleuchten und Leuchten mit Sensorschaltung.

### Tiefenausgleichsblenden

Farbausführung wählen:	
<b>P9</b>	Polarweiß
<b>S9</b>	Seidengrau
<b>Y1</b>	Terra matt
<b>L1</b>	Basalt
<b>J9</b>	Sibiru-Lärche-Nachbildung
<b>Q9</b>	Jackson-Eiche-Nachbildung
<b>M1</b>	Sonoma-Eiche-Nachbildung
<b>E9</b>	Eiche-Nachbildung silbergrau
<b>A1</b>	Macadamia-Nussbaum-Nb.
<b>C9</b>	Eiche-Nachbildung dark chocolate

Tiefenausgleichsblenden		
		B1,3x4,1 H240
	<b>Blenden (2er-Set) für Tiefenausgleich</b>	N° <b>99 006 00</b> EUR

Das Blenden-Set wird in der Standardhöhe 240 cm geliefert und kann bei der Montage auf die gewünschte Höhe gekürzt werden.

### Verwendung der Tiefenausgleichsblenden

Die Tiefenausgleichsblenden können eingesetzt werden ...

a) ... für Drehtürenschränke, wenn diese links und/oder rechts an Schwebetürenschränke angestellt werden. In den Verkaufseinheiten „Verbindungsstellen mit/ ohne Beleuchtung“ sind diese Blenden bereits enthalten.

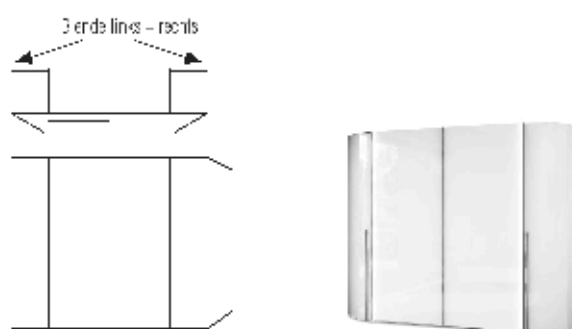

b) ... für Drehtürenschränke in Tiefe 44 cm, wenn diese frontbündig an Beimöbel in Tiefe 46 cm (z.B. Programm ALEGRO2) angestellt werden.

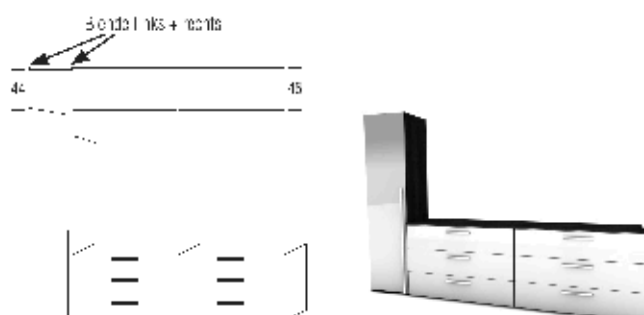

c) ... für Drehtürenschränke, wenn diese ohne Verwendung von Verbindungsstellen an Schwebetürenschränke angestellt werden z. B. bei Zwischenbau eines 30er-Regals.

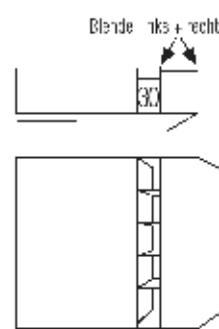





# Horizont100

## Drehtüren-Planungsschränke

### Höhe 240 cm

Die vielfältigen Farbausführungen entnehmen Sie bitte der „Programm-Übersicht“ auf der ersten Seite dieses Programms.

Alle Schubkästen mit  
Vollauszug, Selbsteinzug  
und Dämpfung





Preisgruppe PG 1: Dekore  
Preisgruppe PG 2: Kristallspiegel  
Preisgruppe PG 3: Gläser & Grauspiegel  
Preisgruppe PG 5: Hochglanz

Schubkastenhöhe H3 = ca. 25 cm

Rückwände in Stärke 5 mm

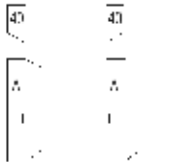
Der Preis pro Artikel ergibt sich aus:  
Basispreis + der Addition der Aufpreise

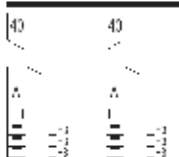
## Breite 40 cm

Drehtüren-Planungsschränke		Höhe 240 cm		Aufpreise für			
mit Soft-Abstoppung Nutztiefe 40/58 cm		Tiefe 44 cm	Tiefe 62 cm				
 <p>links (L)* rechts (R)* 1-türig Türanschlag links bzw. rechts</p>	<p>*0 tie angeben, da Türanschlag links oder rechts gewählt wird.</p>	<p><b>B40 H240 T44</b></p> <p><b>71 044 10 (L/R)</b> Basispreis:</p>	<p><b>B40 H240 T62</b></p> <p><b>72 044 10 (L/R)</b> Basispreis:</p>	<p>Griff aus Griff-Sortiment 2 Drehknauf (Griff-Sortiment 3)</p>	<p><b>95 601</b> <b>95 641</b></p>		
		<p><b>Preisinfo</b></p> <p>PG 1 PG 2</p>	<p><b>Preisinfo</b></p> <p>PG 1 PG 2</p>			<p><b>Aufpreis</b></p> <p>je Tür in PG 1 <b>0,-</b> je Tür in PG 2 <b>95 698</b> je Tür in PG 3 <b>95 698</b> je Tür in PG 5 <b>95 698</b></p>	
		<p>PG 3 PG 5</p>	<p>PG 3 PG 5</p>				
		EUR	EUR				
 <p>links (L)* rechts (R)* 1-türig Türanschlag links bzw. rechts 3 Schubkästen</p>	<p>*0 tie angeben, da Türanschlag links oder rechts gewählt wird.</p>	<p><b>B40 H240 T44</b></p> <p><b>71 044 13 (L/R)</b> Basispreis:</p>	<p><b>B40 H240 T62</b></p> <p><b>72 044 13 (L/R)</b> Basispreis:</p>	<p><b>Aufpreise für Kombination der Tür und Schubkästen aus unterschiedlichen Preisgruppen:</b></p> <p>je Tür in PG 1 <b>0,-</b> je Tür in PG 2 <b>95 699</b> je Tür in PG 3 <b>95 699</b> je Tür in PG 5 <b>95 699</b></p> <p>Schubkästen 3er-Set in PG 1 <b>0,-</b> Schubkästen 3er-Set in PG 2 <b>---</b> Schubkästen 3er-Set in PG 3 <b>95 632</b> Schubkästen 3er-Set in PG 5 <b>95 632</b></p>			
		<p><b>Preisinfo</b></p> <p>Tür und Schubkästen aus <u>gleicher</u> Preisgruppe</p>					
		<p>PG 1 PG 2</p>	<p>PG 1 PG 2</p>			<p>PG 3 PG 5</p>	<p>PG 3 PG 5</p>
		EUR	EUR				
 <p>links (L)* rechts (R)* 1-türig Türanschlag links bzw. rechts 4 Schubkästen</p>	<p>*0 tie angeben, da Türanschlag links oder rechts gewählt wird.</p>	<p><b>B40 H240 T44</b></p> <p><b>71 044 14 (L/R)</b> Basispreis:</p>	<p><b>B40 H240 T62</b></p> <p><b>72 044 14 (L/R)</b> Basispreis:</p>	<p><b>Aufpreise für Kombination der Tür und Schubkästen aus unterschiedlichen Preisgruppen:</b></p> <p>je Tür in PG 1 <b>0,-</b> je Tür in PG 2 <b>95 699</b> je Tür in PG 3 <b>95 699</b> je Tür in PG 5 <b>95 699</b></p> <p>Schubkästen 4er-Set in PG 1 <b>0,-</b> Schubkästen 4er-Set in PG 2 <b>---</b> Schubkästen 4er-Set in PG 3 <b>95 670</b> Schubkästen 4er-Set in PG 5 <b>95 670</b></p>			
		<p><b>Preisinfo</b></p> <p>Tür und Schubkästen aus <u>gleicher</u> Preisgruppe</p>					
		<p>PG 1 PG 2</p>	<p>PG 1 PG 2</p>			<p>PG 3 PG 5</p>	<p>PG 3 PG 5</p>
		EUR	EUR				
 <p><b>Rechte Abschlussseite</b></p>	<p>N°</p>	<p>H240 T42 Seitenstärke 1,6</p> <p><b>99 092 42</b></p>	<p>H240 T60 Seitenstärke 1,6</p> <p><b>99 092 60</b></p>				
		EUR					

# Horizont100

## Drehtüren-Planungsschränke

### Höhe 240 cm

Die vielfältigen Farbausführungen entnehmen Sie bitte der „Programm-Übersicht“ auf der ersten Seite dieses Programms.

Alle Schubkästen mit  
Vollauszug, Selbsteinzug  
und Dämpfung

Preisgruppe PG 1: Dekore  
Preisgruppe PG 2: Kristallspiegel  
Preisgruppe PG 3: Gläser & Grauspiegel  
Preisgruppe PG 5: Hochglanz

Schubkastenhöhe H3 = ca. 25 cm

Rückwände in Stärke 5 mm

Der Preis pro Artikel ergibt sich aus:  
Basispreis + der Addition der Aufpreise

## Breite 50 cm

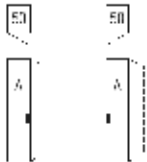
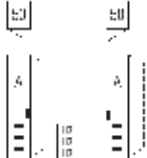
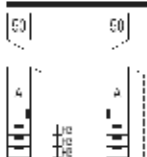
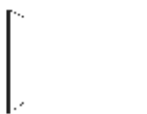
Drehtüren-Planungsschränke		Höhe 240 cm		Aufpreise für			
mit Soft-Abstoppung Nutztiefe 40/58 cm		Tiefe 44 cm	Tiefe 62 cm				
 <p>links (L)* rechts (R)*</p> <p>1-türig Türanschlag links bzw. rechts</p>	<p>* je angeben, ob Türanschlag links oder rechts gewählt wird.</p>	<p><b>B50 H240 T44</b></p> <p><b>71 054 10 (L/R)</b> Basispreis:</p>	<p><b>B50 H240 T62</b></p> <p><b>72 054 10 (L/R)</b> Basispreis:</p>	<p>Griff aus Griff-Sortiment 2 Drehknauf (Griff-Sortiment 3)</p> <p><b>95 601</b> <b>95 641</b></p>			
		<p><b>Preisinfo</b></p> <p>PG 1 PG 2</p>	<p><b>Preisinfo</b></p> <p>PG 1 PG 2</p>			<p><b>Aufpreis</b></p> <p>je Tür in PG 1 je Tür in PG 2 je Tür in PG 3 je Tür in PG 5</p> <p><b>0,-</b> <b>95 680</b> <b>95 680</b> <b>95 680</b></p>	
		<p>PG 3 PG 5</p>	<p>PG 3 PG 5</p>				
		EUR	EUR				
 <p>links (L)* rechts (R)*</p> <p>1-türig Türanschlag links bzw. rechts 3 Schubkästen</p>	<p>* je angeben, ob Türanschlag links oder rechts gewählt wird.</p>	<p><b>B50 H240 T44</b></p> <p><b>71 054 13 (L/R)</b> Basispreis:</p>	<p><b>B50 H240 T62</b></p> <p><b>72 054 13 (L/R)</b> Basispreis:</p>	<p><b>Aufpreise für Kombination der Tür und Schubkästen aus unterschiedlichen Preisgruppen:</b></p> <p>je Tür in PG 1 je Tür in PG 2 je Tür in PG 3 je Tür in PG 5</p> <p><b>0,-</b> <b>95 689</b> <b>95 689</b> <b>95 689</b></p> <p>Schubkästen 3er-Set in PG 1 Schubkästen 3er-Set in PG 2 Schubkästen 3er-Set in PG 3 Schubkästen 3er-Set in PG 5</p> <p><b>0,-</b> <b>---</b> <b>95 630</b> <b>95 630</b></p>			
		<p><b>Preisinfo</b></p> <p>Tür und Schubkästen aus <u>gleicher</u> Preisgruppe</p>				<p><b>Preisinfo</b></p> <p>Tür und Schubkästen aus <u>gleicher</u> Preisgruppe</p>	
		<p>PG 1 PG 2</p>	<p>PG 1 PG 2</p>			<p>PG 3 PG 5</p>	<p>PG 3 PG 5</p>
		EUR	EUR				
 <p>links (L)* rechts (R)*</p> <p>1-türig Türanschlag links bzw. rechts 4 Schubkästen</p>	<p>* je angeben, ob Türanschlag links oder rechts gewählt wird.</p>	<p><b>B50 H240 T44</b></p> <p><b>71 054 14 (L/R)</b> Basispreis:</p>	<p><b>B50 H240 T62</b></p> <p><b>72 054 14 (L/R)</b> Basispreis:</p>	<p><b>Aufpreise für Kombination der Tür und Schubkästen aus unterschiedlichen Preisgruppen:</b></p> <p>je Tür in PG 1 je Tür in PG 2 je Tür in PG 3 je Tür in PG 5</p> <p><b>0,-</b> <b>95 689</b> <b>95 689</b> <b>95 689</b></p> <p>Schubkästen 4er-Set in PG 1 Schubkästen 4er-Set in PG 2 Schubkästen 4er-Set in PG 3 Schubkästen 4er-Set in PG 5</p> <p><b>0,-</b> <b>---</b> <b>95 673</b> <b>95 673</b></p>			
		<p><b>Preisinfo</b></p> <p>Tür und Schubkästen aus <u>gleicher</u> Preisgruppe</p>				<p><b>Preisinfo</b></p> <p>Tür und Schubkästen aus <u>gleicher</u> Preisgruppe</p>	
		<p>PG 1 PG 2</p>	<p>PG 1 PG 2</p>			<p>PG 3 PG 5</p>	<p>PG 3 PG 5</p>
		EUR	EUR				
 <p><b>Rechte Abschlussseite</b></p>	<p>N°</p>	<p>H240 T42 Seitenstärke 1,6</p> <p><b>99 092 42</b></p>	<p>H240 T60 Seitenstärke 1,6</p> <p><b>99 092 60</b></p>				
		EUR					

# Horizont100

## Drehtüren-Planungsschränke

### Höhe 240 cm

Die vielfältigen Farbausführungen entnehmen Sie bitte der „Programm-Übersicht“ auf der ersten Seite dieses Programms.

Alle Schubkästen mit  
Vollauszug, Selbsteinzug  
und Dämpfung





Preisgruppe PG 1: Dekore  
Preisgruppe PG 2: Kristallspiegel  
Preisgruppe PG 3: Gläser & Grauspiegel  
Preisgruppe PG 5: Hochglanz

Schubkastenhöhe H3 = ca. 25 cm

Rückwände in Stärke 5 mm

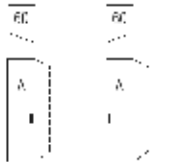
Der Preis pro Artikel ergibt sich aus:  
Basispreis + der Addition der Aufpreise

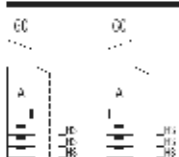
## Breite 60 cm

Drehtüren-Planungsschränke		Höhe 240 cm		Aufpreise für			
mit Soft-Abstoppung Nutztiefe 40/58 cm		Tiefe 44 cm	Tiefe 62 cm				
 <p>links (L)* rechts (R)*</p> <p>1-türig Türanschlag links bzw. rechts</p>	<p>*0 zu angeben, da Türanschlag links oder rechts gewählt wird.</p>	<p><b>B60 H240 T44</b></p> <p><b>71 064 10 (L/R)</b> Basispreis:</p>	<p><b>B60 H240 T62</b></p> <p><b>72 064 10 (L/R)</b> Basispreis:</p>	<p>Griff aus Griff-Sortiment 2 Drehknauf (Griff-Sortiment 3)</p> <p><b>95 601</b> <b>95 641</b></p>			
		<p><b>Preisinfo</b></p> <p>PG 1 PG 2 PG 1 PG 2</p>	<p><b>Preisinfo</b></p> <p>PG 1 PG 2 PG 1 PG 2</p>			<p><b>Aufpreis</b></p> <p>je Tür in PG 1 <b>0,-</b> je Tür in PG 2 <b>95 680</b> je Tür in PG 3 <b>95 680</b> je Tür in PG 5 <b>95 680</b></p>	
		<p>PG 3 PG 5 PG 3 PG 5</p>	<p>PG 3 PG 5 PG 3 PG 5</p>				
		EUR	EUR				
 <p>links (L)* rechts (R)*</p> <p>1-türig Türanschlag links bzw. rechts 3 Schubkästen</p>	<p>*0 zu angeben, da Türanschlag links oder rechts gewählt wird.</p>	<p><b>B60 H240 T44</b></p> <p><b>71 064 13 (L/R)</b> Basispreis:</p>	<p><b>B60 H240 T62</b></p> <p><b>72 064 13 (L/R)</b> Basispreis:</p>	<p><b>Aufpreise für Kombination der Tür und Schubkästen aus unterschiedlichen Preisgruppen:</b></p> <p>je Tür in PG 1 <b>0,-</b> je Tür in PG 2 <b>95 689</b> je Tür in PG 3 <b>95 689</b> je Tür in PG 5 <b>95 689</b></p> <p>Schubkästen 3er-Set in PG 1 <b>0,-</b> Schubkästen 3er-Set in PG 2 <b>---</b> Schubkästen 3er-Set in PG 3 <b>95 630</b> Schubkästen 3er-Set in PG 5 <b>95 630</b></p>			
		<p><b>Preisinfo</b></p> <p>Tür und Schubkästen aus <u>gleicher</u> Preisgruppe</p>				<p><b>Preisinfo</b></p> <p>Tür und Schubkästen aus <u>gleicher</u> Preisgruppe</p>	
		<p>PG 1 PG 2 PG 1 PG 2</p>	<p>PG 1 PG 2 PG 1 PG 2</p>			<p>PG 3 PG 5 PG 3 PG 5</p>	<p>PG 3 PG 5 PG 3 PG 5</p>
		EUR	EUR				
 <p>links (L)* rechts (R)*</p> <p>1-türig Türanschlag links bzw. rechts 4 Schubkästen</p>	<p>*0 zu angeben, da Türanschlag links oder rechts gewählt wird.</p>	<p><b>B60 H240 T44</b></p> <p><b>71 064 14 (L/R)</b> Basispreis:</p>	<p><b>B60 H240 T62</b></p> <p><b>72 064 14 (L/R)</b> Basispreis:</p>	<p><b>Aufpreise für Kombination der Tür und Schubkästen aus unterschiedlichen Preisgruppen:</b></p> <p>je Tür in PG 1 <b>0,-</b> je Tür in PG 2 <b>95 689</b> je Tür in PG 3 <b>95 689</b> je Tür in PG 5 <b>95 689</b></p> <p>Schubkästen 4er-Set in PG 1 <b>0,-</b> Schubkästen 4er-Set in PG 2 <b>---</b> Schubkästen 4er-Set in PG 3 <b>95 673</b> Schubkästen 4er-Set in PG 5 <b>95 673</b></p>			
		<p><b>Preisinfo</b></p> <p>Tür und Schubkästen aus <u>gleicher</u> Preisgruppe</p>				<p><b>Preisinfo</b></p> <p>Tür und Schubkästen aus <u>gleicher</u> Preisgruppe</p>	
		<p>PG 1 PG 2 PG 1 PG 2</p>	<p>PG 1 PG 2 PG 1 PG 2</p>			<p>PG 3 PG 5 PG 3 PG 5</p>	<p>PG 3 PG 5 PG 3 PG 5</p>
		EUR	EUR				
 <p><b>Rechte Abschlussseite</b></p>	<p>N°</p>	<p>H240 T42 Seitenstärke 1,6</p> <p><b>99 092 42</b></p>	<p>H240 T60 Seitenstärke 1,6</p> <p><b>99 092 60</b></p>				
		EUR	EUR				

# Horizont100

## Höhe 240 cm

### Drehtüren-Planungsschränke

Die vielfältigen Farbausführungen entnehmen Sie bitte der „Programm-Übersicht“ auf der ersten Seite dieses Programms.

Alle Schubkästen mit  
Vollauszug, Selbsteinzug  
und Dämpfung





Preisgruppe PG 1: Dekore  
Preisgruppe PG 2: Kristallspiegel  
Preisgruppe PG 3: Gläser & Grauspiegel  
Preisgruppe PG 5: Hochglanz

Schubkastenhöhe H3 = ca. 25 cm

Rückwände in Stärke 5 mm

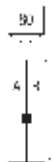
## Breite 80 cm

Der Preis pro Artikel ergibt sich aus:  
Basispreis + der Addition der Aufpreise

Drehtüren-Planungsschränke		Höhe 240 cm		Aufpreise für		
mit Soft-Abstoppung Nutztiefe 40/58 cm		Tiefe 44 cm	Tiefe 62 cm			
 <p>2-türig 1 Tür A links 1 Tür B rechts</p>	N°	<b>B80 H240 T44</b>	<b>B80 H240 T62</b>	Griffe aus Griff-Sortiment 2	<b>95 602</b>	
	EUR	<b>71 084 10</b> Basispreis:	<b>72 084 10</b> Basispreis:	Drehknauf (Griff-Sortiment 3)	<b>95 641</b>	
	<p><b>Preisinfo</b> Türen aus gleicher Preisgruppe</p>				<p><b>Aufpreise für Kombination der Türen A und B aus unterschiedlichen Preisgruppen:</b></p>	
	EUR	PG 1	PG 2	PG 1	PG 2	je Tür in PG 1 <b>0,-</b> je Tür in PG 2 <b>95 698</b>
EUR	PG 3	PG 5	PG 3	PG 5	je Tür in PG 3 <b>95 698</b> je Tür in PG 5 <b>95 698</b>	
 <p>2-türig 2 Türen A 3 Schubkästen</p>	N°	<b>B80 H240 T44</b>	<b>B80 H240 T62</b>	<p><b>Aufpreise für Kombination der Türen und Schubkästen aus unterschiedlichen Preisgruppen:</b></p>	je Tür in PG 1 <b>0,-</b> je Tür in PG 2 <b>95 699</b> je Tür in PG 3 <b>95 699</b> je Tür in PG 5 <b>95 699</b>	
	EUR	<b>71 084 13</b> Basispreis:	<b>72 084 13</b> Basispreis:			<p><b>Preisinfo</b> Türen und Schubkästen aus gleicher Preisgruppe</p>
	EUR	PG 1	PG 2	PG 1	PG 2	Schubkästen 3er-Set in PG 1 <b>0,-</b> Schubkästen 3er-Set in PG 2 <b>---</b>
	EUR	PG 3	PG 5	PG 3	PG 5	Schubkästen 3er-Set in PG 3 <b>95 633</b> Schubkästen 3er-Set in PG 5 <b>95 633</b>
 <p>2-türig 2 Türen A 4 Schubkästen</p>	N°	<b>B80 H240 T44</b>	<b>B80 H240 T62</b>	<p><b>Aufpreise für Kombination der Türen und Schubkästen aus unterschiedlichen Preisgruppen:</b></p>	je Tür in PG 1 <b>0,-</b> je Tür in PG 2 <b>95 699</b> je Tür in PG 3 <b>95 699</b> je Tür in PG 5 <b>95 699</b>	
	EUR	<b>71 084 14</b> Basispreis:	<b>72 084 14</b> Basispreis:			<p><b>Preisinfo</b> Türen und Schubkästen aus gleicher Preisgruppe</p>
	EUR	PG 1	PG 2	PG 1	PG 2	Schubkästen 4er-Set in PG 1 <b>0,-</b> Schubkästen 4er-Set in PG 2 <b>---</b>
	EUR	PG 3	PG 5	PG 3	PG 5	Schubkästen 4er-Set in PG 3 <b>95 676</b> Schubkästen 4er-Set in PG 5 <b>95 676</b>
 <p><b>Rechte Abschlussseite</b></p>	N°	H240 T42 Seitenstärke 1,6 <b>99 092 42</b>	H240 T60 Seitenstärke 1,6 <b>99 092 60</b>			
	EUR					

**Horizont100****Höhe 240 cm****Drehtüren-Planungsschränke**

Die vielfältigen Farbausführungen entnehmen Sie bitte der „Programm-Übersicht“ auf der ersten Seite dieses Programms.

Alle Schubkästen mit  
Vollauszug, Selbsteinzug  
und Dämpfung

Preisgruppe PG 1: Dekore  
Preisgruppe PG 2: Kristallspiegel  
Preisgruppe PG 3: Gläser & Grauspiegel  
Preisgruppe PG 5: Hochglanz

Schubkastenhöhe H3 = ca. 25 cm

Rückwände in Stärke 5 mm

**Breite 100 cm**

Der Preis pro Artikel ergibt sich aus:  
Basispreis + der Addition der Aufpreise

Drehtüren-Planungsschränke		Höhe 240 cm		Aufpreise für	
mit Soft-Abstoppung Nutztiefe 40/58 cm		Tiefe 44 cm	Tiefe 62 cm		
<p>2-türig 1 Tür A links 1 Tür B rechts</p>	N°	<b>B100 H240 T41</b>	<b>B100 H240 T62</b>	Griffe aus Griff-Sortiment 2 Drehknauf (Griff-Sortiment 3)	<b>95 602</b> <b>95 641</b>
		EUR	<b>71 104 10</b> Basispreis:		
	EUR	<b>Preisinfo</b> Türen aus gleicher Preisgruppe			
		PG 1	PG 2	PG 1	PG 2
<p>2-türig 2 Türen A 3 Schubkästen</p>	N°	<b>B100 H240 T44</b>	<b>B100 H240 T62</b>	<b>Aufpreise für Kombination der Türen und Schubkästen aus unterschiedlichen Preisgruppen:</b> je Tür in PG 1 <b>0,-</b> je Tür in PG 2 <b>95 689</b> je Tür in PG 3 <b>95 689</b> je Tür in PG 5 <b>95 689</b> Schubkästen 3er-Set in PG 1 <b>0,-</b> Schubkästen 3er-Set in PG 2 <b>---</b> Schubkästen 3er-Set in PG 3 <b>95 631</b> Schubkästen 3er-Set in PG 5 <b>95 631</b>	
		EUR	<b>71 104 13</b> Basispreis:		<b>72 104 13</b> Basispreis:
	EUR	<b>Preisinfo</b> Türen und Schubkästen aus gleicher Preisgruppe			
		PG 1	PG 2	PG 1	PG 2
<p>2-türig 2 Türen A 4 Schubkästen</p>	N°	<b>B100 H240 T44</b>	<b>B100 H240 T62</b>	<b>Aufpreise für Kombination der Türen und Schubkästen aus unterschiedlichen Preisgruppen:</b> je Tür in PG 1 <b>0,-</b> je Tür in PG 2 <b>95 689</b> je Tür in PG 3 <b>95 689</b> je Tür in PG 5 <b>95 689</b> Schubkästen 4er-Set in PG 1 <b>0,-</b> Schubkästen 4er-Set in PG 2 <b>---</b> Schubkästen 4er-Set in PG 3 <b>95 677</b> Schubkästen 4er-Set in PG 5 <b>95 677</b>	
		EUR	<b>71 104 14</b> Basispreis:		<b>72 104 14</b> Basispreis:
	EUR	<b>Preisinfo</b> Türen und Schubkästen aus gleicher Preisgruppe			
		PG 1	PG 2	PG 1	PG 2
<p><b>Rechte Abschlussseite</b></p>	N°	H240 T42 Seitenstärke 1,6 <b>99 092 42</b>	H240 T60 Seitenstärke 1,6 <b>99 092 60</b>		
	EUR				

# Horizont100

## Höhe 240 cm

### Drehtüren-Planungsschränke

Die vielfältigen Farbausführungen entnehmen Sie bitte der „Programm-Übersicht“ auf der ersten Seite dieses Programms.

Alle Schubkästen mit  
Vollauszug, Selbsteinzug  
und Dämpfung

Preisgruppe PG 1: Dekore  
Preisgruppe PG 2: Kristallspiegel  
Preisgruppe PG 3: Gläser & Grauspiegel  
Preisgruppe PG 5: Hochglanz

Schubkastenhöhe H3 = ca. 25 cm

Rückwände in Stärke 5 mm

Der Preis pro Artikel ergibt sich aus:  
Basispreis + der Addition der Aufpreise

## Breite 120 cm

Drehtüren-Planungsschränke		Höhe 240 cm		Aufpreise für		
mit Soft-Abstopfung Nutztiefe 40/58 cm		Tiefe 44 cm	Tiefe 62 cm			
<p>120</p> <p>A B</p> <p>2-türig 1 Tür A links 1 Tür B rechts</p>	N°	<b>B120 H240 T41</b>	<b>B120 H240 T62</b>	Griffe aus Griff-Sortiment 2	<b>95 602</b>	
	EUR	<b>71 124 10</b> Basispreis:	<b>72 124 10</b> Basispreis:	Drehknauf (Griff-Sortiment 3)	<b>95 641</b>	
	Preisinfo Türen aus gleicher Preisgruppe		PG 1	PG 2	<b>Aufpreise für Kombination der Türen A und B aus unterschiedlichen Preisgruppen:</b>	
	EUR	PG 3	PG 5	PG 3	PG 5	je Tür in PG 1 <b>0,-</b> je Tür in PG 2 <b>95 680</b> je Tür in PG 3 <b>95 680</b> je Tür in PG 5 <b>95 680</b>
<p>120</p> <p>A A</p> <p>2-türig 2 Türen A 3 Schubkästen</p>	N°	<b>B120 H240 T44</b>	<b>B120 H240 T62</b>	<b>Aufpreise für Kombination der Türen und Schubkästen aus unterschiedlichen Preisgruppen:</b>		
	EUR	<b>71 124 13</b> Basispreis:	<b>72 124 13</b> Basispreis:	je Tür in PG 1 <b>0,-</b> je Tür in PG 2 <b>95 689</b> je Tür in PG 3 <b>95 689</b> je Tür in PG 5 <b>95 689</b>		
	Preisinfo Türen und Schubkästen aus gleicher Preisgruppe		PG 1	PG 2	PG 1	PG 2
	EUR	PG 3	PG 5	PG 3	PG 5	Schubkästen 3er-Set in PG 1 <b>0,-</b> Schubkästen 3er-Set in PG 2 <b>---</b> Schubkästen 3er-Set in PG 3 <b>95 631</b> Schubkästen 3er-Set in PG 5 <b>95 631</b>
<p>120</p> <p>A A</p> <p>2-türig 2 Türen A 4 Schubkästen</p>	N°	<b>B120 H240 T44</b>	<b>B120 H240 T62</b>	<b>Aufpreise für Kombination der Türen und Schubkästen aus unterschiedlichen Preisgruppen:</b>		
	EUR	<b>71 124 14</b> Basispreis:	<b>72 124 14</b> Basispreis:	je Tür in PG 1 <b>0,-</b> je Tür in PG 2 <b>95 689</b> je Tür in PG 3 <b>95 689</b> je Tür in PG 5 <b>95 689</b>		
	Preisinfo Türen und Schubkästen aus gleicher Preisgruppe		PG 1	PG 2	PG 1	PG 2
	EUR	PG 3	PG 5	PG 3	PG 5	Schubkästen 4er-Set in PG 1 <b>0,-</b> Schubkästen 4er-Set in PG 2 <b>---</b> Schubkästen 4er-Set in PG 3 <b>95 677</b> Schubkästen 4er-Set in PG 5 <b>95 677</b>
<p>Rechte Abschlussseite</p>	N°	H240 T42 Seitenstärke 1,6 <b>99 092 42</b>	H240 T60 Seitenstärke 1,6 <b>99 092 60</b>			
	EUR					

# Horizont100

## Höhe 240 cm

### Falttüren-Planungsschränke

Die vielfältigen Farbausführungen entnehmen Sie bitte der „Programm-Übersicht“ auf der ersten Seite dieses Programms.

Alle Schubkästen mit  
Vollauszug, Selbsteinzug  
und Dämpfung

Preisgruppe PG 1: Dekore  
Preisgruppe PG 2: Kristallspiegel  
Preisgruppe PG 3: Gläser & Grauspiegel  
Preisgruppe PG 5: Hochglanz

Schubkastenhöhe H3 = ca. 25 cm

Rückwände in Stärke 5 mm

## Breite 60 cm

Der Preis pro Artikel ergibt sich aus:  
Basispreis + der Addition der Aufpreise

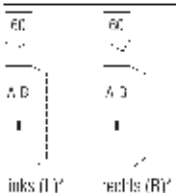
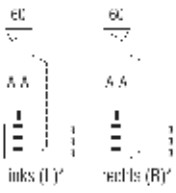
Falttüren-Planungsschränke		Höhe 240 cm		Aufpreise für				
Nutztiefe 40/58 cm		Tiefe 44 cm	Tiefe 62 cm					
 <p>ec ec A B A B links (L) rechts (R) 2-türig Türanschlag links bzw. rechts 1 Tür A links 1 Tür B rechts</p>	<p>3) Je angegeben, ob Türanschlag links oder rechts gew./nicht wird.</p>	<p>N° <b>B60 H240 T44</b></p> <p><b>81 064 10 (L/R)</b> Basispreis:</p>	<p>N° <b>B60 H240 T62</b></p> <p><b>82 064 10 (L/R)</b> Basispreis:</p>	<p>Griff aus Griff-Sortiment 2</p> <p><b>95 601</b></p>				
		<p><b>Preisinfo</b> Türen aus <u>gleicher</u> Preisgruppe</p>				<p><b>Aufpreise für Kombination der Türen A und B aus unterschiedlichen Preisgruppen:</b></p>		
		PG 1	PG 2			PG 1	PG 2	je Tür in PG 1
PG 3	PG 5	PG 3	PG 5	je Tür in PG 2	<b>95 698</b>			
EUR				je Tür in PG 3	<b>95 698</b>			
EUR				je Tür in PG 5	<b>95 698</b>			
 <p>ec ec A A A A links (L) rechts (R) 2-türig Türanschlag links bzw. rechts 2 Türen A 3 Schubkästen</p>	<p>3) Je angegeben, ob Türanschlag links oder rechts gew./nicht wird.</p>	<p>N° <b>B60 H240 T44</b></p> <p><b>81 064 13 (L/R)</b> Basispreis:</p>	<p>N° <b>B60 H240 T62</b></p> <p><b>82 064 13 (L/R)</b> Basispreis:</p>	<p><b>Aufpreise für Kombination der Türen und Schub- kästen aus unterschiedlichen Preisgruppen:</b></p>				
		<p><b>Preisinfo</b> Türen und Schubkästen aus <u>gleicher</u> Preisgruppe</p>				<p>je Tür in PG 1</p>		<b>0,-</b>
		PG 1	PG 2			PG 1	PG 2	je Tür in PG 2
PG 3	---	PG 3	PG 5	je Tür in PG 3	<b>95 699</b>			
EUR				je Tür in PG 5	<b>95 699</b>			
EUR				Schubkästen 3er-Set in PG 1	<b>0,-</b>			
				Schubkästen 3er-Set in PG 2	<b>---</b>			
				Schubkästen 3er-Set in PG 3	<b>95 630</b>			
				Schubkästen 3er-Set in PG 5	<b>95 630</b>			
<p><b>Rechte Abschlussseite</b></p>		<p>H240 T42 Seitenstärke 1,6</p> <p>N° <b>99 092 42</b></p>	<p>H240 T60 Seitenstärke 1,6</p> <p>N° <b>99 092 60</b></p>					
		EUR						

Durch die Kombination je eines  
Falttüren-Planungselements mit  
Links- und Rechtsanschlag entsteht  
ein **Schränk in Panorama-Optik**.

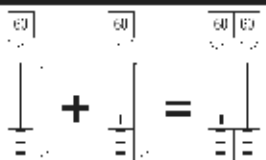

### Falttüren-Öffnungsunterstützung

Falttüren-Öffnungsunterstützung „links“ N° **91 094 00**  
für Falttürenpaare mit Linksanschlag  
erleichtert das Öffnen der Falttüren  
Montage links an Schrankinnenseite

N°  
EUR

**91 094 00**

### Falttüren-Öffnungsunterstützung

Falttüren-Öffnungsunterstützung „rechts“ N° **91 095 00**  
für Falttürenpaare mit Rechtsanschlag  
erleichtert das Öffnen der Falttüren  
Montage rechts an Schrankinnenseite

N°  
EUR

**91 095 00**



# Horizont100

## Höhe 240 cm

### Falttüren-Planungsschränke

Die vielfältigen Farbausführungen entnehmen Sie bitte der „Programm-Übersicht“ auf der ersten Seite dieses Programms.

Alle Schubkästen mit  
Vollauszug, Selbsteinzug  
und Dämpfung

Preisgruppe PG 1: Dekore  
Preisgruppe PG 2: Kristallspiegel  
Preisgruppe PG 3: Gläser & Grauspiegel  
Preisgruppe PG 5: Hochglanz

Schubkastenhöhe H3 = ca. 25 cm

Rückwände in Stärke 5 mm

## Breite 80 cm

Der Preis pro Artikel ergibt sich aus:  
Basispreis + der Addition der Aufpreise

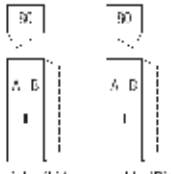
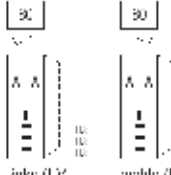
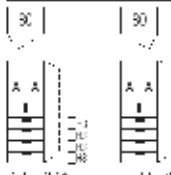
Falttüren-Planungsschränke		Höhe 240 cm		Aufpreise für																								
Nutztiefe 40/58 cm		Tiefe 44 cm	Tiefe 62 cm																									
 <p>90° 90° Türanschlag links oder rechts gew./rech. wird.</p> <p>links (L)* rechts (R)*</p> <p>2-türig Türanschlag links bzw. rechts 1 Tür A links 1 Tür B rechts</p>	N°	<b>B80 H240 T44</b>	<b>B80 H240 T62</b>	Griff aus Griff-Sortiment 2	<b>95 601</b>																							
	EUR	<b>81 084 10 (L/R)</b> Basispreis:	<b>82 084 10 (L/R)</b> Basispreis:																									
EUR	<p><b>Preisinfo</b> Türen aus gleicher Preisgruppe</p> <table border="1"> <tr> <td>PG 1</td> <td>PG 2</td> <td>PG 1</td> <td>PG 2</td> </tr> <tr> <td>PG 3</td> <td>PG 5</td> <td>PG 3</td> <td>PG 5</td> </tr> </table>		PG 1	PG 2	PG 1	PG 2	PG 3	PG 5	PG 3	PG 5	<p><b>Aufpreise für Kombination der Türen A und B aus unterschiedlichen Preisgruppen:</b></p> <table border="1"> <tr> <td>je Tür in PG 1</td> <td><b>0,-</b></td> </tr> <tr> <td>je Tür in PG 2</td> <td><b>95 698</b></td> </tr> <tr> <td>je Tür in PG 3</td> <td><b>95 698</b></td> </tr> <tr> <td>je Tür in PG 5</td> <td><b>95 698</b></td> </tr> </table>		je Tür in PG 1	<b>0,-</b>	je Tür in PG 2	<b>95 698</b>	je Tür in PG 3	<b>95 698</b>	je Tür in PG 5	<b>95 698</b>								
	PG 1	PG 2	PG 1	PG 2																								
PG 3	PG 5	PG 3	PG 5																									
je Tür in PG 1	<b>0,-</b>																											
je Tür in PG 2	<b>95 698</b>																											
je Tür in PG 3	<b>95 698</b>																											
je Tür in PG 5	<b>95 698</b>																											
EUR	PG 3	PG 5	PG 3	PG 5																								
 <p>90° 90° Türanschlag links oder rechts gew./rech. wird.</p> <p>links (L)* rechts (R)*</p> <p>2-türig Türanschlag links bzw. rechts 2 Türen A 3 Schubkästen</p>	N°	<b>B80 H240 T44</b>	<b>B80 H240 T62</b>	<p><b>Aufpreise für Kombination der Türen und Schubkästen aus unterschiedlichen Preisgruppen:</b></p> <table border="1"> <tr> <td>je Tür in PG 1</td> <td><b>0,-</b></td> </tr> <tr> <td>je Tür in PG 2</td> <td><b>95 699</b></td> </tr> <tr> <td>je Tür in PG 3</td> <td><b>95 699</b></td> </tr> <tr> <td>je Tür in PG 5</td> <td><b>95 699</b></td> </tr> <tr> <td>Schubkästen 3er-Set in PG 1</td> <td><b>0,-</b></td> </tr> <tr> <td>Schubkästen 3er-Set in PG 2</td> <td><b>---</b></td> </tr> <tr> <td>Schubkästen 3er-Set in PG 3</td> <td><b>95 633</b></td> </tr> <tr> <td>Schubkästen 3er-Set in PG 5</td> <td><b>95 633</b></td> </tr> </table>	je Tür in PG 1	<b>0,-</b>	je Tür in PG 2	<b>95 699</b>	je Tür in PG 3	<b>95 699</b>	je Tür in PG 5	<b>95 699</b>	Schubkästen 3er-Set in PG 1	<b>0,-</b>	Schubkästen 3er-Set in PG 2	<b>---</b>	Schubkästen 3er-Set in PG 3	<b>95 633</b>	Schubkästen 3er-Set in PG 5	<b>95 633</b>								
	je Tür in PG 1	<b>0,-</b>																										
je Tür in PG 2	<b>95 699</b>																											
je Tür in PG 3	<b>95 699</b>																											
je Tür in PG 5	<b>95 699</b>																											
Schubkästen 3er-Set in PG 1	<b>0,-</b>																											
Schubkästen 3er-Set in PG 2	<b>---</b>																											
Schubkästen 3er-Set in PG 3	<b>95 633</b>																											
Schubkästen 3er-Set in PG 5	<b>95 633</b>																											
EUR	<b>81 084 13 (L/R)</b> Basispreis:	<b>82 084 13 (L/R)</b> Basispreis:																										
EUR	<p><b>Preisinfo</b> Türen und Schubkästen aus gleicher Preisgruppe</p> <table border="1"> <tr> <td>PG 1</td> <td>PG 2</td> <td>PG 1</td> <td>PG 2</td> </tr> <tr> <td>PG 3</td> <td>PG 5</td> <td>PG 3</td> <td>PG 5</td> </tr> </table>		PG 1	PG 2	PG 1	PG 2	PG 3	PG 5	PG 3	PG 5	<table border="1"> <tr> <td>je Tür in PG 1</td> <td><b>0,-</b></td> </tr> <tr> <td>je Tür in PG 2</td> <td><b>95 699</b></td> </tr> <tr> <td>je Tür in PG 3</td> <td><b>95 699</b></td> </tr> <tr> <td>je Tür in PG 5</td> <td><b>95 699</b></td> </tr> <tr> <td>Schubkästen 3er-Set in PG 1</td> <td><b>0,-</b></td> </tr> <tr> <td>Schubkästen 3er-Set in PG 2</td> <td><b>---</b></td> </tr> <tr> <td>Schubkästen 3er-Set in PG 3</td> <td><b>95 633</b></td> </tr> <tr> <td>Schubkästen 3er-Set in PG 5</td> <td><b>95 633</b></td> </tr> </table>		je Tür in PG 1	<b>0,-</b>	je Tür in PG 2	<b>95 699</b>	je Tür in PG 3	<b>95 699</b>	je Tür in PG 5	<b>95 699</b>	Schubkästen 3er-Set in PG 1	<b>0,-</b>	Schubkästen 3er-Set in PG 2	<b>---</b>	Schubkästen 3er-Set in PG 3	<b>95 633</b>	Schubkästen 3er-Set in PG 5	<b>95 633</b>
	PG 1	PG 2	PG 1	PG 2																								
PG 3	PG 5	PG 3	PG 5																									
je Tür in PG 1	<b>0,-</b>																											
je Tür in PG 2	<b>95 699</b>																											
je Tür in PG 3	<b>95 699</b>																											
je Tür in PG 5	<b>95 699</b>																											
Schubkästen 3er-Set in PG 1	<b>0,-</b>																											
Schubkästen 3er-Set in PG 2	<b>---</b>																											
Schubkästen 3er-Set in PG 3	<b>95 633</b>																											
Schubkästen 3er-Set in PG 5	<b>95 633</b>																											
EUR	PG 3	PG 5	PG 3	PG 5																								
 <p>90° 90° Türanschlag links oder rechts gew./rech. wird.</p> <p>links (L)* rechts (R)*</p> <p>2-türig Türanschlag links bzw. rechts 2 Türen A 4 Schubkästen</p>	N°	<b>B80 H240 T44</b>	<b>B80 H240 T62</b>	<p><b>Aufpreise für Kombination der Türen und Schubkästen aus unterschiedlichen Preisgruppen:</b></p> <table border="1"> <tr> <td>je Tür in PG 1</td> <td><b>0,-</b></td> </tr> <tr> <td>je Tür in PG 2</td> <td><b>95 699</b></td> </tr> <tr> <td>je Tür in PG 3</td> <td><b>95 699</b></td> </tr> <tr> <td>je Tür in PG 5</td> <td><b>95 699</b></td> </tr> <tr> <td>Schubkästen 4er-Set in PG 1</td> <td><b>0,-</b></td> </tr> <tr> <td>Schubkästen 4er-Set in PG 2</td> <td><b>---</b></td> </tr> <tr> <td>Schubkästen 4er-Set in PG 3</td> <td><b>95 676</b></td> </tr> <tr> <td>Schubkästen 4er-Set in PG 5</td> <td><b>95 676</b></td> </tr> </table>	je Tür in PG 1	<b>0,-</b>	je Tür in PG 2	<b>95 699</b>	je Tür in PG 3	<b>95 699</b>	je Tür in PG 5	<b>95 699</b>	Schubkästen 4er-Set in PG 1	<b>0,-</b>	Schubkästen 4er-Set in PG 2	<b>---</b>	Schubkästen 4er-Set in PG 3	<b>95 676</b>	Schubkästen 4er-Set in PG 5	<b>95 676</b>								
	je Tür in PG 1	<b>0,-</b>																										
je Tür in PG 2	<b>95 699</b>																											
je Tür in PG 3	<b>95 699</b>																											
je Tür in PG 5	<b>95 699</b>																											
Schubkästen 4er-Set in PG 1	<b>0,-</b>																											
Schubkästen 4er-Set in PG 2	<b>---</b>																											
Schubkästen 4er-Set in PG 3	<b>95 676</b>																											
Schubkästen 4er-Set in PG 5	<b>95 676</b>																											
EUR	<b>81 084 14 (L/R)</b> Basispreis:	<b>82 084 14 (L/R)</b> Basispreis:																										
EUR	<p><b>Preisinfo</b> Türen und Schubkästen aus gleicher Preisgruppe</p> <table border="1"> <tr> <td>PG 1</td> <td>PG 2</td> <td>PG 1</td> <td>PG 2</td> </tr> <tr> <td>PG 3</td> <td>PG 5</td> <td>PG 3</td> <td>PG 5</td> </tr> </table>		PG 1	PG 2	PG 1	PG 2	PG 3	PG 5	PG 3	PG 5	<table border="1"> <tr> <td>je Tür in PG 1</td> <td><b>0,-</b></td> </tr> <tr> <td>je Tür in PG 2</td> <td><b>95 699</b></td> </tr> <tr> <td>je Tür in PG 3</td> <td><b>95 699</b></td> </tr> <tr> <td>je Tür in PG 5</td> <td><b>95 699</b></td> </tr> <tr> <td>Schubkästen 4er-Set in PG 1</td> <td><b>0,-</b></td> </tr> <tr> <td>Schubkästen 4er-Set in PG 2</td> <td><b>---</b></td> </tr> <tr> <td>Schubkästen 4er-Set in PG 3</td> <td><b>95 676</b></td> </tr> <tr> <td>Schubkästen 4er-Set in PG 5</td> <td><b>95 676</b></td> </tr> </table>		je Tür in PG 1	<b>0,-</b>	je Tür in PG 2	<b>95 699</b>	je Tür in PG 3	<b>95 699</b>	je Tür in PG 5	<b>95 699</b>	Schubkästen 4er-Set in PG 1	<b>0,-</b>	Schubkästen 4er-Set in PG 2	<b>---</b>	Schubkästen 4er-Set in PG 3	<b>95 676</b>	Schubkästen 4er-Set in PG 5	<b>95 676</b>
	PG 1	PG 2	PG 1	PG 2																								
PG 3	PG 5	PG 3	PG 5																									
je Tür in PG 1	<b>0,-</b>																											
je Tür in PG 2	<b>95 699</b>																											
je Tür in PG 3	<b>95 699</b>																											
je Tür in PG 5	<b>95 699</b>																											
Schubkästen 4er-Set in PG 1	<b>0,-</b>																											
Schubkästen 4er-Set in PG 2	<b>---</b>																											
Schubkästen 4er-Set in PG 3	<b>95 676</b>																											
Schubkästen 4er-Set in PG 5	<b>95 676</b>																											
EUR	PG 3	PG 5	PG 3	PG 5																								
<p><b>Rechte Abschlussseite</b></p>	N°	H240 T42 Seitenstärke 1,6 <b>99 092 42</b>	H240 T60 Seitenstärke 1,6 <b>99 092 60</b>																									
	EUR																											

Durch die Kombination je eines Falttüren-Planungselements mit Links- und Rechtsanschlag entsteht ein **Schrank in Panorama-Optik**.

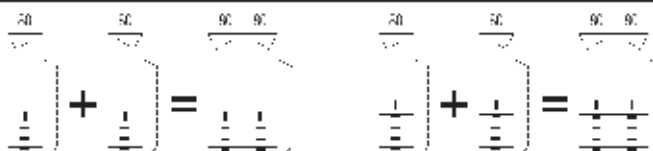

# Horizont100

## Höhe 240 cm

### Falldüren-Planungsschränke

Die vielfältigen Farbausführungen entnehmen Sie bitte der „Programm-Übersicht“ auf der ersten Seite dieses Programms.

Preisgruppe PG 1: Dekore  
 Preisgruppe PG 2: Kristallspiegel  
 Preisgruppe PG 3: Gläser & Grauspiegel  
 Preisgruppe PG 5: Hochglanz

Rückwände in Stärke 5 mm

## Breite 90 cm

Der Preis pro Artikel ergibt sich aus:  
 Basispreis + der Addition der Aufpreise

Falldüren-Planungsschränke		Höhe 240 cm		Aufpreise für		
Nutztiefe 40/58 cm		Tiefe 44 cm	Tiefe 62 cm			
<p>3-füßig            Falldürenanschlag links            bzw. rechts            3 Türen A</p>	N° <b>B90 H240 T44</b> Basispreis: <b>81 094 10 (L/R)</b>	N° <b>B90 H240 T62</b> Basispreis: <b>82 094 10 (L/R)</b>	Griff aus Griff-Sortiment 2		<b>95 601</b>	
	Preisinfo Türen aus gleicher Preisgruppe	PG 1    PG 2    PG 1    PG 2 PG 3    PG 5    PG 3    PG 5	Aufpreis je Tür in PG 1 je Tür in PG 2 je Tür in PG 3 je Tür in PG 5		<b>0,-</b>	<b>95 698</b> <b>95 698</b> <b>95 698</b>
Rechte Abschlussseite		N° <b>H240 T42</b> Seitenstärke 1,6 <b>99 092 42</b>	N° <b>H240 T60</b> Seitenstärke 1,6 <b>99 092 60</b>			

### Falldüren-Öffnungsunterstützung

Falldüren-Öffnungsunterstützung „links“ N°  
 für Falldürenpaare mit Linksanschlag  
 erleichtert das Öffnen der Falldüren  
 Montage links an Schrankinnenseite

**91 094 00**

### Falldüren-Öffnungsunterstützung

Falldüren-Öffnungsunterstützung „rechts“ N°  
 für Falldürenpaare mit Rechtsanschlag  
 erleichtert das Öffnen der Falldüren  
 Montage rechts an Schrankinnenseite

**91 095 00**

# Horizont100

## Höhe 240 cm

### Falttüren-Planungsschränke

Die vielfältigen Farbausführungen entnehmen Sie bitte der „Programm-Übersicht“ auf der ersten Seite dieses Programms.

Alle Schubkästen mit  
Vollauszug, Selbsteinzug  
und Dämpfung

Preisgruppe PG 1: Dekore  
Preisgruppe PG 2: Kristallspiegel  
Preisgruppe PG 3: Gläser & Grauspiegel  
Preisgruppe PG 5: Hochglanz

Schubkastenhöhe H3 = ca. 25 cm

Rückwände in Stärke 5 mm

## Breite 100 cm

Der Preis pro Artikel ergibt sich aus:  
Basispreis + der Addition der Aufpreise

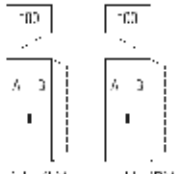
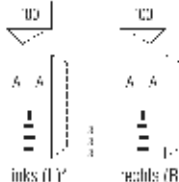
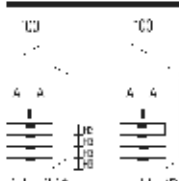
Falttüren-Planungsschränke		Höhe 240 cm		Aufpreise für		
Nutztiefe 40/58 cm		Tiefe 44 cm	Tiefe 62 cm			
 <p>links (L)* rechts (R)*</p> <p>2-türig Türanschlag links bzw. rechts 1 Tür A links 1 Tür B rechts</p>	<p>* je angeben, ob Türanschlag links oder rechts gew./nicht wird.</p>	N°	<b>B100 H240 T44</b>	<b>B100 H240 T62</b>	Griff aus Griff-Sortiment 2 <b>95 601</b>	
		EUR	<b>81 104 10 (L/R)</b> Basispreis:	<b>82 104 10 (L/R)</b> Basispreis:		
		EUR	<b>Preisinfo</b> Türen aus gleicher Preisgruppe			<b>Aufpreise für Kombination der Türen A und B aus unterschiedlichen Preisgruppen:</b> je Tür in PG 1 <b>0,-</b> je Tür in PG 2 <b>95 680</b> je Tür in PG 3 <b>95 680</b> je Tür in PG 5 <b>95 680</b>
		EUR	PG 1 PG 2 PG 1 PG 2	PG 3 PG 5 PG 3 PG 5		
 <p>links (L)* rechts (R)*</p> <p>2-türig Türanschlag links bzw. rechts 2 Türen A 3 Schubkästen</p>	<p>* je angeben, ob Türanschlag links oder rechts gew./nicht wird.</p>	N°	<b>B100 H240 T44</b>	<b>B100 H240 T62</b>	<b>Aufpreise für Kombination der Türen und Schub- kästen aus unterschiedlichen Preisgruppen:</b> je Tür in PG 1 <b>0,-</b> je Tür in PG 2 <b>95 689</b> je Tür in PG 3 <b>95 689</b> je Tür in PG 5 <b>95 689</b> Schubkästen 3er-Set in PG 1 <b>0,-</b> Schubkästen 3er-Set in PG 2 <b>---</b> Schubkästen 3er-Set in PG 3 <b>95 631</b> Schubkästen 3er-Set in PG 5 <b>95 631</b>	
		EUR	<b>81 104 13 (L/R)</b> Basispreis:	<b>82 104 13 (L/R)</b> Basispreis:		
		EUR	<b>Preisinfo</b> Türen und Schubkästen aus gleicher Preisgruppe			
		EUR	PG 1 PG 2 PG 1 PG 2	PG 3 PG 5 PG 3 PG 5		
 <p>links (L)* rechts (R)*</p> <p>2-türig Türanschlag links bzw. rechts 2 Türen A 4 Schubkästen</p>	<p>* je angeben, ob Türanschlag links oder rechts gew./nicht wird.</p>	N°	<b>B100 H240 T44</b>	<b>B100 H240 T62</b>	<b>Aufpreise für Kombination der Türen und Schub- kästen aus unterschiedlichen Preisgruppen:</b> je Tür in PG 1 <b>0,-</b> je Tür in PG 2 <b>95 689</b> je Tür in PG 3 <b>95 689</b> je Tür in PG 5 <b>95 689</b> Schubkästen 4er-Set in PG 1 <b>0,-</b> Schubkästen 4er-Set in PG 2 <b>---</b> Schubkästen 4er-Set in PG 3 <b>95 677</b> Schubkästen 4er-Set in PG 5 <b>95 677</b>	
		EUR	<b>81 104 14 (L/R)</b> Basispreis:	<b>82 104 14 (L/R)</b> Basispreis:		
		EUR	<b>Preisinfo</b> Türen und Schubkästen aus gleicher Preisgruppe			
		EUR	PG 1 PG 2 PG 1 PG 2	PG 3 PG 5 PG 3 PG 5		
<b>Rechte Abschlussseite</b>		N°	H240 T42 Seitenstärke 1,6 <b>99 092 42</b>	H240 T60 Seitenstärke 1,6 <b>99 092 60</b>		
		EUR				

Durch die Kombination je eines  
Falttüren-Planungselements mit  
Links- und Rechtsanschlag entsteht  
ein **Schränk in Panorama-Optik**.

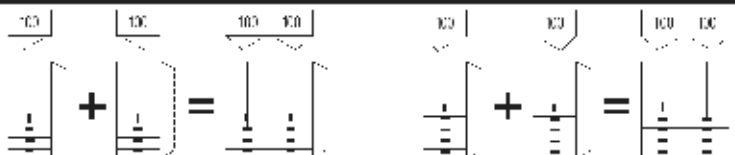

# Horizont100

## Höhe 240 cm

### Falldüren-Planungsschränke

Die vielfältigen Farbausführungen entnehmen Sie bitte der „Programm-Übersicht“ auf der ersten Seite dieses Programms.

Alle Schubkästen mit  
Vollauszug, Selbsteinzug  
und Dämpfung



Preisgruppe PG 1: Dekore  
Preisgruppe PG 2: Kristallspiegel  
Preisgruppe PG 3: Gläser & Grauspiegel  
Preisgruppe PG 5: Hochglanz

Schubkastenhöhe H3 = ca. 25 cm

Rückwände in Stärke 5 mm

## Breite 120 cm

Der Preis pro Artikel ergibt sich aus:  
Basispreis + der Addition der Aufpreise

Falldüren-Planungsschränke		Höhe 240 cm		Aufpreise für	
Nutztiefe 40/58 cm		Tiefe 44 cm	Tiefe 62 cm		
 <p>3 bzw. 4 der Türen A bis D jeweils die gewünschte Farbausführung angeben.</p> <p>4-türig je 1 Tür A, B, C und D</p>	N°	<b>B120 H240 T44</b>	<b>B120 H240 T62</b>	Griffe aus Griff-Sortiment 2	<b>95 602</b>
	EUR	<b>81 124 10</b> Basispreis:	<b>82 124 10</b> Basispreis:		
	EUR	<b>Preisinfo</b> Türen aus gleicher Preisgruppe		<b>Aufpreise für Kombination der Türen A bis D aus unterschiedlichen Preisgruppen:</b> je Tür in PG 1 <b>0,-</b> je Tür in PG 2 <b>95 698</b> je Tür in PG 3 <b>95 698</b> je Tür in PG 5 <b>95 698</b>	
	EUR	PG 1	PG 2		PG 1
EUR	PG 3	PG 5	PG 3	PG 5	
 <p>4-türig 4 Türen A 3 Schubkästen</p>	N°	<b>B120 H240 T44</b>	<b>B120 H240 T62</b>	<b>Aufpreise für Kombination der Türen und Schubkästen aus unterschiedlichen Preisgruppen:</b> je Tür in PG 1 <b>0,-</b> je Tür in PG 2 <b>95 699</b> je Tür in PG 3 <b>95 699</b> je Tür in PG 5 <b>95 699</b>	
	EUR	<b>81 124 13</b> Basispreis:	<b>82 124 13</b> Basispreis:		
	EUR	<b>Preisinfo</b> Türen und Schubkästen aus gleicher Preisgruppe		Schubkästen 3er-Set in PG 1 <b>0,-</b> Schubkästen 3er-Set in PG 2 <b>---</b> Schubkästen 3er-Set in PG 3 <b>95 631</b> Schubkästen 3er-Set in PG 5 <b>95 631</b>	
	EUR	PG 1	PG 2		PG 1
EUR	PG 3	PG 5	PG 3	PG 5	
	N°	H240 T42 Seitenstärke 1,6 <b>99 092 42</b>	H240 T60 Seitenstärke 1,6 <b>99 092 60</b>		
	EUR	<b>Rechte Abschlussseite</b>			

### Falldüren-Öffnungsunterstützung

#### Falld.-Öffnungsunterstützung (2er-Set)

1 x für Falldürenpaar mit Linksanschlag  
1 x für Falldürenpaar mit Rechtsanschlag  
erleichtert das Öffnen der Falldüren  
Montage links an Schrankinnenseite

N° **91 089 00**

EUR

### Falldüren-Öffnungsunterstützung

#### Falldüren-Öffnungsunterstützung „links“

für Falldürenpaare mit Linksanschlag  
erleichtert das Öffnen der Falldüren  
Montage links an Schrankinnenseite

N° **91 094 00**

EUR

#### Falldüren-Öffnungsunterstützung „rechts“

für Falldürenpaare mit Rechtsanschlag  
erleichtert das Öffnen der Falldüren  
Montage rechts an Schrankinnenseite

N° **91 095 00**

EUR

# Horizont100

## Höhe 240 cm

### Falttören-Panorama-Planungsschränke

Die vielfältigen Farbausführungen entnehmen Sie bitte der „Programm-Übersicht“ auf der ersten Seite dieses Programms.



Innenausstattung  
je Schrankelement:  
2 Fachböden  
1 Kleiderstange

Preisgruppe PG 1: Dekore  
Preisgruppe PG 2: Kristallspiegel  
Preisgruppe PG 3: Gläser & Grauspiegel  
Preisgruppe PG 5: Hochglanz

Rückwände in Stärke 5 mm

## Breite 160 + 200 cm (Panorama)

Der Preis pro Artikel ergibt sich aus:  
Basispreis + der Addition der Aufpreise

Falttören-Planungsschränke		Höhe 240 cm		Aufpreise für	
Nutztiefe 58 cm		Tiefe 62 cm			
 <p>160 Bis zu den Türen A bis D jeweils die gewünschte Farbausführung angeben.</p> <p>4-türig je 1 Tür A, B, C und D</p>	N°	<b>B160</b> H240 T62	Griffe aus Griff-Sortiment 2	<b>95 602</b>	
	EUR	<b>82 164 11</b> Basispreis:			
	EUR	<b>Preisinfo</b> Türen aus gleicher Preisgruppe	PG 1	PG 2	<b>Aufpreise für Kombination der Türen A bis D aus unterschiedlichen Preisgruppen:</b>
EUR		PG 3	PG 5	je Tür in PG 1 <b>0,-</b>	
				je Tür in PG 2 <b>95 698</b>	
				je Tür in PG 3 <b>95 698</b>	
				je Tür in PG 5 <b>95 698</b>	
 <p>200 Bis zu den Türen A bis D jeweils die gewünschte Farbausführung angeben.</p> <p>4-türig je 1 Tür A, B, C und D</p>	N°	<b>B200</b> H240 T62	Griffe aus Griff-Sortiment 2	<b>95 602</b>	
	EUR	<b>82 204 11</b> Basispreis:			
	EUR	<b>Preisinfo</b> Türen aus gleicher Preisgruppe	PG 1	PG 2	<b>Aufpreise für Kombination der Türen A bis D aus unterschiedlichen Preisgruppen:</b>
EUR		PG 3	PG 5	je Tür in PG 1 <b>0,-</b>	
				je Tür in PG 2 <b>95 680</b>	
				je Tür in PG 3 <b>95 680</b>	
				je Tür in PG 5 <b>95 680</b>	
	N°	H240 T60 Seitenstärke 1,6			
	EUR	<b>99 092 60</b>			
		<b>Rechte Abschlussseite</b>			

### Falttören-Öffnungsunterstützung

#### Falttören-Öffnungsunterstützung (2er-Set)

1 x für Falttürenpaar mit Linksanschlag  
1 x für Falttürenpaar mit Rechtsanschlag  
erleichtert das Öffnen der Falttören  
Montage li+re an Schrankinnenseite

N°

**91 089 00**

EUR

# Horizont100

## Höhe 240 cm

### Drehtüren-Eckschränke

Die vielfältigen Farbausführungen entnehmen Sie bitte der „Programm-Übersicht“ auf der ersten Seite dieses Programms.

Preisgruppe PG 1: Dekore  
 Preisgruppe PG 2: Kristallspiegel  
 Preisgruppe PG 3: Gläser & Grauspiegel  
 Preisgruppe PG 5: Hochglanz

Rückwände in Stärke 5 mm

Der Preis pro Artikel ergibt sich aus:  
 Basispreis + der Addition der Aufpreise

## 50er-Eckelemente

Drehtüren-Eckschränke	Höhe 240 cm	Aufpreise für
mit Soft-Abstopfung Schenkellänge 99x99 cm	Tiefe 62 cm	
 <p>links (L)* rechts (R)*</p> <p>1-türig Türanschlag links bzw. rechts</p> <p>*3-De angeben, so Türanschlag links oder rechts gew.isch wird.</p>	H240 T62	Griff aus Griff-Sortiment 2 Drehknauf (Griff-Sortiment 3)
N°	<b>72 924 10 (L/R)</b>	<b>95 601</b>
EUR	Basispreis:	<b>95 641</b>
	<b>Preisinfo</b>	<b>Aufpreis</b>
EUR	PG 1 PG 2	je Tür in PG 1 je Tür in PG 2
EUR	PG 3 PG 5	je Tür in PG 3 je Tür in PG 5
		<b>0,-</b>
		<b>95 680</b>
		<b>95 680</b>
		<b>95 680</b>

Bitte beachten:  
 Unmittelbar neben einem **1-türigen Eckschrank** kann links und/oder rechts kein weiteres **1-türiges Schrankelement** mit Griff in Richtung zur Ecke zeigend geplant werden.

## 60er-Eckelemente

Drehtüren-Eckschränke	Höhe 240 cm	Aufpreise für
mit Soft-Abstopfung Schenkellänge 106x106 cm	Tiefe 62 cm	
 <p>links (L)* rechts (R)*</p> <p>1-türig Türanschlag links bzw. rechts</p> <p>*3-De angeben, so Türanschlag links oder rechts gew.isch wird.</p>	H240 T62	Griff aus Griff-Sortiment 2 Drehknauf (Griff-Sortiment 3)
N°	<b>72 934 10 (L/R)</b>	<b>95 601</b>
EUR	Basispreis:	<b>95 641</b>
	<b>Preisinfo</b>	<b>Aufpreis</b>
EUR	PG 1 PG 2	je Tür in PG 1 je Tür in PG 2
EUR	PG 3 PG 5	je Tür in PG 3 je Tür in PG 5
		<b>0,-</b>
		<b>95 680</b>
		<b>95 680</b>
		<b>95 680</b>

Dieser **Eckschrank** kann **nicht einzeln**, sondern **nur zwischen zwei Schränken** geplant werden.

Bitte beachten:  
 Unmittelbar neben einem **1-türigen Eckschrank** kann links und/oder rechts kein weiteres **1-türiges Schrankelement** mit Griff in Richtung zur Ecke zeigend geplant werden.

### für 60er-Eckelemente

**LED-Innenbeleuchtung\***  
 mit Sensorschaltung

a 7  
**97 161 00**

Wird das **60er-Eckelement** mit **Aufsatzschrank** geplant, kann die **Innenbeleuchtung nicht eingesetzt** werden.

\*LED-Innenbeleuchtung (A++; BEL103-Koch) mit nicht austauschbarem Leuchtmittel, Aktivierung per Sensorschaltung

**Horizont100****Höhe 240 cm****Begehbarer Drehtüren-Eckschrank**



Die vielfältigen Farbausführungen entnehmen Sie bitte der „Programm-Übersicht“ auf der ersten Seite dieses Programms.



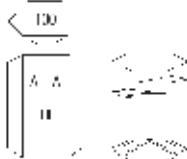

Preisgruppe PG 1: Dekore  
 Preisgruppe PG 2: Kristallspiegel  
 Preisgruppe PG 3: Gläser & Grauspiegel  
 Preisgruppe PG 5: Hochglanz

Rückwände in Stärke 5 mm

**Begehbare Ecke**

Der Preis pro Artikel ergibt sich aus:  
 Basispreis + der Addition der Aufpreise

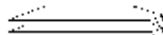
Begehbare Ecke		Höhe 240 cm		Aufpreise für	
mit Soft-Abstoppung Schenkellänge 133x133 cm		Tiefe 62 cm			
	N°	H240 T62	Griffe aus Griff-Sortiment 2 Drehknauf (Griff-Sortiment 3)	95 602	
EUR		<b>72 904 10</b> Basispreis:		95 641	
2-türig 2 Türen A 1 Steckdose		<b>Preisinfo</b> Türen aus gleicher Preisgruppe		<b>Aufpreis</b>	
EUR		PG 1	PG 2	je Tür in PG 1	0,-
EUR		PG 3	PG 5	je Tür in PG 2	95 680
				je Tür in PG 3	95 680
				je Tür in PG 5	95 680
	N°	H240 T60 Seitenstärke 1,6			
EUR		<b>99 092 60</b>			
	<b>Rechte Abschlussseite</b>				

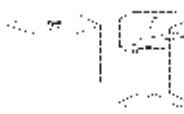
Zubehör für Begehbare Ecke		Zubehör für Begehbare Ecke	
	N°	B129 T50	Länge 97 cm
<b>Fachboden</b> 1er-Paket Stärke 22 mm	EUR	<b>92 097 00</b>	<b>92 998 00</b>
	N°	B2x129 T50	ø 7
<b>Fachböden</b> 2er-Paket Stärke 22 mm	EUR	<b>92 098 00</b>	<b>97 161 00</b>
	N°	B3x129 T50	
<b>Fachböden</b> 3er-Paket Stärke 22 mm	EUR	<b>92 099 00</b>	
			
			<b>Kleiderstange</b> alu-matt
			
			<b>LED- Innenbeleuchtung*</b> mit Sensorschaltung
			*LED-Innenbeleuchtung (Art.: BEL103-Koch) mit nicht austauschbarem Leuchtmittel, Aktivierung per Sensorschaltung

Weitere praktische Zubehörteile  
 wie Krawatten- und Hosenhalter  
 usw. finden Sie im  
 Programm ZUBEHÖR.

# Horizont100

## Höhe 240 cm

### 90°-Ecklösung mit 1 Tür



Die vielfältigen Farbausführungen entnehmen Sie bitte der „Programm-Übersicht“ auf der ersten Seite dieses Programms.

Preisgruppe PG 1: Dekore  
 Preisgruppe PG 2: Kristallspiegel  
 Preisgruppe PG 3: Gläser & Grauspiegel  
 Preisgruppe PG 5: Hochglanz

Rückwände in Stärke 5 mm

Der Preis pro Artikel ergibt sich aus:  
 Basispreis + der Addition der Aufpreise

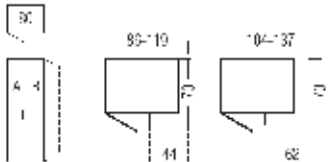
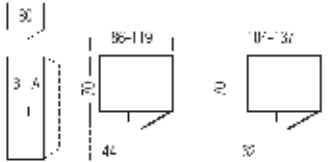
## 90°-Ecke - Breite 80 cm

90°-Ecklösung mit 1 Tür		Höhe 240 cm		Aufpreise für	
Stellmaße siehe Platzbedarfskizzen		Tiefe 62 cm			
 <p>2-türig            1 Drehtür A            Türanschlag links            1 Blindtür B</p>	N°	H240 T62	Griff aus Griff-Sortiment 2	95 601	
	EUR	72 964 10 Basispreis:	Drehknauf (Griff-Sortiment 3)	95 641	
Bitte beachten: Die Blindtür B ist <u>nicht</u> in den Preisgruppen PG 2 Kristallspiegel und PG 3 Gläser & Grauspiegel erhältlich.	EUR	<b>Preisinfo</b> Türen aus gleicher Preisgruppe	<b>Aufpreise für Kombination der Türen A und B aus unterschiedlichen Preisgruppen:</b>		
	EUR	PG 1 PG 2 ---	je Tür in PG 1	0,-	
	EUR	PG 3 PG 5 ---	je Tür in PG 2	95 698	
	EUR		je Tür in PG 3	95 698	
	EUR		je Tür in PG 5	95 698	
 <p>2-türig            1 Drehtür A            Türanschlag rechts            1 Blindtür B</p>	N°	H240 T62	Griff aus Griff-Sortiment 2	95 601	
	EUR	72 974 10 Basispreis:	Drehknauf (Griff-Sortiment 3)	95 641	
Bitte beachten: Die Blindtür B ist <u>nicht</u> in den Preisgruppen PG 2 Kristallspiegel und PG 3 Gläser & Grauspiegel erhältlich.	EUR	<b>Preisinfo</b> Türen aus gleicher Preisgruppe	<b>Aufpreise für Kombination der Türen A und B aus unterschiedlichen Preisgruppen:</b>		
	EUR	PG 1 PG 2 ---	je Tür in PG 1	0,-	
	EUR	PG 3 PG 5 ---	je Tür in PG 2	95 698	
	EUR		je Tür in PG 3	95 698	
	EUR		je Tür in PG 5	95 698	
 <p>Rechte Abschlussseite</p>	N°	H240 T60 Seitenstärke 1,6			
	EUR	99 092 60			



**Horizont100****Höhe 240 cm****90°-Ecklösung mit 1 Tür**



Die vielfältigen Farbausführungen entnehmen Sie bitte der „Programm-Übersicht“ auf der ersten Seite dieses Programms.

Preisgruppe PG 1: Dekore  
 Preisgruppe PG 2: Kristallspiegel  
 Preisgruppe PG 3: Gläser & Grauspiegel  
 Preisgruppe PG 5: Hochglanz

Rückwände in Stärke 5 mm

Der Preis pro Artikel ergibt sich aus:  
 Basispreis + der Addition der Aufpreise

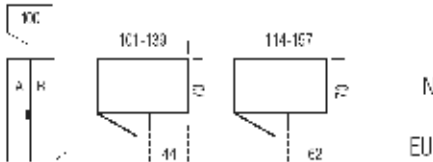
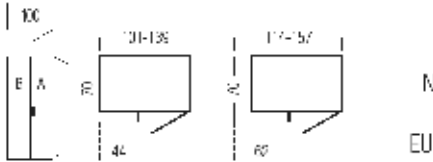
**90°-Ecke - Breite 100 cm**

90°-Ecklösung mit 1 Tür		Höhe 240 cm	Aufpreise für	
Stellmaße siehe Platzbedarfsskizzen		Tiefe 62 cm		
 <p>2-türig            1 Drehtür A            Türanschlag links            1 Blindtür B</p>	N°	H240 T62	Griff aus Griff-Sortiment 2 Drehknauf (Griff-Sortiment 3)	95 601 95 641
	EUR	<b>72 984 10</b> Basispreis:		
Bitte beachten: Die Blindtür B ist <u>nicht</u> in den Preisgruppen PG 2 Kristallspiegel und PG 3 Gläser & Grauspiegel erhältlich.	EUR	<b>Preisinfo</b> Türen aus gleicher Preisgruppe	<b>Aufpreise für Kombination der Türen A und B aus unterschiedlichen Preisgruppen:</b>	
		PG 1 PG 2	je Tür in PG 1	0,-
		PG 3 PG 5	je Tür in PG 2	95 680
		---	je Tür in PG 3	95 680
		---	je Tür in PG 5	95 680
 <p>2-türig            1 Drehtür A            Türanschlag rechts            1 Blindtür B</p>	N°	H240 T62	Griff aus Griff-Sortiment 2 Drehknauf (Griff-Sortiment 3)	95 601 95 641
	EUR	<b>72 994 10</b> Basispreis:		
Bitte beachten: Die Blindtür B ist <u>nicht</u> in den Preisgruppen PG 2 Kristallspiegel und PG 3 Gläser & Grauspiegel erhältlich.	EUR	<b>Preisinfo</b> Türen aus gleicher Preisgruppe	<b>Aufpreise für Kombination der Türen A und B aus unterschiedlichen Preisgruppen:</b>	
		PG 1 PG 2	je Tür in PG 1	0,-
		PG 3 PG 5	je Tür in PG 2	95 680
		---	je Tür in PG 3	95 680
		---	je Tür in PG 5	95 680
 <p>Rechte Abschlussseite</p>		N°	H240 T60 Seitenstärke 1,6	
	EUR	<b>99 092 60</b>		

**Horizont100****Höhe 240 cm****90° Ecklösung mit 2 Türen**







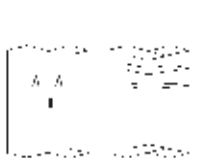

Die vielfältigen Farbausführungen entnehmen Sie bitte der „Programm-Übersicht“ auf der ersten Seite dieses Programms.

Preisgruppe PG 1: Dekore  
 Preisgruppe PG 2: Kristallspiegel  
 Preisgruppe PG 3: Gläser & Grauspiegel  
 Preisgruppe PG 5: Hochglanz

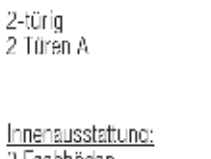
Rückwände in Stärke 5 mm

Der Preis pro Artikel ergibt sich aus:  
 Basispreis + der Addition der Aufpreise

**90°-Ecke mit 2 Türen**

90° Ecklösung mit 2 Türen		Höhe 240 cm		Aufpreise für	
mit Soft-Abstopfung Stellmaße siehe Platzbedarfsskizzen		Tiefe 44 / 44 cm	Tiefe 62 / 62 cm		
 <p>2-türig 2 Türen A</p> <p><u>Innenausstattung:</u> 2 Fachböden</p>	N°	H240 T44/44 <b>71 914 10</b> Basispreis:		Griff aus Griff-Sortiment 2 Drehknauf (Griff-Sortiment 3)	<b>95 601</b> <b>95 641</b>
	EUR				
	EUR				
 <p>2-türig 2 Türen A</p> <p><u>Innenausstattung:</u> 2 Fachböden</p>	N°	H240 T62/62 <b>72 914 10</b> Basispreis:		Griff aus Griff-Sortiment 2 Drehknauf (Griff-Sortiment 3)	<b>95 601</b> <b>95 641</b>
	EUR				
	EUR				
 <p>2-türig 2 Türen A</p> <p><u>Innenausstattung:</u> 2 Fachböden 1 Kleiderstange</p>	N°	H240 T62/62 <b>72 914 10</b> Basispreis:		Griff aus Griff-Sortiment 2 Drehknauf (Griff-Sortiment 3)	<b>95 601</b> <b>95 641</b>
	EUR				
	EUR				
 <p>2-türig 2 Türen A</p> <p><u>Innenausstattung:</u> 2 Fachböden 1 Kleiderstange</p>	N°	H240 T62/62 <b>72 914 10</b> Basispreis:		Griff aus Griff-Sortiment 2 Drehknauf (Griff-Sortiment 3)	<b>95 601</b> <b>95 641</b>
	EUR				
	EUR				
 <p>2-türig 2 Türen A</p> <p><u>Innenausstattung:</u> 2 Fachböden 1 Kleiderstange</p>	N°	H240 T62/62 <b>72 914 10</b> Basispreis:		Griff aus Griff-Sortiment 2 Drehknauf (Griff-Sortiment 3)	<b>95 601</b> <b>95 641</b>
	EUR				
	EUR				
 <p>2-türig 2 Türen A</p> <p><u>Innenausstattung:</u> 2 Fachböden 1 Kleiderstange</p>	N°	H240 T62/62 <b>72 914 10</b> Basispreis:		Griff aus Griff-Sortiment 2 Drehknauf (Griff-Sortiment 3)	<b>95 601</b> <b>95 641</b>
	EUR				
	EUR				
 <p>2-türig 2 Türen A</p> <p><u>Innenausstattung:</u> 2 Fachböden 1 Kleiderstange</p>	N°	H240 T62/62 <b>72 914 10</b> Basispreis:		Griff aus Griff-Sortiment 2 Drehknauf (Griff-Sortiment 3)	<b>95 601</b> <b>95 641</b>
	EUR				
	EUR				
 <p>2-türig 2 Türen A</p> <p><u>Innenausstattung:</u> 2 Fachböden 1 Kleiderstange</p>	N°	H240 T42 Seitenstärke 1,6 <b>99 092 42</b>	H240 T60 Seitenstärke 1,6 <b>99 092 60</b>		
	EUR				
	EUR				

**Horizont100****Höhe 240 cm****90° Ecklösung mit 2 Türen**



Die vielfältigen Farbausführungen entnehmen Sie bitte der „Programm-Übersicht“ auf der ersten Seite dieses Programms.

Preisgruppe PG 1: Dekore  
 Preisgruppe PG 2: Kristallspiegel  
 Preisgruppe PG 3: Gläser & Grauspiegel  
 Preisgruppe PG 5: Hochglanz

Rückwände in Stärke 5 mm

Der Preis pro Artikel ergibt sich aus:  
 Basispreis + der Addition der Aufpreise

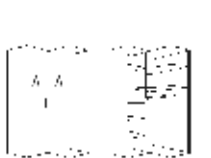
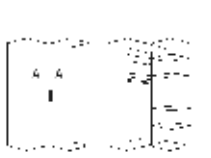
**90°-Ecke mit 2 Türen**

90° Ecklösung mit 2 Türen		Höhe 240 cm		Aufpreise für	
mit Soft-Abstoppung Stellmaße siehe Platzbedarfsskizzen		Tiefe 44 / 62 cm	Tiefe 62 / 44 cm		
 <p>2-türig 2 Türen A</p> <p>Innenausstattung links: 5 Fachböden Innenausstattung rechts: 2 Fachböden 1 Kleiderstange</p>	N°	H240 T44/82		Griff aus Griff-Sortiment 2 Drehknauf (Griff-Sortiment 3)	<b>95 601</b>
	EUR	<b>71 944 10</b> Basispreis:			<b>95 641</b>
	EUR	<b>Preisinfo</b> Türen aus gleicher Preisgruppe		<b>Aufpreis</b>	
	EUR	PG 1	PG 2	je Tür in PG 1	<b>0,-</b>
	EUR	PG 3	PG 5	je Tür in PG 2	<b>95 680</b>
	EUR			je Tür in PG 3	<b>95 680</b>
	EUR			je Tür in PG 5	<b>95 680</b>
 <p>2-türig 2 Türen A</p> <p>Innenausstattung links: 2 Fachböden 1 Kleiderstange Innenausstattung rechts: 5 Fachböden</p>	N°	H240 T62/44		Griff aus Griff-Sortiment 2 Drehknauf (Griff-Sortiment 3)	<b>95 601</b>
	EUR	<b>72 954 10</b> Basispreis:			<b>95 641</b>
	EUR	<b>Preisinfo</b> Türen aus gleicher Preisgruppe		<b>Aufpreis</b>	
	EUR	PG 1	PG 2	je Tür in PG 1	<b>0,-</b>
	EUR	PG 3	PG 5	je Tür in PG 2	<b>95 680</b>
	EUR			je Tür in PG 3	<b>95 680</b>
	EUR			je Tür in PG 5	<b>95 680</b>
 <p><b>Rechte Abschlussseite</b></p>	N°	H240 T60 Seitenstärke 1,6	H240 T42 Seitenstärke 1,6		
	EUR	<b>99 092 60</b>	<b>99 092 42</b>		

**Horizont100****Höhe 240 cm****Schrägelemente**



Die vielfältigen Farbausführungen entnehmen Sie bitte der „Programm-Übersicht“ auf der ersten Seite dieses Programms.

Preisgruppe PG 1: Dekore  
 Preisgruppe PG 2: Kristallspiegel  
 Preisgruppe PG 3: Gläser & Grauspiegel  
 Preisgruppe PG 5: Hochglanz

Rückwände in Stärke 5 mm

Der Preis pro Artikel ergibt sich aus:  
 Basispreis + der Addition der Aufpreise

**Schrägelemente - Breite 36 cm**

Drehtüren-Schrägelemente		Höhe 240 cm		Aufpreise für	
mit Soft-Abstoppung Nutztiefe 40/58 cm		Tiefe 44 / 62 cm	Tiefe 62 / 44 cm		
 <p><b>Schrägelement links</b> 1-türig Türanschlag links</p> <p>Innenausstattung: 4 Fachböden</p>	N°	<b>B36 H240 T44/62</b>		Griff aus Griff-Sortiment 2 Drehknaut (Griff-Sortiment 3)	<b>95 601</b> <b>95 641</b>
	EUR	<b>71 704 10</b> Basispreis:			
		<b>Preisinfo</b>		<b>Aufpreis</b>	
	EUR	PG 1	PG 2	je Tür in PG 1	<b>0,-</b>
	EUR	PG 3	PG 5	je Tür in PG 2	<b>95 698</b>
	EUR			je Tür in PG 3	<b>95 698</b>
	EUR			je Tür in PG 5	<b>95 698</b>
 <p><b>Schrägelement rechts</b> 1-türig Türanschlag rechts</p> <p>Innenausstattung: 4 Fachböden</p>	N°	<b>B36 H240 T62/44</b>		Griff aus Griff-Sortiment 2 Drehknaut (Griff-Sortiment 3)	<b>95 601</b> <b>95 641</b>
	EUR	<b>72 714 10</b> Basispreis:			
		<b>Preisinfo</b>		<b>Aufpreis</b>	
	EUR	PG 1	PG 2	je Tür in PG 1	<b>0,-</b>
	EUR	PG 3	PG 5	je Tür in PG 2	<b>95 698</b>
	EUR			je Tür in PG 3	<b>95 698</b>
	EUR			je Tür in PG 5	<b>95 698</b>
<p>Bitte beachten:          Schräg- und Rundelemente können nicht einzeln gestellt, sondern nur als Zwischenbau- oder Abschlusselement geplant werden.</p> <p>Bei Planung als Abschlusselement darf in Kombination mit einem Profilkranz nicht mit der tieferen Schrankseite aufgehört werden.</p>					
 <p><b>Rechte Abschlusseite</b></p>	N°	H240 T60 Seitenstärke 1,6	H240 T42 Seitenstärke 1,6		
	EUR	<b>99 092 60</b>	<b>99 092 42</b>		

**Horizont100****Höhe 240 cm****Schrägelemente**



Die vielfältigen Farbausführungen entnehmen Sie bitte der „Programm-Übersicht“ auf der ersten Seite dieses Programms.

Preisgruppe PG 1: Dekore  
 Preisgruppe PG 2: Kristallspiegel  
 Preisgruppe PG 3: Gläser & Grauspiegel  
 Preisgruppe PG 5: Hochglanz

Rückwände in Stärke 5 mm

Der Preis pro Artikel ergibt sich aus:  
 Basispreis + der Addition der Aufpreise

**Schrägelemente - Breite 46 cm**

Drehtüren-Schrägelemente		Höhe 240 cm		Aufpreise für	
mit Soft-Abstopfung Nutztiefe 40/58 cm		Tiefe 44 / 62 cm	Tiefe 62 / 44 cm		
 <p><b>Schrägelement links</b> 1-türig Türanschlag links</p> <p>Innenausstattung: 4 Fachböden</p>	N°	<b>B46 H240 T44/62</b>		Griff aus Griff-Sortiment 2 Drehknauf (Griff-Sortiment 3)	<b>95 601</b> <b>95 641</b>
	EUR	<b>71 724 10</b> Basispreis:			
	EUR	<b>Preisinfo</b> PG 1 PG 2		<b>Aufpreis</b> je Tür in PG 1 je Tür in PG 2 je Tür in PG 3 je Tür in PG 5	<b>0,-</b> <b>95 680</b> <b>95 680</b> <b>95 680</b>
EUR	PG 3 PG 5			<b>95 680</b>	
 <p><b>Schrägelement rechts</b> 1-türig Türanschlag rechts</p> <p>Innenausstattung: 4 Fachböden</p>	N°	<b>B46 H240 T62/44</b>		Griff aus Griff-Sortiment 2 Drehknauf (Griff-Sortiment 3)	<b>95 601</b> <b>95 641</b>
	EUR	<b>72 734 10</b> Basispreis:			
	EUR	<b>Preisinfo</b> PG 1 PG 2		<b>Aufpreis</b> je Tür in PG 1 je Tür in PG 2 je Tür in PG 3 je Tür in PG 5	<b>0,-</b> <b>95 680</b> <b>95 680</b> <b>95 680</b>
EUR	PG 3 PG 5			<b>95 680</b>	
<p>Bitte beachten:          Schräg- und Rundelemente können nicht einzeln gestellt, sondern nur als Zwischenbau- oder Abschlusselement geplant werden.</p> <p>Bei Planung als Abschlusselement darf in Kombination mit einem Profilkranz nicht mit der tieferen Schrankseite aufgehört werden.</p>					
 <p><b>Rechte Abschlusseite</b></p>	N°	H240 T60 Seitenstärke 1,6 <b>99 092 60</b>	H240 T42 Seitenstärke 1,6 <b>99 092 42</b>		
	EUR				

# Horizont100

## Höhe 240 cm

### Rundelemente



Die vielfältigen Farbausführungen entnehmen Sie bitte der „Programm-Übersicht“ auf der ersten Seite dieses Programms.

Preisgruppe PG 1: Dekore  
 Preisgruppe PG 2: Kristallspiegel  
 Preisgruppe PG 3: Gläser & Grauspiegel  
 Preisgruppe PG 5: Hochglanz

Rückwände in Stärke 5 mm

Der Preis pro Artikel ergibt sich aus:  
 Basispreis + der Addition der Aufpreise

## Rundelemente - Breite 46 cm

Drehtüren-Rundelemente		Höhe 240 cm		Aufpreise für	
mit Soft-Abstopfung Nutztiefe 40/58 cm		Tiefe 44 / 62 cm	Tiefe 62 / 44 cm		
 <p><b>Rundelement links</b> 1-türig Türanschlag links</p>	N°	<b>B46 H240 T44/62</b> <b>71 744 10</b> Basispreis:	Griff aus Griff-Sortiment 2		<b>95 601</b>
	EUR			Rundtüren <u>nicht</u> lieferbar in den Preisgruppen PG 2 und PG 3	
	EUR	<b>Preisinfo</b>		<b>Aufpreis</b>	
	EUR	PG 1	PG 2	je Tür in PG 1	<b>0,-</b>
	EUR	---	---	je Tür in PG 2	---
	EUR	PG 3	PG 5	je Tür in PG 3	---
	EUR	---	---	je Tür in PG 5	<b>95 692</b>
<u>Innenausstattung:</u> 4 Fachböden	EUR	---	---		
 <p><b>Rundelement rechts</b> 1-türig Türanschlag rechts</p>	N°	<b>B46 H240 T62/44</b> <b>72 754 10</b> Basispreis:	Griff aus Griff-Sortiment 2		<b>95 601</b>
	EUR			Rundtüren <u>nicht</u> lieferbar in den Preisgruppen PG 2 und PG 3	
	EUR	<b>Preisinfo</b>		<b>Aufpreis</b>	
	EUR	PG 1	PG 2	je Tür in PG 1	<b>0,-</b>
	EUR	---	---	je Tür in PG 2	---
	EUR	PG 3	PG 5	je Tür in PG 3	---
	EUR	---	---	je Tür in PG 5	<b>95 692</b>
<u>Innenausstattung:</u> 4 Fachböden	EUR	---	---		
<p>Bitte beachten:          Schräg- und Rundelemente können nicht einzeln gestellt, sondern nur als Zwischenbau- oder Abschlusselement geplant werden.</p> <p>Bei Planung als Abschlusselement darf in Kombination mit einem Profilkranz nicht mit der tieferen Schrankseite aufgehört werden.</p>					
 <p><b>Rechte Abschlusseite</b></p>	N°	H240 T60 Seitenstärke 1,6 <b>99 092 60</b>	H240 T42 Seitenstärke 1,6 <b>99 092 42</b>		
	EUR				

**Horizont100****Höhe 240 cm****Offenes Regal**

Die vielfältigen Farbausführungen entnehmen Sie bitte der „Programm-Übersicht“ auf der ersten Seite dieses Programms.

Bei Einsatz von Regalen bitte grundsätzlich Stellskizze der Bestellung beifügen.

Preisgruppe PG 1: Dekore  
 Preisgruppe PG 2: Kristallspiegel  
 Preisgruppe PG 3: Gläser & Grauspiegel  
 Preisgruppe PG 5: Hochglanz

Regale zum Zwischenbau, als Abschluss und freistehend einsetzbar.

**Breite 30 cm**

Regal mit 2 Außenseiten		Höhe 240 cm	
		Tiefe 30 cm	
		<b>B30</b> H240 T30 5 Fachböden / 6 offene Fächer	
	N°	<b>44 902 00</b>	
	5 Fachböden (22 mm) Rückwand EUR		

Farbe des Regals wählen:  
 Lieferbar in allen Dekoren der Preisgruppe PG 1

2er-Set Schubkästen			
für offenes Regal			
		<b>B26</b> H2x19 T27	
	N°	<b>44 110 00</b>	<b>Alle Schubkästen mit Vollauszug, Selbsteinzug und Dämpfung</b>
	Schubkästen 2er-Set EUR		<b>Schubkasten-Innendekor Leinenoptik Twist</b>

1. Farbe der Schubkästen wählen:  
 Lieferbar in allen Dekoren der Preisgruppe PG 1

2. Grifffarbe wählen:

- 301** alu-matt
- 302** chrom
- 322** Edelstahl
- 324** schwarz

auch mehrfach je Regal einsetzbar  
 nur passend in den drei unteren Regalfächern



**Horizont100****Höhe 240 cm****Funktionselemente**

Die vielfältigen Farbausführungen entnehmen Sie bitte der „Programm-Übersicht“ auf der ersten Seite dieses Programms.

Alle Schubkästen mit  
Vollauszug, Selbsteinzug  
und Dämpfung

Preisgruppe PG 1: Dekore  
Preisgruppe PG 2: Kristallspiegel  
Preisgruppe PG 3: Gläser & Grauspiegel  
Preisgruppe PG 5: Hochglanz

Schubkastenhöhe H3 = ca. 25 cm

Rückwände in Stärke 5 mm

**Breite 50 cm**

Der Preis pro Artikel ergibt sich aus:  
Basispreis + der Addition der Aufpreise

Funktionselement mit Bücherregal		Höhe 240 cm		Aufpreise	
		Tiefe 44 cm	Tiefe 62 cm		
	Nische bei beiden Schranktiefen: B42 H151 T40	<b>B50 H240 T44</b>	<b>B50 H240 T62</b>		
	N°	<b>44 901 02</b>	<b>44 902 02</b>		
	Basispreis:				
EUR					
		Preisinfo		<b>Aufpreis</b>	
		PG 1	PG 2	PG 1	PG 2
EUR		---	---	Schubkästen 3er-Set in PG 1	<b>0,-</b>
		PG 3	PG 5	PG 3	---
EUR				Schubkästen 3er-Set in PG 2	---
				PG 5	
EUR				Schubkästen 3er-Set in PG 3	<b>95 630</b>
				Schubkästen 3er-Set in PG 5	<b>95 630</b>

**1. Farbe der Schubkästen wählen:**

Lieferbar in allen Ausführungen der Preisgruppen PG 1, PG 3 und PG 5

**2. Farbe der Regalnische wählen:**

Lieferbar in allen Holz-Dekoren der Preisgruppe PG 1 (nicht lieferbar in den Uni-Dekoren Polarweiß, Seidengrau, Terra matt, Basalt)

Funktionselement mit Garderobe		Höhe 240 cm		Aufpreise	
		Tiefe 44 cm	Tiefe 62 cm		
	Nische des Garderobenelements: B42 H151 T55		<b>B50 H240 T62</b>		
	N°		<b>44 902 03</b>		
	Basispreis:				
EUR					
		Preisinfo		<b>Aufpreis</b>	
		PG 1	PG 2	PG 1	PG 2
EUR		---	---	Schubkästen 3er-Set in PG 1	<b>0,-</b>
		PG 3	PG 5	PG 3	---
EUR				Schubkästen 3er-Set in PG 2	---
				PG 5	
EUR				Schubkästen 3er-Set in PG 3	<b>95 630</b>
				Schubkästen 3er-Set in PG 5	<b>95 630</b>

**1. Farbe der Schubkästen wählen:**

Lieferbar in allen Ausführungen der Preisgruppen PG 1, PG 3 und PG 5

**2. Farbe des Garderobenelements wählen:**

Lieferbar in allen Holz-Dekoren der Preisgruppe PG 1 (nicht lieferbar in den Uni-Dekoren Polarweiß, Seidengrau, Terra matt, Basalt)

	<b>zusätzlicher Fachboden</b> für Garderobenelement	N°	B42 T54 Stärke 22 mm		
		EUR	<b>92 399 00</b>		
	<b>Rechte Abschlussseite</b>	N°	H240 T42 Seitenstärke 1,6	H240 T60 Seitenstärke 1,6	
		EUR	<b>99 092 42</b>	<b>99 092 60</b>	



# Horizont100

## Höhe 240 cm

### TV-Element

Die vielfältigen Farbausführungen entnehmen Sie bitte der „Programm-Übersicht“ auf der ersten Seite dieses Programms.

Alle Schubkästen mit  
Vollauszug, Selbsteinzug  
und Dämpfung

Preisgruppe PG 1: Dekore  
Preisgruppe PG 2: Kristallspiegel  
Preisgruppe PG 3: Gläser & Grauspiegel  
Preisgruppe PG 5: Hochglanz

Schubkastenhöhe H3 = ca. 25 cm

Rückwände in Stärke 5 mm

## TV-Element - Breite 120 cm

Der Preis pro Artikel ergibt sich aus:  
Basispreis + der Addition der Aufpreise

TV-Element		Höhe 240 cm		Aufpreise	
mit Soft-Abstoppung		Tiefe 44 cm	Tiefe 62 cm		
 <p><b>TV-Nische</b> B114 H73 T15</p> <p>2 kurze Türen A TV-Aufhängeplatte* 2 offene Fächer 2 Schubkästen mittig unterteilt</p> <p><u>Innenausstattung hinter Türen:</u> 1 Fachboden Br. 118 cm, Tiefe 50 cm, Stärke 25 mm <u>Innenausstattung hinter TV-Aufhängeplatte:</u> 2 Fachböden Br. 78 cm, Tiefe 34 cm, Stärke 22 mm</p>	N°	<b>B120 H240 T62</b>	Türen und Schubkästen für TV-Element nicht lieferbar mit Kristallspiegel (= Preisgruppe PG 2)		
	EUR	<b>72 124 17</b> Basispreis:			
		<b>Preisinfo</b>		<b>Aufpreise für Kombination der Türen und Schubkästen aus unterschiedlichen Preisgruppen:</b>	
			Türen und Schubkästen aus gleicher Preisgruppe		
		PG 1	PG 2	je Tür in PG 1	<b>0,-</b>
				je Tür in PG 2	---
				je Tür in PG 3	<b>95 665</b>
				je Tür in PG 5	<b>95 665</b>
		PG 3	PG 5	Schubkästen 2er-Set in PG 1	<b>0,-</b>
				Schubkästen 2er-Set in PG 2	---
				Schubkästen 2er-Set in PG 3	<b>95 635</b>
				Schubkästen 2er-Set in PG 5	<b>95 635</b>

### 1. Farbe der Türen wählen:

Lieferbar in allen Ausführungen der Preisgruppen PG 1, PG 3 und PG 5

### 2. Farbe der TV-Nische inkl. Fächer wählen:

Lieferbar in allen Dekoren der Preisgruppe PG 1

### 3. Farbe der Schubkästen wählen:

Lieferbar in allen Ausführungen der Preisgruppen PG 1, PG 3 und PG 5

\*Bewegliche TV-Aufhängeplatte (links oder rechts schwenkend montierbar) mit Ausschnitt für Kabelauslass; geeignet für die Montage von TV-Geräten (Gewicht max. 20 kg) bis zu einer Größe von max. 40 Zoll (TV-Maß max. B94 x H53 cm unter Berücksichtigung eines Belüftungsabstands von ringsum 10 cm - beachten Sie hierzu bitte die Angaben des Herstellers Ihres TV-Gerätes).



### Zubehör für TV-Element

für TV-Geräte  
Montage in TV-Nische



**TV-Schwenkarm\***  
TV-Maß max.:  
B94 x H53 cm

N°

EUR

B34 H31 T6-54

**91 213 00**

\*TV-Schwenkarm -5°/+10° neigbar, 180° schwenkbar, geeignet für alle TV-Geräte (Gewicht max. 20 kg) mit VESA-Standards 75x75 mm, 100x100 mm, 200x100 mm, 200x200 mm.

Bitte die **Maximal-Außenmaße** des TV-Gerätes beachten!

### Zubehör für TV-Element

#### Elektrifizierungsset\*

4fach-Schuko-Steckdosenleiste (Typ F) mit Kabelkanälen und Kabelstrumpf zum Anschließen und Befestigen der Geräte im Möbel

N°

**99 051 00**

EUR

\*Elektrifizierungsset nur erhältlich in Deutschland, Österreich und den Niederlanden.

**zusätzlicher  
Fachboden\***  
für Fach hinter Türen  
von TV-Element

N°

**92 014 00**

EUR

\*Wählbar in Birko-Nachbildung (Z1) oder Leinenoptik Twist (X1); bitte bei Bestellung angeben.

# Horizont100

## Höhe 240 cm

### Drehtürenschränk mit 40er-Wäschefach und Garderobennische

Die vielfältigen Farbausführungen entnehmen Sie bitte der „Programm-Übersicht“ auf der ersten Seite dieses Programms.

Preisgruppe PG 1: Dekore  
 Preisgruppe PG 2: Kristallspiegel  
 Preisgruppe PG 3: Gläser & Grauspiegel  
 Preisgruppe PG 5: Hochglanz

Rückwände in Stärke 5 mm

## Breite 100 cm

Der Preis pro Artikel ergibt sich aus:  
 Basispreis + der Addition der Aufpreise

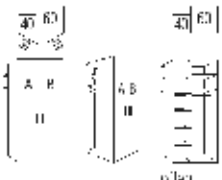
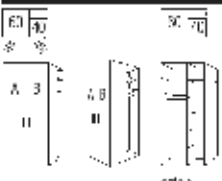
Drehtüren-Planungsschränke		Höhe 240 cm		Aufpreise für	
mit Soft-Abstoppung		Tiefe 44 cm	Tiefe 62 cm		
	N°		<b>B100 H240 T62</b>	Griffe aus Griff-Sortiment 2	<b>95 602</b>
	EUR		<b>72 104 15</b> Basispreis:	Drehknauf (Griff-Sortiment 3)	<b>95 641</b>
<b>als Startelement links</b> 2-türig 1 Tür A links 1 Tür B rechts Wäschefach links Garderobennische links		EUR	<b>Preisinfo</b> Türen aus gleicher Preisgruppe PG 1      PG 2	<b>Aufpreise für Kombination der Türen A und B            aus unterschiedlichen Preisgruppen:</b> je Tür in PG 1 <b>0,-</b> je Tür in PG 2 <b>95 680</b> je Tür in PG 3 <b>95 680</b> je Tür in PG 5 <b>95 680</b>	
		EUR	PG 3      PG 5		
	N°		<b>B100 H240 T62</b>	Griffe aus Griff-Sortiment 2	<b>95 602</b>
	EUR		<b>72 104 16</b> Basispreis:	Drehknauf (Griff-Sortiment 3)	<b>95 641</b>
<b>als Abschlusselement rechts</b> 2-türig 1 Tür A links 1 Tür B rechts Wäschefach rechts Garderobennische rechts		EUR	<b>Preisinfo</b> Türen aus gleicher Preisgruppe PG 1      PG 2	<b>Aufpreise für Kombination der Türen A und B            aus unterschiedlichen Preisgruppen:</b> je Tür in PG 1 <b>0,-</b> je Tür in PG 2 <b>95 680</b> je Tür in PG 3 <b>95 680</b> je Tür in PG 5 <b>95 680</b>	
Eine rechte <b>Abschlussseite</b> wird bei diesem Element <b>nicht benötigt!</b>		EUR	PG 3      PG 5		
<b>Farbe der Garderobennische = Korpusfarbe</b>					
<b>Grundausrüstung des 40er-Wäschefaches</b> 5 x Fachboden Br. 38 cm, Tiefe 34 cm, Stärke 22 mm					
<b>Grundausrüstung der Garderobennische</b> 2 x Fachboden Br. 22 cm, Tiefe 38 cm, Stärke 16 mm 1 x Kleiderstange, Länge 22 cm					

## Zubehör

### für Drehtürenschränke mit Garderobennische

			B29 H179		
	<b>Kristallspiegel</b> zur Selbstmontage auf schmaler Schrankseite neben Garderoben- nische	N°	<b>99 014 00</b>		
	EUR				

**Horizont100****Höhe 240 cm****Anstell-Garderobe mit Zubehör**

Die vielfältigen Farbausführungen entnehmen Sie bitte der „Programm-Übersicht“ auf der ersten Seite dieses Programms.

Preisgruppe PG 1: Dekore  
 Preisgruppe PG 2: Kristallspiegel  
 Preisgruppe PG 3: Gläser & Grauspiegel  
 Preisgruppe PG 5: Hochglanz







**Breite 20 cm**

Der Preis pro Artikel ergibt sich aus:  
 Basispreis + der Addition der Aufpreise

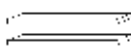
Anstell-Garderobe		Höhe 240 cm		Aufpreise	
als Abschluss links und/oder rechts an Dreh- und Falлтürenschränke		Tiefe 44 cm	Tiefe 62 cm		
 <p>2 Fachböden Stärke 16 mm</p>	N°	<b>B20 H240 T62</b>			
	EUR	<b>44 902 22</b> Basispreis:			
		<b>Preisinfo</b>			
		PG 1	PG 2	<b>Aufpreis</b>	
EUR				Front A in PG 1	<b>0,-</b>
				Front A in PG 2	<b>95 693</b>
				Front A in PG 3	<b>95 693</b>
EUR		PG 3	PG 5	Front A in PG 5	<b>95 693</b>

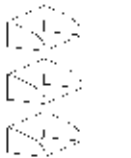
1. Frontfarbe (A) wählen:  
 Lieferbar in allen Ausführungen der Preisgruppen PG 1 bis PG 5

2. Korpusfarbe (B) wählen:  
 Lieferbar in allen Schrank-Korpusfarben

Zubehör für Anstell-Garderobe		Zubehör für Anstell-Garderobe	
 <p><b>zusätzliche Fachböden</b> 2er-Set in Korpusfarbe</p>	N°	B2x57 T16 Stärke 16 mm	Länge 21 cm
	EUR	<b>91 659 00</b>	<b>91 668 00</b>
 <p><b>Metallstange</b> alu-matt für Hosen, Schals, Tücher usw.</p>	N°	Länge 57 cm	Länge 4 x 6 cm
	EUR	<b>91 666 00</b>	<b>91 661 00</b>
 <p><b>Ablageschalen</b> 3er-Set alu-matt Montage links und rechts an Innenseite</p>	N°	B3x12 H5 T16	für Schrankhöhe 240 cm Länge 229 cm
	EUR	<b>91 667 00</b>	<b>97 411 01</b>
		 <p><b>Kleiderbügelhalter</b> alu-matt Montage an Rückwand</p>	
		 <p><b>Metallhaken</b> 4er-Set alu-matt Montage an Rückwand</p>	
		 <p><b>LED-Lichtband*</b> Montage links oder rechts an Innenseite</p>	

\*Dimmbares LED-Lichtband (A-; BEL120-Wessel) mit nicht austauschbaren Leuchtmitteln, Aktivierung per Fernbedienung.

# Horizont100

**Höhe 240 cm****Profilkranz ohne/mit Beleuchtung für Dreh- und Falttüren-Planungsschränke****Bestellhinweise für Profilkränze**

1. Alle Dreh- und Falttürenschränke **Horizont100** können auf Wunsch auch mit Profilkranz ohne bzw. mit integrierter Beleuchtung ausgestattet werden. Die Profilkränze werden pro Schrank-schenkel (a, b, c) bis zu einer Länge von max. 350 cm als durchgehender Profilkranz geliefert.
2. Ermittlung des korrekten Kranzpreises:  
Durch die Addition der einzelnen Elementbreiten der gesamten Planung ergibt sich die Gesamtlänge des Profilkranzes. Diese Gesamtlänge (aufgerundet auf volle Meter) multipliziert mit dem Preis der Art.-Nr. 98000 (siehe rechts) ergibt den Gesamtpreis des Profilkranzes für die gesamte Planung.

**Profilkranz**

lieferbar in allen Schrank-Korpusfarben

Preis pro angefangenem Meter



Stärke 36 mm

N°

98 000

EUR

Schränkhöhe mit Profilkranz: 201/227/244 cm  
Schränktiefe mit Profilkranz: 67/49 cm

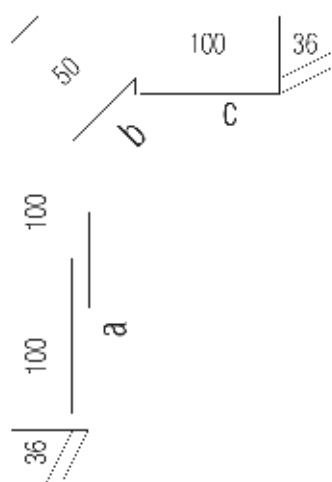
**Hinweis für Preisermittlung und Bestellung des Profilkranzes****Preisermittlung und Bestellung des Profilkranzes für dargestellte Eckkombination**

Ermittlung der Gesamtlänge des Profilkranzes:

3 x 100er-Element = 3,0 m

+

1 x 50er-Eckelement = 0,5 m

+

2 x 36er-Schräglelement = 0,72 m

Gesamtlänge = 3,0 m + 0,5 m + 0,72 m = 4,22 m

Bestellt werden muss lediglich 1 x die Art.-Nr. 98000 (siehe oben).

Der Preis des Profilkranzes errechnet sich aus 5 x Preis für Art.-Nr. 98000.

**Beispiel 2:**

Bei einer Gesamtlänge von z.B. 2,80 m errechnet sich der Preis für den Profilkranz aus

3 x Preis für Art.-Nr. 98000.

**Bestellhinweise für Kranzbeleuchtung**

Auf Wunsch kann der Kranz auch gegen Mehrpreis mit integrierter Beleuchtung ausgestattet werden (siehe unten).

**Bestellhinweise für Kranzbeleuchtung**

Die Punktbeleuchtung (1 Stck.) sitzt immer mittig über jeder Tür, auch über Schräg- und Rundtüren. Es können auch weniger Beleuchtungen eingesetzt werden, z.B. nur über jeder zweiten Tür oder keine Beleuchtung über den Außentüren.  
Bitte geben Sie Ihren Sonderwunsch bei der Bestellung an!

**Kranzbeleuchtung**

LED-  
Kranzeinbauleuchte\*  
Punktbeleuchtung  
Ø 20 mm  
2 Watt

\*Dimmbare LED-Beleuchtung (A+; BEL146K-Koch) mit nicht austauschbaren Leuchtmitteln, Aktivierung per Fernbedienung (2 Kanal-Fernbedienung, wählbar kalt-/warmweiß).

Zum zentralen Schalten/Bedienen von bis zu 4 verschiedenen Möbelkomponenten finden Sie in der Rubrik **Zubehör** eine **4-Kanal-Fernbedienung**.

Aufpreis für Beleuchtung...	Preis	Art.-Nr.
... 1er-Set		95 975 01
... 2er-Set		95 975 02
... 3er-Set		95 975 03
... 4er-Set		95 975 04
... 5er-Set		95 975 05
... 6er-Set		95 975 06
... 7er-Set		95 975 07
... 8er-Set		95 975 08
... 9er-Set		95 975 09

# Horizont100

## Höhe 240 cm

### Passepartoutblenden für Dreh- und Falttüren-Planungsschränke

Farbausführung wählen:			
<b>P9</b> Polarweiß	<b>J9</b> Sibiu-Lärche-Nachbildung	<b>A1</b> Macadamia-Nussbaum-Nachbildung	
<b>S9</b> Seidengrau	<b>Q9</b> Jackson-Eiche-Nachbildung	<b>C9</b> Eiche-Nachbildung dark chocolate	
<b>Y1</b> Terra matt	<b>M1</b> Sonoma-Eiche-Nachbildung		
<b>L1</b> Basalt	<b>E9</b> Eiche-Nachbildung silbergrau		

Passepartoutblenden*	für Höhe 240 cm		
zur seitlichen Einrahmung der gesamten Schrankkombination			
	<b>82x3,2 H240 T12</b>		
<b>Passepartoutblenden</b> (2er-Set) links und rechts	N°	<b>98 393 00</b>	
	EUR		

\*Einsatz der Passepartoutblenden nur in Kombination mit Profilkranz möglich

### LED-Lichtsäulen

Farbausführung wählen:			
<b>P9</b> Polarweiß	<b>J9</b> Sibiu-Lärche-Nachbildung	<b>A1</b> Macadamia-Nussbaum-Nachbildung	
<b>S9</b> Seidengrau	<b>Q9</b> Jackson-Eiche-Nachbildung	<b>C9</b> Eiche-Nachbildung dark chocolate	
<b>Y1</b> Terra matt	<b>M1</b> Sonoma-Eiche-Nachbildung		
<b>L1</b> Basalt	<b>E9</b> Eiche-Nachbildung silbergrau		

LED-Lichtsäulen	Höhe 240 cm		
zur seitlichen Einrahmung der gesamten Schrankkombination			
	<b>82x3,2 H240 T12</b>		
<b>LED-Lichtsäule*</b> (2er-Set) links und rechts	N°	<b>97 999 01</b>	
	EUR		*Dimmbare LED-Beleuchtung (A-; BEL118-Wessel) mit nicht austauschbaren Leuchtmitteln, Aktivierung per Fernbedienung

Bei Einsatz der LED-Lichtsäule können die Schränke **nicht mit Profilkranz** ausgestattet werden.

### Verbindungsstollen

Farbausführung wählen:			
<b>P9</b> Polarweiß	<b>J9</b> Sibiu-Lärche-Nachbildung	<b>A1</b> Macadamia-Nussbaum-Nachbildung	
<b>S9</b> Seidengrau	<b>Q9</b> Jackson-Eiche-Nachbildung	<b>C9</b> Eiche-Nachbildung dark chocolate	
<b>Y1</b> Terra matt	<b>M1</b> Sonoma-Eiche-Nachbildung		
<b>L1</b> Basalt	<b>E9</b> Eiche-Nachbildung silbergrau		

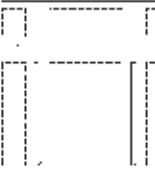
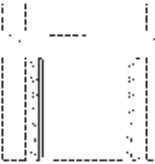
Verbindungsstollen	Höhe 240 cm		
zur Kombination von Dreh- und Schwebetürenschränken z. B. MARCATO2.0			
	<b>82x3,2 H240 T12</b>		
<b>Verbindungsstollen</b> inkl. Tiefenausgleichsblenden (2er-Set) <b>ohne Beleuchtung</b>	N°	<b>98 942 00</b>	
	EUR		
	<b>82x3,2 H240 T12</b>		
<b>Verbindungsstollen</b> inkl. Tiefenausgleichsblenden (2er-Set) <b>mit LED-Lichtband*</b> und Fernbedienung	N°	<b>97 997 01</b>	
	EUR		*Dimmbare LED-Beleuchtung (A-; BEL118-Wessel) mit nicht austauschbaren Leuchtmitteln, Aktivierung per Fernbedienung

Dreh- und Schwebetürenschränke können **nicht unmittelbar nebeneinander** gestellt, sondern müssen konstruktiv bedingt **durch Verbindungsstollen** ohne/mit Beleuchtung unterbrochen werden. Bei Einsatz der Verbindungsstollen können die Schränke **nicht mit Profilkranz** ausgestattet werden.

# Horizont100

## Höhe 240 cm

### 4-Kanal Funkfernbedienung

4-Kanal Funkfernbedienung		
		B5,5 H8 T1
	<b>4-Kanal Fernbedienung</b> zum Schalten (Ein/Aus/Dimmen) von bis zu max. 4 verschiedenen Möbelkomponenten mit LED-Beleuchtung	N° <b>99 049 00</b> EUR

Hiermit können die per Fernbedienung schaltbaren LED-Beleuchtungen mit nur einer(!) Fernbedienung einzeln oder in beliebig zusammengefassten Gruppen ein- bzw. ausgeschaltet und gedimmt werden.

**Bitte beachten:** nicht einsetzbar bei Leuchten mit Fuß-, Touch- bzw. Bettseitenschalter, Akkuleuchten und Leuchten mit Sensorschaltung.

4-Kanal Funkfernbedienung und zusätzlichem Bluetooth Converter		
		B5,5 H8 T1
	<b>4-Kanal Fernbedienung und Bluetooth Converter</b> zum Schalten (Ein/Aus/Dimmen) von bis zu max. 4 verschiedenen Möbelkomponenten mit LED-Beleuchtung und/oder zur <b>Bedienung per Smartphone App</b>	N° <b>99 050 00</b> EUR

Hiermit können die per Fernbedienung schaltbaren LED-Beleuchtungen mit nur einer(!) Fernbedienung und **zusätzlich auch per Smartphone App** einzeln oder in beliebig zusammengefassten Gruppen ein- bzw. ausgeschaltet und gedimmt werden.

**Bitte beachten:** nicht einsetzbar bei Leuchten mit Fuß-, Touch- bzw. Bettseitenschalter, Akkuleuchten und Leuchten mit Sensorschaltung.

### Tiefenausgleichsblenden

Farbausführung wählen:	
<b>P9</b>	Polarweiß
<b>S9</b>	Seidengrau
<b>Y1</b>	Terra matt
<b>L1</b>	Basalt
<b>J9</b>	Sibiru-Lärche-Nachbildung
<b>Q9</b>	Jackson-Eiche-Nachbildung
<b>M1</b>	Sonoma-Eiche-Nachbildung
<b>E9</b>	Eiche-Nachbildung silbergrau
<b>A1</b>	Macadamia-Nussbaum-Nb.
<b>C9</b>	Eiche-Nachbildung dark chocolate

Tiefenausgleichsblenden		
		B1,3x4,1 H240
	<b>Blenden (2er-Set) für Tiefenausgleich</b>	N° <b>99 006 00</b> EUR

Das Blenden-Set wird in der Standardhöhe 240 cm geliefert und kann bei der Montage auf die gewünschte Höhe gekürzt werden.

### Verwendung der Tiefenausgleichsblenden

Die Tiefenausgleichsblenden können eingesetzt werden ...

- a) ... für Drehtürenschränke, wenn diese links und/oder rechts an Schwebetürenschränke angestellt werden. In den Verkaufseinheiten „Verbindungsstellen mit/ ohne Beleuchtung“ sind diese Blenden bereits enthalten.

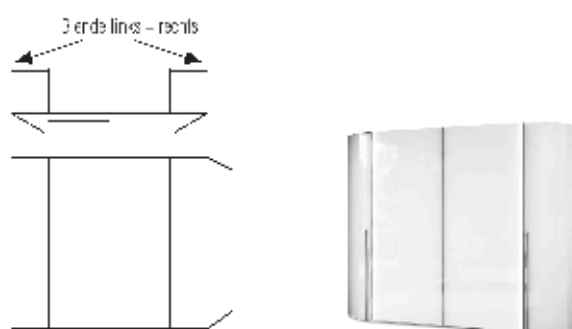

- b) ... für Drehtürenschränke in Tiefe 44 cm, wenn diese frontbündig an Beimöbel in Tiefe 46 cm (z.B. Programm ALEGRO2) angestellt werden.

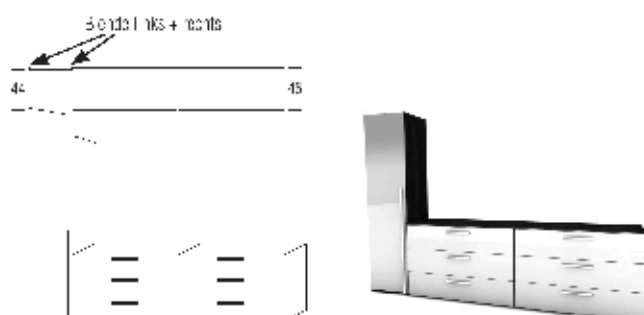

- c) ... für Drehtürenschränke, wenn diese ohne Verwendung von Verbindungsstellen an Schwebetürenschränke angestellt werden z. B. bei Zwischenbau eines 30er-Regals.

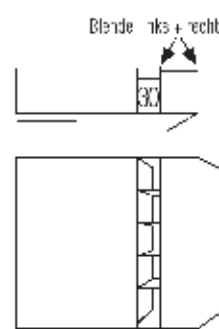

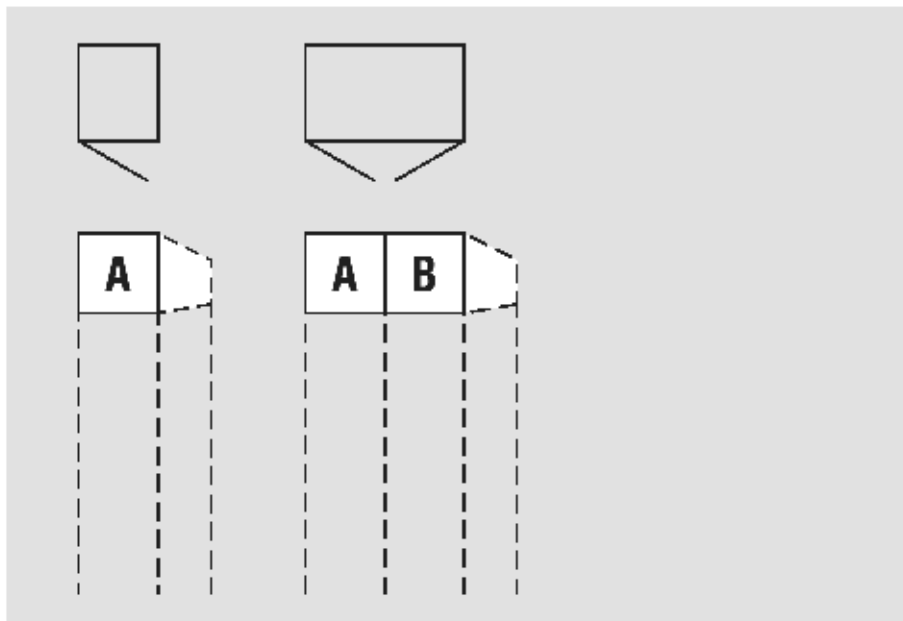
**Drehtüren-Aufsatzschränke**Höhe: **48 cm**Tiefe/Nutztiefe: **44/40 62/58 cm**Breite: **30-200 cm****Alle Türen mit griffloser  
Push-to-open-Technik****Rückwände in Stärke 5 mm****Maßanfertigung möglich:**

- Tiefenkürzung
- Breitenkürzung
- Seitliche Abschrägung
- Rückseitiger Ausschnitt

1.+2. Farbe der Türen A und Farbe der Türen B wählen:	3. Korpusfarbe wählen:	
<b>Preisgruppe PG 1 - Dekore</b> <b>P9</b> Polarweiß <b>S9</b> Seidengrau <b>Y1</b> Terra matt <b>L1</b> Basalt <b>J9</b> Sibiu-Lärche-Nachbildung <b>Q9</b> Jackson-Eiche-Nachbildung <b>M1</b> Sonoma-Eiche-Nachbildung <b>E9</b> Eiche-Nachbildung silbergrau <b>A1</b> Macadamia-Nussbaum-Nachbildung <b>C9</b> Eiche-Nachbildung dark chocolate  <b>Preisgruppe PG 5 - Hochglanz</b> <b>G23</b> Hochglanz weiß <b>G25</b> Hochglanz magnolia	<b>P9</b> Polarweiß <b>S9</b> Seidengrau <b>Y1</b> Terra matt <b>L1</b> Basalt <b>J9</b> Sibiu-Lärche-Nachbildung <b>Q9</b> Jackson-Eiche-Nachbildung <b>M1</b> Sonoma-Eiche-Nachbildung <b>E9</b> Eiche-Nachbildung silbergrau <b>A1</b> Macadamia-Nussbaum-Nachbildung <b>C9</b> Eiche-Nachbildung dark chocolate	
	<b>4. Innentfarbe wählen:</b> <b>Z1</b> Birke-Nachbildung <b>X1</b> Leinwandoptik Twist	

**Horizont100****Höhe 48 cm****Drehtüren-Aufsatzschränke**

Die vielfältigen Farbausführungen entnehmen Sie bitte der „Programm-Übersicht“ auf der ersten Seite dieses Programms.

Preisgruppe PG 1: Dekore  
Preisgruppe PG 5: Hochglanz



Gesamthöhen  
inklusive Aufsatz:  
Höhe 245 cm = 197 + 48 cm  
Höhe 271 cm = 223 + 48 cm  
Höhe 288 cm = 240 + 48 cm

Alle Aufsatzschränke mit  
griffloser Push-to-open-Technik

**Breite 30 + 40 + 50 + 60 cm**

Rückwände in Stärke 5 mm

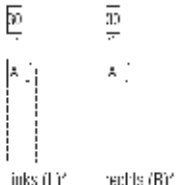
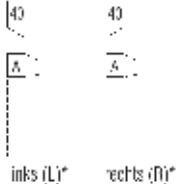
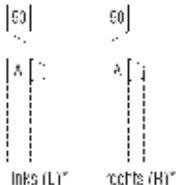
Die Breiten der Aufsatzschränke müssen den Breiten der darunter liegenden Basisschränke entsprechen!

Drehtüren-Aufsatzschränke		für Höhe 197/223/240 cm		Aufpreise	
Nutztiefe 40/58 cm		Tiefe 44 cm	Tiefe 62 cm	Der Preis pro Artikel ergibt sich aus: Basispreis + der Addition der Aufpreise	
 <p><b>Breite 30 cm</b></p> <p>*30 cm angeben, ob Türanschlag links oder rechts gew. rechts wird.</p> <p>N°</p> <p>EUR</p> <p>links (L)* rechts (R)*</p> <p>1-türig Türanschlag links bzw. rechts</p>	<p><b>B30 H48 T44</b></p> <p><b>10 034 10 (L/R)</b> Basispreis:</p>	<p><b>B30 H48 T62</b></p> <p><b>11 034 10 (L/R)</b> Basispreis:</p>	<p><b>Aufpreis</b></p> <p>je Tür in PG 1 je Tür in PG 5</p>	<p><b>0,-</b></p>	<p><b>95 664</b></p>
 <p><b>Breite 40 cm</b></p> <p>*40 cm angeben, ob Türanschlag links oder rechts gew. rechts wird.</p> <p>N°</p> <p>EUR</p> <p>links (L)* rechts (R)*</p> <p>1-türig Türanschlag links bzw. rechts</p>	<p><b>B40 H48 T44</b></p> <p><b>10 044 10 (L/R)</b> Basispreis:</p>	<p><b>B40 H48 T62</b></p> <p><b>11 044 10 (L/R)</b> Basispreis:</p>	<p><b>Aufpreis</b></p> <p>je Tür in PG 1 je Tür in PG 5</p>	<p><b>0,-</b></p>	<p><b>95 664</b></p>
 <p><b>Breite 50 cm</b></p> <p>*50 cm angeben, ob Türanschlag links oder rechts gew. rechts wird.</p> <p>N°</p> <p>EUR</p> <p>links (L)* rechts (R)*</p> <p>1-türig Türanschlag links bzw. rechts</p>	<p><b>B50 H48 T44</b></p> <p><b>10 054 10 (L/R)</b> Basispreis:</p>	<p><b>B50 H48 T62</b></p> <p><b>11 054 10 (L/R)</b> Basispreis:</p>	<p><b>Aufpreis</b></p> <p>je Tür in PG 1 je Tür in PG 5</p>	<p><b>0,-</b></p>	<p><b>95 666</b></p>
 <p><b>Breite 60 cm</b></p> <p>*60 cm angeben, ob Türanschlag links oder rechts gew. rechts wird.</p> <p>N°</p> <p>EUR</p> <p>links (L)* rechts (R)*</p> <p>1-türig Türanschlag links bzw. rechts</p>	<p><b>B60 H48 T44</b></p> <p><b>10 064 10 (L/R)</b> Basispreis:</p>	<p><b>B60 H48 T62</b></p> <p><b>11 064 10 (L/R)</b> Basispreis:</p>	<p><b>Aufpreis</b></p> <p>je Tür in PG 1 je Tür in PG 5</p>	<p><b>0,-</b></p>	<p><b>95 666</b></p>
 <p><b>Rechte Abschlussseite</b></p> <p>N°</p> <p>EUR</p>	<p>H48 T42 Seitenstärke 1,6</p> <p><b>99 099 42</b></p>	<p>H48 T60 Seitenstärke 1,6</p> <p><b>99 099 60</b></p>			



**Horizont100****Höhe 48 cm****Drehtüren-Aufsatzschränke**

Die vielfältigen Farbausführungen entnehmen Sie bitte der „Programm-Übersicht“ auf der ersten Seite dieses Programms.

Preisgruppe PG 1: Dekore  
Preisgruppe PG 5: Hochglanz

Gesamthöhen  
inklusive Aufsatz:  
Höhe 245 cm = 197 + 48 cm  
Höhe 271 cm = 223 + 48 cm  
Höhe 288 cm = 240 + 48 cm

Alle Aufsatzschränke mit  
griffloser Push-to-open-Technik

Rückwände in Stärke 5 mm

**Breite 80 + 100 + 120 cm**

Die Breiten der Aufsatzschränke müssen den Breiten der darunter liegenden Basisschränke entsprechen!

Drehtüren-Aufsatzschränke		für Höhe 197/223/240 cm				Aufpreise	
Nutztiefe 40/58 cm		Tiefe 44 cm		Tiefe 62 cm		Der Preis pro Artikel ergibt sich aus: Basispreis + der Addition der Aufpreise	
<p>80</p> <p>Breite 80 cm</p> <p>2-türig 1 Tür A links 1 Tür B rechts</p>	N°	<b>B80 H48 T44</b>	<b>B80 H48 T62</b>				
	EUR	<b>10 084 10</b> Basispreis:	<b>11 084 10</b> Basispreis:				
	EUR	<b>Preisinfo</b> Türen aus gleicher Preisgruppe PG 1 PG 5 PG 1 PG 5				<b>Aufpreise für Kombination der Türen A und B aus unterschiedlichen Preisgruppen:</b> je Tür in PG 1 <b>0,-</b> je Tür in PG 5 <b>95 664</b>	
<p>100</p> <p>Breite 100 cm</p> <p>2-türig 1 Tür A links 1 Tür B rechts</p>	N°	<b>B100 H48 T44</b>	<b>B100 H48 T62</b>				
	EUR	<b>10 104 10</b> Basispreis:	<b>11 104 10</b> Basispreis:				
	EUR	<b>Preisinfo</b> Türen aus gleicher Preisgruppe PG 1 PG 5 PG 1 PG 5				<b>Aufpreise für Kombination der Türen A und B aus unterschiedlichen Preisgruppen:</b> je Tür in PG 1 <b>0,-</b> je Tür in PG 5 <b>95 666</b>	
<p>120</p> <p>Breite 120 cm</p> <p>2-türig 1 Tür A links 1 Tür B rechts</p>	N°	<b>B120 H48 T44</b>	<b>B120 H48 T62</b>				
	EUR	<b>10 124 10</b> Basispreis:	<b>11 124 10</b> Basispreis:				
	EUR	<b>Preisinfo</b> Türen aus gleicher Preisgruppe PG 1 PG 5 PG 1 PG 5				<b>Aufpreise für Kombination der Türen A und B aus unterschiedlichen Preisgruppen:</b> je Tür in PG 1 <b>0,-</b> je Tür in PG 5 <b>95 666</b>	
<p>Rechte Abschlussseite</p>	N°	H48 T42 Seitenstärke 1,6 <b>99 099 42</b>	H48 T60 Seitenstärke 1,6 <b>99 099 60</b>				
	EUR						

# Horizont100

## Höhe 48 cm

### Drehtüren-Aufsatzschränke

Die vielfältigen Farbausführungen entnehmen Sie bitte der „Programm-Übersicht“ auf der ersten Seite dieses Programms.

Preisgruppe PG 1: Dekore  
Preisgruppe PG 5: Hochglanz



Gesamthöhen  
inklusive Aufsatz:  
Höhe 245 cm = 197 + 48 cm  
Höhe 271 cm = 223 + 48 cm  
Höhe 288 cm = 240 + 48 cm

Alle Aufsatzschränke mit  
griffloser Push-to-open-Technik

## Breite 160 + 200 cm (Panorama)

Rückwände in Stärke 5 mm

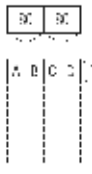
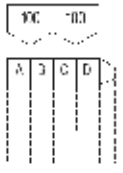
Die Breiten der Aufsatzschränke müssen den Breiten der darunter liegenden Basisschränke entsprechen!

Drehtüren-Aufsatzschränke		für Höhe 197/223/240 cm		Aufpreise	
für Falltüren-Panoramaschränke Nutztiefe 58 cm		Tiefe 44 cm	Tiefe 62 cm	Der Preis pro Artikel ergibt sich aus: Basispreis + der Addition der Aufpreise	
 <p><b>Breite 160 cm</b></p> <p>4-Türig je 1 Tür A, B, C und D für Falltüren- Panoramaschränke in Breite 160 cm</p>	N°		<b>B160 H48 T62</b>		
	EUR		<b>11 164 10</b> Basispreis:		
	EUR		<b>Preisinfo</b> Türen aus gleicher Preisgruppe PG 1      PG 5	<b>Aufpreise für Kombination der Türen A und B aus unterschiedlichen Preisgruppen:</b> je Tür in PG 1 <b>0,-</b> je Tür in PG 5	<b>95 664</b>
 <p><b>Breite 200 cm</b></p> <p>4-Türig je 1 Tür A, B, C und D für Falltüren- Panoramaschränke in Breite 200 cm</p>	N°		<b>B200 H48 T62</b>		
	EUR		<b>11 204 10</b> Basispreis:		
	EUR		<b>Preisinfo</b> Türen aus gleicher Preisgruppe PG 1      PG 5	<b>Aufpreise für Kombination der Türen A und B aus unterschiedlichen Preisgruppen:</b> je Tür in PG 1 <b>0,-</b> je Tür in PG 5	<b>95 666</b>
 <p><b>Rechte Abschlussseite</b></p>	N°		H48 T60 Seitenstärke 1,6		
	EUR		<b>99 099 60</b>		

# Horizont100

## Höhe 48 cm

### Drehtüren-Aufsatzschränke

Die vielfältigen Farbausführungen entnehmen Sie bitte der „Programm-Übersicht“ auf der ersten Seite dieses Programms.

Preisgruppe PG 1: Dekore  
Preisgruppe PG 5: Hochglanz

Gesamthöhen  
inklusive Aufsatz:  
Höhe 245 cm = 197 + 48 cm  
Höhe 271 cm = 223 + 48 cm  
Höhe 288 cm = 240 + 48 cm

Alle Aufsatzschränke mit  
griffloser Push-to-open-Technik

Rückwände in Stärke 5 mm



## 50er-Eckelemente

Die Breiten der Aufsatzschränke müssen den Breiten der darunter liegenden Basisschränken entsprechen!

Drehtüren-Aufsatzschränke	für Höhe 197/223/240 cm		Aufpreise	
Schenkellänge 99x99 cm	Tiefe 44 cm	Tiefe 62 cm	Der Preis pro Artikel ergibt sich aus: Basispreis + der Addition der Aufpreise	
 <p><b>50er-Eckelemente</b></p> <p>Bitte angeben, ob Türanschlag links oder rechts gew. ischrt wird.</p> <p>links (L)<sup>*</sup> rechts (R)<sup>*</sup></p> <p>1-türig Türanschlag links bzw. rechts</p>	N <sup>o</sup>	H48 T62		
EUR	<b>11 924 10 (L/R)</b> Basispreis:			
EUR	<b>Preisinfo</b> PG 1      PG 5		<b>Aufpreis</b> je Tür in PG 1 je Tür in PG 5	<b>0,-</b>  <b>95 666</b>

## 60er-Eckelemente

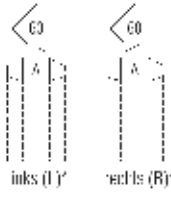
Die Breiten der Aufsatzschränke müssen den Breiten der darunter liegenden Basisschränken entsprechen!

Drehtüren-Aufsatzschränke	für Höhe 197/223/240 cm		Aufpreise	
Schenkellänge 106x106 cm	Tiefe 44 cm	Tiefe 62 cm	Der Preis pro Artikel ergibt sich aus: Basispreis + der Addition der Aufpreise	
 <p><b>60er-Eckelemente</b></p> <p>Bitte angeben, ob Türanschlag links oder rechts gew. ischrt wird.</p> <p>links (L)<sup>*</sup> rechts (R)<sup>*</sup></p> <p>1-türig Türanschlag links bzw. rechts</p>	N <sup>o</sup>	H48 T62		
EUR	<b>11 934 10 (L/R)</b> Basispreis:			
EUR	<b>Preisinfo</b> PG 1      PG 5		<b>Aufpreis</b> je Tür in PG 1 je Tür in PG 5	<b>0,-</b>  <b>95 666</b>
		H48 T60 Seitenstärke 1,6		
 <p><b>Rechte Abschlussseite</b></p>	N <sup>o</sup>	<b>99 099 60</b>		
EUR				

**Horizont100****Höhe 48 cm****Drehtüren-Aufsatzschränke**

Die vielfältigen Farbausführungen entnehmen Sie bitte der „Programm-Übersicht“ auf der ersten Seite dieses Programms.

Preisgruppe PG 1: Dekore  
Preisgruppe PG 5: Hochglanz



Gesamthöhen  
inklusive Aufsatz:  
Höhe 245 cm = 197 + 48 cm  
Höhe 271 cm = 223 + 48 cm  
Höhe 288 cm = 240 + 48 cm

Alle Aufsatzschränke mit  
griffloser Push-to-open-Technik

Rückwände in Stärke 5 mm

**90°-Ecke - Breite 80 cm**

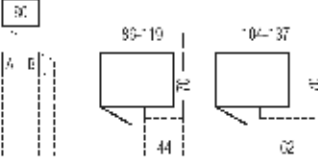
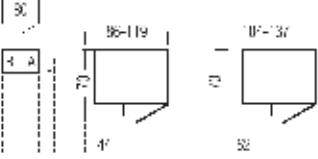
Die Breiten der Aufsatzschränke müssen den Breiten der darunter liegenden Basisschränken entsprechen!

Drehtüren-Aufsatzschränke		für Höhe 197/223/240 cm		Aufpreise	
für 90°-Ecklösung mit 1 Tür Stellmaße siehe Platzbedarfsskizzen		Tiefe 62 cm		Der Preis pro Artikel ergibt sich aus: Basispreis + der Addition der Aufpreise	
		H48 T62			
2-türig 1 Drehtür A Türanschlag links 1 Blindtür B		N°  EUR		11 964 10 Basispreis:	
Bitte beachten: Die Blindtür B ist nicht in den Preisgruppen PG 2 Kristallspiegel und PG 3 Gläser & Grauspiegel erhältlich.		EUR		Preisinfo PG 1      PG 5	
				Aufpreis je TDr in PG 1 je TDr in PG 5	
				0,-	
				95 664	
		H48 T62			
2-türig 1 Drehtür A Türanschlag rechts 1 Blindtür B		N°  EUR		11 974 10 Basispreis:	
Bitte beachten: Die Blindtür B ist nicht in den Preisgruppen PG 2 Kristallspiegel und PG 3 Gläser & Grauspiegel erhältlich.		EUR		Preisinfo PG 1      PG 5	
				Aufpreis je Tür in PG 1 je TDr in PG 5	
				0,-	
				95 664	
		N°  EUR		H48 T60 Seitenstärke 1,6 99 099 60	
Rechte Abschlussseite					

**Horizont100****Höhe 48 cm****Drehtüren-Aufsatzschränke**

Die vielfältigen Farbausführungen entnehmen Sie bitte der „Programm-Übersicht“ auf der ersten Seite dieses Programms.

Preisgruppe PG 1: Dekore  
Preisgruppe PG 5: Hochglanz



Gesamthöhen  
inklusive Aufsatz:  
Höhe 245 cm = 197 + 48 cm  
Höhe 271 cm = 223 + 48 cm  
Höhe 288 cm = 240 + 48 cm

Alle Aufsatzschränke mit  
griffloser Push-to-open-Technik

Rückwände in Stärke 5 mm

**90°-Ecke - Breite 100 cm**

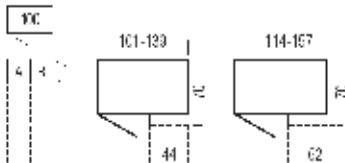
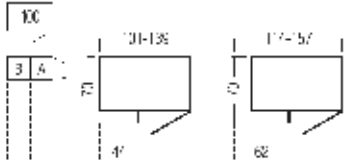
Die Breiten der Aufsatzschränke müssen den Breiten der darunter liegenden Basisschränke entsprechen!

Drehtüren-Aufsatzschränke		für Höhe 197/223/240 cm		Aufpreise	
für 90°-Ecklösung mit 1 Tür Stellmaße siehe Platzbedarfsskizzen		Tiefe 62 cm		Der Preis pro Artikel ergibt sich aus: Basispreis + der Addition der Aufpreise	
 <p>2-Türig 1 Drehtür A Türanschlag links 1 Blindtür B</p>		N°	<b>11 984 10</b> Basispreis:		
EUR					
Bitte beachten: Die Blindtür B ist nicht in den Preisgruppen PG 2 Kristallspiegel und PG 3 Gläser & Grauspiegel erhältlich.		EUR	<b>Preisinfo</b> PG 1      PG 5	<b>Aufpreis</b> je TDr in PG 1 je TDr in PG 5	<b>0,-</b> <b>95 666</b>
 <p>2-Türig 1 Drehtür A Türanschlag rechts 1 Blindtür B</p>		N°	<b>11 994 10</b> Basispreis:		
EUR					
Bitte beachten: Die Blindtür B ist nicht in den Preisgruppen PG 2 Kristallspiegel und PG 3 Gläser & Grauspiegel erhältlich.		EUR	<b>Preisinfo</b> PG 1      PG 5	<b>Aufpreis</b> je Tür in PG 1 je Tür in PG 5	<b>0,-</b> <b>95 666</b>
 <p>Rechte Abschlussseite</p>		N°	H48 T60 Seitenstärke 1,6 <b>99 099 60</b>		
EUR					

**Horizont100****Höhe 48 cm****Drehtüren-Aufsatzschränke**

Die vielfältigen Farbausführungen entnehmen Sie bitte der „Programm-Übersicht“ auf der ersten Seite dieses Programms.

Preisgruppe PG 1: Dekore  
Preisgruppe PG 5: Hochglanz

Gesamthöhen  
inklusive Aufsatz:  
Höhe 245 cm = 197 + 48 cm  
Höhe 271 cm = 223 + 48 cm  
Höhe 288 cm = 240 + 48 cm

Alle Aufsatzschränke mit  
griffloser Push-to-open-Technik

Rückwände in Stärke 5 mm

**90°-Ecke mit 2 Türen**

Die Breiten der Aufsatzschränke müssen den Breiten der darunter liegenden Basisschränke entsprechen!

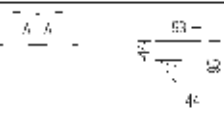
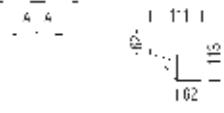
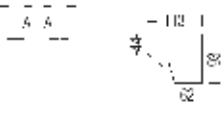
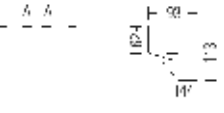
<b>Drehtüren-Aufsatzschränke</b>		<b>für Höhe 197/223/240 cm</b>		<b>Aufpreise</b>	
<b>Stellmaße siehe Platzbedarfsskizzen</b>		<b>Tiefe 44 / 44 cm</b>	<b>Tiefe 62 / 62 cm</b>	<b>Der Preis pro Artikel ergibt sich aus: Basispreis + der Addition der Aufpreise</b>	
 2-türig 2 Türen A	N°	H48 T44/44			
	EUR	<b>10 914 10</b> Basispreis:			
	EUR	<b>Preisinfo</b> PG 1      PG 5		<b>Aufpreis</b> je Tür in PG 1 je Tür in PG 5	<b>0,-</b> <b>95 666</b>
 2-türig 2 Türen A	N°	H48 T62/62			
	EUR	<b>11 914 10</b> Basispreis:			
	EUR	<b>Preisinfo</b> PG 1      PG 5		<b>Aufpreis</b> je Tür in PG 1 je Tür in PG 5	<b>0,-</b> <b>95 666</b>
<b>Drehtüren-Aufsatzschränke</b>		<b>für Höhe 197/223/240 cm</b>		<b>Aufpreise</b>	
<b>Stellmaße siehe Platzbedarfsskizzen</b>		<b>Tiefe 44 / 62 cm</b>	<b>Tiefe 62 / 44 cm</b>	<b>Der Preis pro Artikel ergibt sich aus: Basispreis + der Addition der Aufpreise</b>	
 2-türig 2 Türen A	N°	H48 T44/62			
	EUR	<b>10 944 10</b> Basispreis:			
	EUR	<b>Preisinfo</b> PG 1      PG 5		<b>Aufpreis</b> je Tür in PG 1 je Tür in PG 5	<b>0,-</b> <b>95 666</b>
 2-türig 2 Türen A	N°	H48 T62/44			
	EUR	<b>11 954 10</b> Basispreis:			
	EUR	<b>Preisinfo</b> PG 1      PG 5		<b>Aufpreis</b> je Tür in PG 1 je Tür in PG 5	<b>0,-</b> <b>95 666</b>

**Horizont100****Höhe 48 cm****Drehtüren-Aufsatzschränke**

Die vielfältigen Farbausführungen entnehmen Sie bitte der „Programm-Übersicht“ auf der ersten Seite dieses Programms.

Preisgruppe PG 1: Dekore  
Preisgruppe PG 5: Hochglanz



Gesamthöhen  
inklusive Aufsatz:  
Höhe 245 cm = 197 + 48 cm  
Höhe 271 cm = 223 + 48 cm  
Höhe 288 cm = 240 + 48 cm

Alle Aufsatzschränke mit  
griffloser Push-to-open-Technik

Rückwände in Stärke 5 mm

**Schrägelemente - Breite 36 cm**

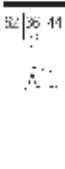
Die Breiten der Aufsatzschränke müssen den Breiten der darunter liegenden Basisschränke entsprechen!

Drehtüren-Aufsatzschränke		für Höhe 197/223/240 cm		Aufpreise	
Nutztiefe 40/58 cm		Tiefe 44 / 62 cm	Tiefe 62 / 44 cm	Der Preis pro Artikel ergibt sich aus: Basispreis + der Addition der Aufpreise	
 1-türig Türanschlag links	N°	<b>B36 H48 T44/62</b>			
	EUR	<b>10 704 10</b> Basispreis:			
	EUR	<b>Preisinfo</b> PG 1 PG 5		<b>Aufpreis</b> je Tür in PG 1 je Tür in PG 5	<b>0,-</b>  <b>95 664</b>
 1-türig Türanschlag rechts	N°	<b>B36 H48 T62/44</b>			
	EUR	<b>11 714 10</b> Basispreis:			
	EUR	<b>Preisinfo</b> PG 1 PG 5		<b>Aufpreis</b> je Tür in PG 1 je Tür in PG 5	<b>0,-</b>  <b>95 664</b>
 <b>Rechte Abschlussseite</b>	N°	H48 T60 Seitenstärke 1,6 <b>99 099 60</b>	H48 T42 Seitenstärke 1,6 <b>99 099 42</b>		
	EUR				

**Horizont100****Höhe 48 cm****Drehtüren-Aufsatzschränke**

Die vielfältigen Farbausführungen entnehmen Sie bitte der „Programm-Übersicht“ auf der ersten Seite dieses Programms.

Preisgruppe PG 1: Dekore  
Preisgruppe PG 5: Hochglanz



Gesamthöhen  
inklusive Aufsatz:  
Höhe 245 cm = 197 + 48 cm  
Höhe 271 cm = 223 + 48 cm  
Höhe 288 cm = 240 + 48 cm

Alle Aufsatzschränke mit  
griffloser Push-to-open-Technik

Rückwände in Stärke 5 mm

**Schrägelemente - Breite 46 cm**

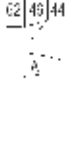
Die Breiten der Aufsatzschränke müssen den Breiten der darunter liegenden Basisschränke entsprechen!

Drehtüren-Aufsatzschränke		für Höhe 197/223/240 cm		Aufpreise	
Nutztiefe 40/58 cm		Tiefe 44 / 62 cm	Tiefe 62 / 44 cm	Der Preis pro Artikel ergibt sich aus: Basispreis + der Addition der Aufpreise	
 1-türig Türanschlag links	N°	<b>B46 H48 T44/62</b>			
	EUR	<b>10 724 10</b> Basispreis:			
		<b>Preisinfo</b> PG 1      PG 5		<b>Aufpreis</b> je Tür in PG 1 je Tür in PG 5	<b>0,-</b>  <b>95 666</b>
 1-türig Türanschlag rechts	N°		<b>B46 H48 T62/44</b>		
	EUR		<b>11 734 10</b> Basispreis:		
			<b>Preisinfo</b> PG 1      PG 5	<b>Aufpreis</b> je Tür in PG 1 je Tür in PG 5	<b>0,-</b>  <b>95 666</b>
 <b>Rechte Abschlussseite</b>	N°	H48 T60 Seitenstärke 1,6	H48 T42 Seitenstärke 1,6		
	EUR	<b>99 099 60</b>	<b>99 099 42</b>		



# Horizont100

## Planungshinweise für Horizont100 -Maßanfertigung

### Wichtige Hinweise

Die gewünschten Maßanfertigungen werden mit der entsprechenden Artikel-Nr. (siehe „**Aufpreise für Horizont100 -Maßanfertigung**“) in Auftrag gegeben.

Bei den angegebenen **Mindest- und Maximalmaßen** handelt es sich um „**Korpusmaße ohne Profilkranz**“. Für den Profilkranz müssen folgende Maße berücksichtigt werden: Kranzhöhe: 3,8 cm; Kranzüberstand vorne: 4 cm.

Ein **Kranz oder eine Deckenverblendung kann gegen Mehrpreis** geliefert werden (Mehrpriß auf Anfrage).

Alle notwendigen **Raummaße** müssen dem Auftrag beigelegt werden. Bitte verwenden Sie hierzu die „**Planungshilfe für Horizont100 -Maßanfertigung**“ auf der letzten Seite dieses Programms.

### Tiefenkürzung

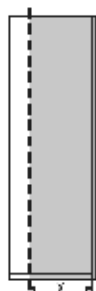

Eine **Tiefenkürzung** erfolgt an: Seiten, Sockel, Oberboden und Fachböden. Dabei werden alle Elemente um das gleiche Maß gekürzt.

Elemente können bis auf eine verbleibende **Mindest-Korpustiefe von 30 cm bei Elementen ohne Schubkästen** und **42 cm bei Elementen mit Schubkästen** gekürzt werden.

### Höhenkürzung

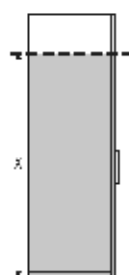

Eine **Höhenkürzung** erfolgt an: Seiten, Türen und Rückwand.

Elemente können bis zu einer verbleibenden **Mindest-Seitenhöhe** gekürzt werden.

Wird der Oberboden durch die Höhenkürzung sichtbar, ist es sinnvoll, Verblendungsmaterial in Korpusfarbe mit zu bestellen.

### Breitenkürzung

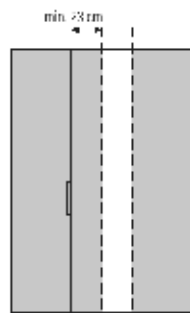

Die große Auswahl an Planungselementen (Breiten 30 bis 160 cm) macht eine **Breitenkürzung** nur selten erforderlich, da sich durch eine entsprechende Kombination der Elemente **jede Breite im Raster von 10 cm** zusammenstellen lässt.

Als **Breitenausgleich** für geringe Breitedifferenzen können **alle Drehtüreschränke** bis zu einer verbleibenden **Mindestbreite von 23 bzw. 46 cm** gekürzt werden.

Eine **Breitenkürzung** erfolgt an: Sockel, Oberboden, Fachböden, Tür und Rückwand.

### Seitliche Abschrägung

Eine **seitliche Abschrägung** erfolgt an: Seiten, Oberboden, Rückwand und Türen. Die seitliche Abschrägung wird zur Decke hin verblendet (nur Deckenverblendung, ohne Profilkranz). Elemente können bis zu einer verbleibenden **Mindest-Seitenhöhe** gekürzt werden.

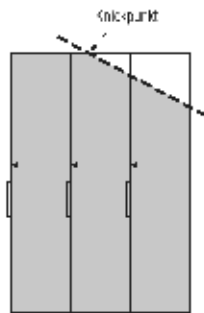

Eine seitliche Abschrägung ist **nur an Elementen mit 1 Drehtür bzw. 1 Falltürenpaar** möglich. Der Türanschlag muss immer an der höher verbleibenden Seite liegen.

Die gesamte Schrankwand muss **durchgängig in einer Höhe und einer Tiefe** geplant werden.

Die Neigung der **Dachschräge** darf **max. 70°** betragen. Seitliche Abschrägung ist **nicht in Verbindung mit rückseitiger Abschrägung** möglich.

### Rückseitige Abschrägung

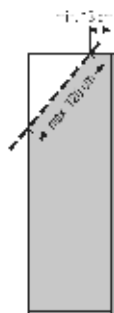

Eine **rückseitige Abschrägung** erfolgt an: Seiten, Oberboden und Rückwand.

Die **Länge** der rückseitigen Abschrägung darf **max. 120 cm** betragen. Die verbleibende **vordere Schranktiefe** (ohne Kranzüberstand) muss **mind. 13 cm** betragen.

Rückseitige Abschrägung ist **nicht in Verbindung mit seitlicher Abschrägung** möglich.

### Rückseitiger Ausschnitt (Kaminausschnitt)

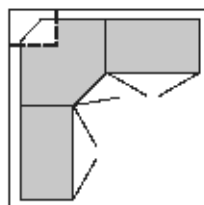

**50er-Eckelemente** können auch rückseitig ausgeschnitten werden.

Ein **rückseitiger Ausschnitt** erfolgt an: Sockel, Oberboden, Rückwand und Fachböden.

Ein Ausschnitt ist **nur in „L“-Form als zentraler Ausschnitt** möglich.

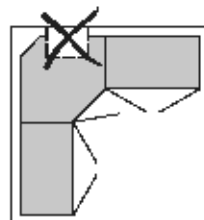







# Horizont100

## Möglichkeiten der Maßanfertigung Horizont100

Maßanfertigung für												
	Tiefen- kürzung	Höhen- kürzung	Breiten- kürzung	seitliche Abschrägung	Rückseitige Abschrägung	Rückseitiger Ausschnitt						
<b>Drehtüren- Planungsschränke</b>												
30er-, 40er-, 50er- und 60er-Schränkelemente <b>ohne Schubkästen</b>	● auf max. T30 cm	● auf max. H40 cm	● auf max. B23 cm	● auf max. H40 cm	● auf max. H25 cm	—						
40er-, 50er- und 60er-Schränkelemente <b>mit 3 Schubkästen</b>	● auf max. T42 cm	● auf max. H120 cm	—	● auf max. H120 cm	● auf max. H90 cm	—						
40er-, 50er- und 60er-Schränkelemente <b>mit 4 Schubkästen</b>	● auf max. T42 cm	● auf max. H145 cm	—	● auf max. H145 cm	● auf max. H115 cm	—						
<b>Drehtüren-Aufsatzschränke</b> für 30er-, 40er-, 50er- und 60er-Schränkelemente	● auf max. T30 cm	—	● auf max. B23 cm	● auf max. H17 cm	—	—						
80er-, 100er- und 120er-Schränkelemente <b>ohne Schubkästen</b>	● auf max. T30 cm	● auf max. H40 cm	● auf max. B46 cm	—	● auf max. H25 cm	—						
80er-, 100er- und 120er-Schränkelemente <b>mit 3 Schubkästen</b>	● auf max. T42 cm	● auf max. H120 cm	—	—	● auf max. H90 cm	—						
80er-, 100er- und 120er-Schränkelemente <b>mit 4 Schubkästen</b>	● auf max. T42 cm	● auf max. H145 cm	—	—	● auf max. H115 cm	—						
<b>Drehtüren-Aufsatzschränke</b> für 80er-, 100er- und 120er- Schränkelemente	● auf max. T30 cm	—	● auf max. B46 cm	—	—	—						
<b>Falttüren- Planungsschränke</b>												
60er-, 80er- und 100er-Schränkelemente <b>ohne Schubkästen</b>	● auf max. T30 cm	● auf max. H40 cm	● auf max. B46 cm	● auf max. H40 cm	● auf max. H25 cm	—						
60er-, 80er- und 100er-Schränkelemente <b>mit 3 Schubkästen</b>	● auf max. T42 cm	● auf max. H120 cm	—	● auf max. H120 cm	● auf max. H90 cm	—						
<b>Drehtüren-Aufsatzschränke</b> für 60er-Schränkelemente	● auf max. T30 cm	—	● auf max. B23 cm	● auf max. H17 cm	—	—						
80er- und 100er- Schränkelemente <b>mit 4 Schubkästen</b>	● auf max. T42 cm	● auf max. H145 cm	—	● auf max. H145 cm	● auf max. H115 cm	—						
90er-Schränkelemente <b>ohne Schubkästen</b>	● auf max. T30 cm	● auf max. H40 cm	● auf max. B69 cm	—	● auf max. H25 cm	—						
120er-Schränkelemente <b>ohne Schubkästen</b>	● auf max. T30 cm	● auf max. H40 cm	● auf max. B92 cm	—	● auf max. H25 cm	—						
120er-Schränkelemente <b>mit 3 Schubkästen</b>	● auf max. T42 cm	● auf max. H120 cm	—	—	● auf max. H90 cm	—						
<b>Drehtüren-Aufsatzschränke</b> für 80er-, 100er- und 120er- Schränkelemente	● auf max. T30 cm	—	● auf max. B46 cm	—	—	—						
160er- und 200er- <b>Falttüren- Panoramaelemente</b>	● auf max. T30 cm	● auf max. H40 cm	—	—	—	—						
<b>Drehtüren-Aufsatzschränke</b> für 160er- und 200er-Falttüren- Panoramaelemente	● auf max. T30 cm	—	—	—	—	—						

# Horizont100

## Möglichkeiten der Maßanfertigung Horizont100

Maßanfertigung für												
	Tiefen- kürzung	Höhen- kürzung	Breiten- kürzung	seitliche Abschrägung	Rückseitige Abschrägung	Rückseitiger Ausschnitt						
<b>Eckelemente</b>												
<b>50er-Eckelemente</b>	● auf max. 330 cm	● auf max. H40 cm	—	—	—	● max. 58 x 58 cm						
<b>Drehtüren-Aufsatzschränke für 50er-Eckelemente</b>	● auf max. 330 cm	—	—	—	—	● max. 58 x 58 cm						
<b>60er-Eckelemente</b>	—	● auf max. H40 cm	—	—	—	—						
<b>Drehtüren-Aufsatzschränke für 60er-Eckelemente</b>	—	—	—	—	—	—						
<b>Begehbare Ecke</b>	—	● auf max. H70 cm	—	—	—	—						
<b>90°-Ecklösung mit 1 Tür Breite 80 und 100 cm</b>	● auf max. 330 cm	● auf max. H40 cm	—	● auf max. H40 cm	● auf max. H25 cm	—						
<b>90°-Eckelemente mit 2 Türen</b>	—	● auf max. H40 cm	—	—	—	—						
<b>Drehtüren-Aufsatzschränke für 90°-Eckelemente mit 2 Türen</b>	—	—	—	—	—	—						
<b>Sonstige Elemente</b>												
<b>Schrägellemente</b>	● auf max. 330 cm	● auf max. H40 cm	—	—	● auf max. H25 cm	—						
<b>Drehtüren-Aufsatzschränke für Schrägellemente</b>	● auf max. 330 cm	—	—	—	—	—						
<b>Rundelemente</b>	● auf max. 330 cm	—	—	—	—	—						
<b>30er-Regal</b>	—	● auf max. H40 cm	—	● auf max. H40 cm	—	—						
<b>120er-TV-Regal mit 2 Türen und 2 Schubkästen</b>	—	● auf max. H200 cm	—	—	—	—						
<b>Drehtürenschränk mit 40er-Wäschefach und Garderobennische</b>	—	● auf max. H40 cm	—	—	—	—						
<b>Anstell-Garderobe</b>	● auf max. 330 cm	● auf max. H40 cm	—	—	—	—						
<b>Passpartoutblenden</b>	—	● auf max. H40 cm	—	—	—	—						

60 | 50

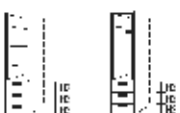









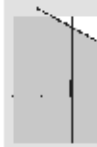
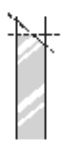

**Funktionselemente mit Bücherregal und Garderobe können nicht maßgefertigt werden.**

# Horizont100

## Aufpreise für Maßanfertigung Horizont100

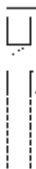
**WICHTIG: Allgemeine „Hinweise für Horizont100 -Maßanfertigung“ unbedingt beachten!**

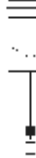

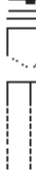





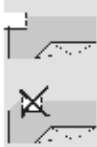

Alle notwendigen Raummaße (siehe „Planungshilfe für Horizont100 -Maßanfertigung“) müssen dem Auftrag beigelegt sein.

Maßanfertigung für		Höhenkürzung	Breitenkürzung	Seitl. Abschrägung	Türenänderung	
		Aufpreis	Aufpreis	Aufpreis	Aufpreis	
* bei Schränken mit <b>Spiegel- oder Glastüren</b> bitte zusätzlich <b>Aufpreis für Türenänderung</b> berücksichtigen.				 nicht in Verbindung mit rückseitiger Abschrägung	 bei Höhenkürzung, Breitenkürzung und/oder seitlicher Abschrägung	
	30er-, 40er-, 50er-, und 60er-Drehtürenelemente <b>ohne Schubkästen</b> Tiefe 44/62 cm	N° EUR	je Element* auf max. H40 cm <b>95 001</b>	je Element* auf max. B23 cm <b>95 134</b>	je Element* auf max. H40 cm <b>95 301</b>	je Spiegel-/je Glastür <b>95 900</b>
	40er-, 50er- und 60er-Drehtürenelemente <b>mit 3 Schubkästen</b> Tiefe 44/62 cm	N° EUR	je Element* auf max. H120 cm <b>95 001</b>		je Element* auf max. H120 cm <b>95 301</b>	je Spiegel-/je Glastür <b>95 900</b>
	40er-, 50er- und 60er-Drehtürenelemente <b>mit 4 Schubkästen</b> Tiefe 44/62 cm	N° EUR	je Element* auf max. H145 cm <b>95 001</b>		je Element* auf max. H145 cm <b>95 301</b>	je Spiegel-/je Glastür <b>95 900</b>
	Drehtüren-Aufsatzschränke für 30er-, 40er-, 50er- und 60er-Drehtürenelemente Tiefe 44/62 cm	N° EUR	Höhenkürzung erfolgt an den Basisschränken	je Element* auf max. B23 cm <b>95 138</b>	je Element* auf max. H17 cm <b>95 304</b>	
	80er-, 100er- und 120er-Drehtürenelemente <b>ohne Schubkästen</b> Tiefe 44/62 cm	N° EUR	je Element* auf max. H10 cm <b>95 002</b>	je Element* auf max. B18 cm <b>95 135</b>		je Spiegel-/je Glastür <b>95 900</b>
	80er-, 100er- und 120er-Drehtürenelemente <b>mit 3 Schubkästen</b> Tiefe 44/62 cm	N° EUR	je Element* auf max. H120 cm <b>95 002</b>			je Spiegel-/je Glastür <b>95 900</b>
	80er-, 100er- und 120er-Drehtürenelemente <b>mit 4 Schubkästen</b> Tiefe 44/62 cm	N° EUR	je Element* auf max. H145 cm <b>95 002</b>			je Spiegel-/je Glastür <b>95 900</b>
	Drehtüren-Aufsatzschränke für 80er-, 100er- und 120er-Drehtürenelemente Tiefe 44/62 cm	N° EUR	Höhenkürzung erfolgt an den Basisschränken	je Element* auf max. B46 cm <b>95 139</b>		

# Horizont100

## Aufpreise für Maßanfertigung Horizont100

**WICHTIG: Allgemeine „Hinweise für Horizont100 -Maßanfertigung“ unbedingt beachten!**  
**Alle notwendigen Raummaße (siehe „Planungshilfe für Horizont100 -Maßanfertigung“) müssen dem Auftrag beigelegt sein.**









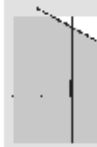
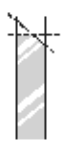

Maßanfertigung für		Tiefenkürzung	Rücks. Abschräg.	Rücks. Ausschnitt
		Aufpreis	Aufpreis	Aufpreis
				
	30er-, 40er-, 50er-, und 60er- Drehtürenelemente <b>ohne Schubkästen</b> Tiefe 44/62 cm	je Element auf max. T30 cm <b>95 200</b>	je Element auf max. H25 cm <b>95 400</b>	
	40er-, 50er- und 60er- Drehtürenelemente <b>mit 3 Schubkästen</b> Tiefe 44/62 cm	je Element auf max. T42 cm <b>95 200</b>	je Element auf max. H90 cm <b>95 400</b>	
	40er-, 50er- und 60er- Drehtürenelemente <b>mit 4 Schubkästen</b> Tiefe 44/62 cm	je Element auf max. T42 cm <b>95 200</b>	je Element auf max. H115 cm <b>95 400</b>	
	Drehtüren-Aufsatz- schränke für 30er-, 40er-, 50er- und 60er- Drehtürenelemente Tiefe 44/62 cm	je Element auf max. T30 cm <b>95 209</b>		
	80er-, 100er- und 120er-Drehtürenelemente <b>ohne Schubkästen</b> Tiefe 44/62 cm	je Element auf max. T30 cm <b>95 200</b>	je Element auf max. H25 cm <b>95 400</b>	
	80er-, 100er- und 120er-Drehtürenelemente <b>mit 3 Schubkästen</b> Tiefe 44/62 cm	je Element auf max. T42 cm <b>95 200</b>	je Element auf max. H90 cm <b>95 400</b>	
	80er-, 100er- und 120er-Drehtürenelemente <b>mit 4 Schubkästen</b> Tiefe 44/62 cm	je Element auf max. T42 cm <b>95 200</b>	je Element auf max. H115 cm <b>95 400</b>	
	Drehtüren-Aufsatz- schränke für 80er-, 100er- und 120er- Drehtürenelemente Tiefe 44/62 cm	je Element auf max. T30 cm <b>95 209</b>		

# Horizont100

## Aufpreise für Maßanfertigung Horizont100

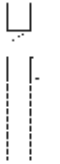
**WICHTIG: Allgemeine „Hinweise für Horizont100 -Maßanfertigung“ unbedingt beachten!**

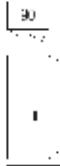

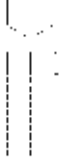







Alle notwendigen Raummaße (siehe „Planungshilfe für Horizont100 -Maßanfertigung“) müssen dem Auftrag beigelegt sein.

Maßanfertigung für		Höhenkürzung	Breitenkürzung	Seitl. Abschrägung	Türenänderung	
		Aufpreis	Aufpreis	Aufpreis	Aufpreis	
* bei Schränken mit <b>Spiegel- oder Glastüren</b> bitte zusätzlichen <b>Aufpreis für Türenänderung</b> berücksichtigen.				 nicht in Verbindung mit rückseitiger Abschrägung	 bei Höhenkürzung und/oder seitlicher Abschrägung	
	60er-, 80er- und 100er-Falttürenelemente <b>ohne Schubkästen</b> Tiefe 44/62 cm	N° EUR	je Element* auf max. H40 cm <b>95 002</b>	je Element* auf max. B46 cm <b>95 135</b>	je Element* auf max. H40 cm <b>95 301</b>	je Spiegel-/je Glastür <b>95 900</b>
	60er-, 80er- und 100er-Falttürenelemente <b>mit 3 Schubkästen</b> Tiefe 44/62 cm	N° EUR	je Element* auf max. H120 cm <b>95 002</b>	je Element* auf max. B46 cm <b>95 135</b>	je Element* auf max. H120 cm <b>95 301</b>	je Spiegel-/je Glastür <b>95 900</b>
	80er- und 100er-Falttürenelemente <b>mit 4 Schubkästen</b> Tiefe 44/62 cm	N° EUR	je Element* auf max. H145 cm <b>95 002</b>	je Element* auf max. B46 cm <b>95 135</b>	je Element* auf max. H145 cm <b>95 301</b>	je Spiegel-/je Glastür <b>95 900</b>
	Drehtüren-Aufsatzschränke für 60er-Falttürenelemente Tiefe 44/62 cm	N° EUR	Höhenkürzung erfolgt an den Basisschränken	je Element* auf max. B23 cm <b>95 138</b>	je Element* auf max. H17 cm <b>95 304</b>	
	Drehtüren-Aufsatzschränke für 80er- und 100er-Falttürenelemente Tiefe 44/62 cm	N° EUR	Höhenkürzung erfolgt an den Basisschränken	je Element* auf max. B18 cm <b>95 139</b>		
	90er-Falttürenelemente <b>ohne Schubkästen</b> Tiefe 44/62 cm	N° EUR	je Element* auf max. H40 cm <b>95 005</b>	je Element* auf max. B69 cm <b>95 100</b>		je Spiegel-/je Glastür <b>95 900</b>
	120er-Falttürenelemente <b>ohne Schubkästen</b> Tiefe 44/62 cm	N° EUR	je Element* auf max. H40 cm <b>95 006</b>	je Element* auf max. B92 cm <b>95 101</b>		je Spiegel-/je Glastür <b>95 900</b>
	120er-Falttürenelemente <b>mit 3 Schubkästen</b> Tiefe 44/62 cm	N° EUR	je Element* auf max. H120 cm <b>95 006</b>			je Spiegel-/je Glastür <b>95 900</b>
	Drehtüren-Aufsatzschränke für 120er-Falttürenelemente Tiefe 44/62 cm	N° EUR	Höhenkürzung erfolgt an den Basisschränken	je Element* auf max. B18 cm <b>95 139</b>		

# Horizont100

## Aufpreise für Maßanfertigung Horizont100

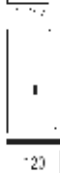

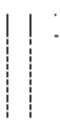





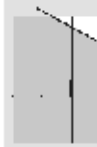
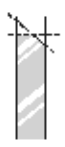
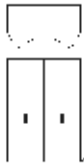

**WICHTIG: Allgemeine „Hinweise für Horizont100 -Maßanfertigung“ unbedingt beachten!**  
**Alle notwendigen Raummaße (siehe „Planungshilfe für Horizont100 -Maßanfertigung“) müssen dem Auftrag beigelegt sein.**

Maßanfertigung für		Tiefenkürzung	Rücks. Abschräg.	Rücks. Ausschnitt
		Aufpreis	Aufpreis	Aufpreis
				
	60er-, 80er- und 100er-Faltürelemente <b>ohne Schubkästen</b> Tiefe 44/62 cm	N° EUR	je Element auf max. T30 cm <b>95 200</b>	je Element auf max. H25 cm <b>95 400</b>
	60er-, 80er- und 100er-Faltürelemente <b>mit 3 Schubkästen</b> Tiefe 44/62 cm	N° EUR	je Element auf max. T42 cm <b>95 200</b>	je Element auf max. H90 cm <b>95 400</b>
	80er- und 100er-Faltürelemente <b>mit 4 Schubkästen</b> Tiefe 44/62 cm	N° EUR	je Element auf max. T42 cm <b>95 200</b>	je Element auf max. H115 cm <b>95 400</b>
	Drehtüren-Aufsatzschränke für 60er-Faltürelemente Tiefe 44/62 cm	N° EUR	je Element auf max. T30 cm <b>95 209</b>	
	Drehtüren-Aufsatzschränke für 80er- und 100er-Faltürelemente Tiefe 44/62 cm	N° EUR	je Element auf max. T30 cm <b>95 209</b>	
	90er-Faltürelemente <b>ohne Schubkästen</b> Tiefe 44/62 cm	N° EUR	je Element auf max. T30 cm <b>95 200</b>	je Element auf max. H25 cm <b>95 400</b>
	120er-Faltürelemente <b>ohne Schubkästen</b> Tiefe 44/62 cm	N° EUR	je Element auf max. T30 cm <b>95 200</b>	je Element auf max. H25 cm <b>95 400</b>
	120er-Faltürelemente <b>mit 3 Schubkästen</b> Tiefe 44/62 cm	N° EUR	je Element auf max. T42 cm <b>95 200</b>	je Element auf max. H90 cm <b>95 400</b>
	Drehtüren-Aufsatzschränke für 120er-Faltürelemente Tiefe 44/62 cm	N° EUR	je Element auf max. T30 cm <b>95 209</b>	

# Horizont100

## Aufpreise für Maßanfertigung Horizont100

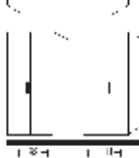
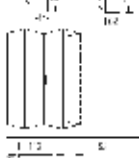
**WICHTIG: Allgemeine „Hinweise für Horizont100 -Maßanfertigung“ unbedingt beachten!**  
**Alle notwendigen Raummaße (siehe „Planungshilfe für Horizont100 -Maßanfertigung“) müssen dem Auftrag beigelegt sein.**

Maßanfertigung für			Höhenkürzung	Breitenkürzung	Seitl. Abschrägung	Türenänderung
			Aufpreis	Aufpreis	Aufpreis	Aufpreis
* bei Schränken mit Spiegel- oder Glastüren bitte zusätzlichen Aufpreis für Türenänderung berücksichtigen.					 nicht in Verbindung mit rückseitiger Abschrägung	 bei Höhenkürzung und/oder seitlicher Abschrägung
	180er- und 200er-Falttüren-Panoramaelemente Tiefe 62 cm	N° EUR	je Element* auf max. H40 cm <b>95 018</b>			je Spiegel-/je Glastür <b>95 900</b>
	Drehtüren-Aufsatzschränke für 180er- und 200er-Falttüren-Panoramaelemente Tiefe 62 cm		Höhenkürzung erfolgt an den Basisschränken			
	50er-Eckelemente Schenkellänge 81x81 bzw. 99x99 cm	N° EUR	je Element* auf max. H40 cm <b>95 021</b>			je Spiegel-/je Glastür <b>95 900</b>
	Drehtüren-Aufsatzschränke für 50er-Eckelemente Schenkellänge 81x81 bzw. 99x99 cm	N° EUR	Höhenkürzung erfolgt an den Basisschränken			
	60er-Eckelemente Schenkellänge 88x88 bzw. 106x106 cm	N° EUR	je Element* auf max. H40 cm <b>95 021</b>			je Spiegel-/je Glastür <b>95 900</b>
	Begehbare Ecke Schenkellänge 133x133 cm	N° EUR	je Element* auf max. H70 cm <b>95 022</b>			je Spiegel-/je Glastür <b>95 900</b>
	90°-Ecklösung mit 1 Tür Breite 80 und 100 cm	N° EUR	je Element* auf max. H40 cm <b>95 002</b>		je Element* auf max. H40 cm <b>95 303</b>	je Spiegel-/je Glastür <b>95 900</b>
	90°-Eckelemente mit 2 Türen Tiefe 44/44 cm und 62/62 cm	N° EUR	je Element* auf max. H40 cm <b>95 024</b>			je Spiegel-/je Glastür <b>95 900</b>
	90°-Eckelemente mit 2 Türen Tiefe 44/62 cm und 62/44 cm	N° EUR	je Element* auf max. H40 cm <b>95 025</b>			je Spiegel-/je Glastür <b>95 900</b>









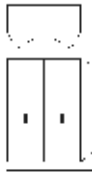

# Horizont100

## Aufpreise für Maßanfertigung Horizont100

**WICHTIG: Allgemeine „Hinweise für Horizont100 -Maßanfertigung“ unbedingt beachten!**



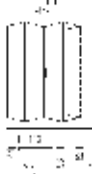
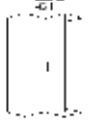





Alle notwendigen Raummaße (siehe „Planungshilfe für Horizont100 -Maßanfertigung“) müssen dem Auftrag beigelegt sein.

Maßanfertigung für			Tiefenkürzung	Rücks. Abschräg.	Rücks. Ausschnitt
			Aufpreis	Aufpreis	Aufpreis
					
			nicht in Verbindung mit seitlicher Abschrägung	nur L-förmiger Ausschnitt, kein U-förmiger Ausschnitt möglich	
	180er- und 200er-Falttüren-Panoramaelemente Tiefe 62 cm	N° EUR	je Element auf max. T30 cm <b>95 214</b>		
	Drehtüren-Aufsatzschränke für 180er- und 200er-Falttüren-Panoramaelemente Tiefe 62 cm	N° EUR	je Element auf max. T30 cm <b>95 213</b>		
	50er-Eckelemente Schenkellänge 81x81 bzw. 99x99 cm	N° EUR	je Element auf max. T30 cm <b>95 200</b>		je Element max. 58 x 58 cm <b>95 500</b>
	Drehtüren-Aufsatzschränke für 50er-Eckelemente Schenkellänge 81x81 bzw. 99x99 cm	N° EUR	je Element auf max. T30 cm <b>95 209</b>		je Element max. 58 x 58 cm <b>95 504</b>
	60er-Eckelemente Schenkellänge 88x88 bzw. 106x106 cm	N° EUR			
	Bogenbare Ecke Schenkellänge 133x133 cm	N° EUR			
	90°-Ecklösung mit 1 Tür Breite 80 und 100 cm	N° EUR	je Element auf max. T30 cm <b>95 200</b>	je Element auf max. H25 cm <b>95 400</b>	
	90°-Eckelemente mit 2 Türen Tiefe 44/44 cm und 62/62 cm	N° EUR			
	90°-Eckelemente mit 2 Türen Tiefe 44/62 cm und 62/44 cm	N° EUR			

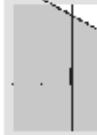
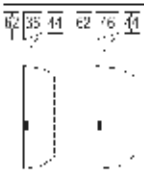
# Horizont100

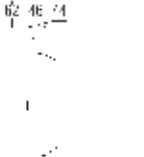
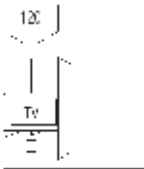
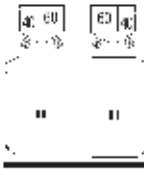
## Aufpreise für Maßanfertigung Horizont100

**WICHTIG: Allgemeine „Hinweise für Horizont100 -Maßanfertigung“ unbedingt beachten!**  
**Alle notwendigen Raummaße (siehe „Planungshilfe für Horizont100 -Maßanfertigung“) müssen dem Auftrag beigelegt sein.**

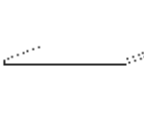







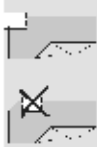
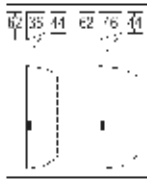

Maßanfertigung für		Höhenkürzung	Breitenkürzung	Seitl. Abschrägung	Türenänderung
^ bei Schränken mit Spiegel- oder Glastüren bitte zusätzlichen Aufpreis für Türenänderung berücksichtigen.		Aufpreis	Aufpreis	Aufpreis	
^^ <b>Knickpunkt</b> (siehe Allgemeine Planungshinweise „seitliche Abschrägung“) <b>nicht über dem Regal</b>				 nicht in Verbindung mit rückseitiger Abschrägung	
	Schrägelemente	je Element* auf max. H40 cm <b>95 010</b>			je Spiegel-/je Glastür <b>95 900</b>
	Drehtüren-Aufsatzschranke für Schrägelemente	Höhenkürzung erfolgt an den Basisschränken			
	Rundelemente				
	120er-TV-Regal mit 2 Türen und 2 Schubkästen	je Element* auf max. H200 cm <b>95 033</b>			je Spiegel-/je Glastür <b>95 900</b>
	Drehtürenschränk mit 40er-Wäschefach und Garderobennische	je Element* auf max. H40 cm <b>95 060</b>			je Spiegel-/je Glastür <b>95 900</b>
	30er-Regal ohne Schubkästen	je Regal auf max. H40 cm <b>95 031</b>		je Regal auf max. H40 cm** <b>95 302</b>	
	Anstell-Garderobe	je Element auf max. H40 cm <b>95 036</b>			
	Passepartoutblenden 2cr-Set	je 2cr-Set auf max. H40 cm <b>95 007</b>			
	zusätzliche Fachböden		je Fachboden <b>95 201</b>		

# Horizont100

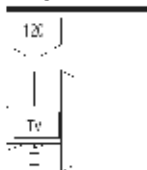
## Aufpreise für Maßanfertigung Horizont100

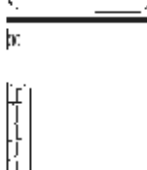
**WICHTIG: Allgemeine „Hinweise für Horizont100 -Maßanfertigung“ unbedingt beachten!**

Alle notwendigen Raummaße (siehe „Planungshilfe für Horizont100 -Maßanfertigung“) müssen dem Auftrag beigelegt sein.

Maßanfertigung für		Tiefenkürzung	Rücks. Abschräg.	Rücks. Ausschnitt
		Aufpreis	Aufpreis	Aufpreis
				
			nicht in Verbindung mit seitlicher Abschrägung	nur L-förmiger Ausschnitt, kein U-förmiger Ausschnitt möglich
	Schräglelemente	je Element auf max. T30 cm <b>95 200</b>	je Element auf max. H25 cm <b>95 400</b>	
	Drehtüren-Aufsatzschranke für Schräglelemente	je Element auf max. T30 cm <b>95 209</b>		
	Rundelemente	je Element auf max. T30 cm <b>95 200</b>		
	120er-TV-Regal mit 2 Türen und 2 Schubkästen			
	Drehtürenschränk mit 40er-Wäschefach und Garderobennische			
	30er-Regal ohne Schubkästen			
	Anstell-Garderobe	je Element auf max. T30 cm <b>95 216</b>		
	Passpartoutblenden 2cr-Set			
	zusätzliche Fachböden	je Fachboden <b>95 201</b>		

**Maßanfertigung  
weiterer Zubehörteile  
auf Anfrage**

# Planungshilfe

# Horizont100

+49 (0) 72 74 / 51-12 532

Möbelhaus: \_\_\_\_\_

Kommission: \_\_\_\_\_

Ort: \_\_\_\_\_

Datum: \_\_\_\_\_ Blatt: \_\_\_\_\_ von: \_\_\_\_\_

Verkäufer/in: \_\_\_\_\_ Durchwahl: \_\_\_\_\_

Modellname: \_\_\_\_\_

Bitte die gewünschten Maßanfertigungen ankreuzen:

Schränkhöhe: \_\_\_\_\_ cm Tiefe: \_\_\_\_\_ cm



## 1. Raummaß-Skizze für Planungsschrank in Maßanfertigung

Bitte die **genauen Raummaße** (keine Schrankmaße!) einheitlich in Zentimeter in diese Zeichnung eintragen. Geben Sie den **Startpunkt der Schrankplanung „S“** = Abstand zur Wand (mind. 4 cm!) an. Das verbleibende Restmaß zur gegenüberliegenden Wand muss für die Schrankmontage ebenfalls mind. 4 cm betragen.

Benötigte Raummaße:

- a - Raumhöhe
- b - Raumbreite von Wand zu Wand ohne Sockelleiste
- c - Kniestockhöhe
- d - Deckenbreite
- S = Startpunkt

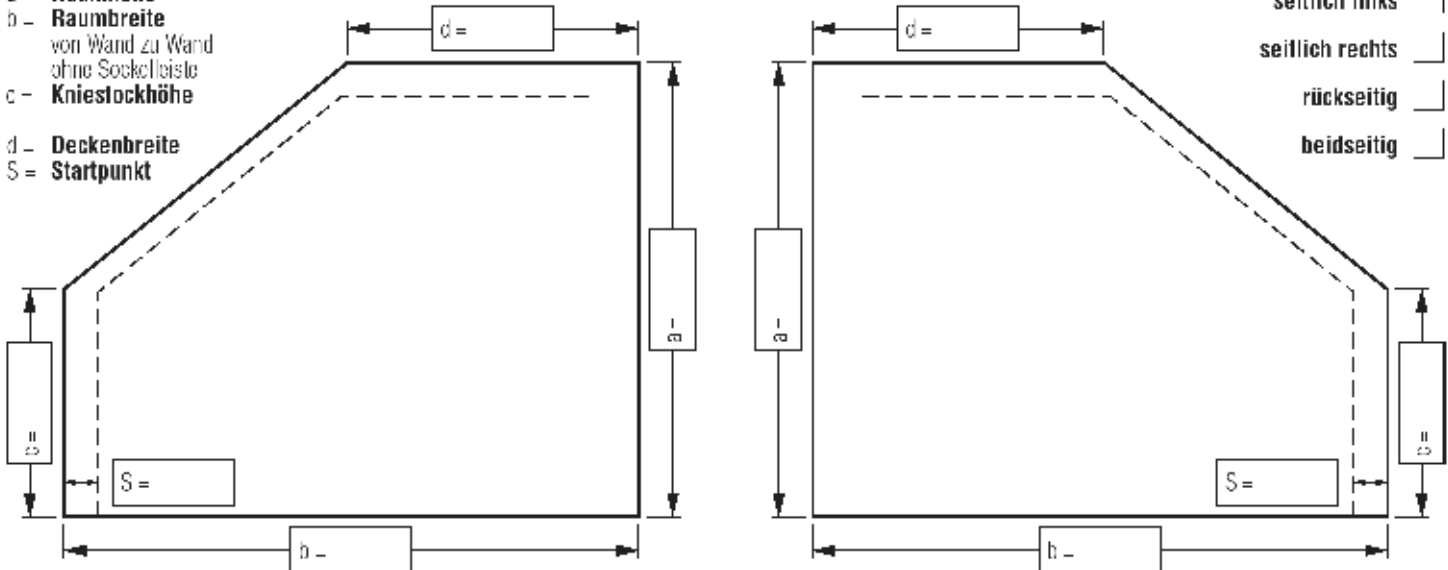

## 2. Grundriss-Skizze für Planungsschrank in Maßanfertigung

## Checkliste

Bitte immer in der Grundriss-Skizze die **genaue Schrankaufteilung** einzeichnen. Falls erforderlich, den vermaßten Stand für einen rückseitigen Ausschnitt angeben.

Bei Fragen helfen wir Ihnen gern:  
Service-Telefon +49 (0) 72 74 / 51-12 660

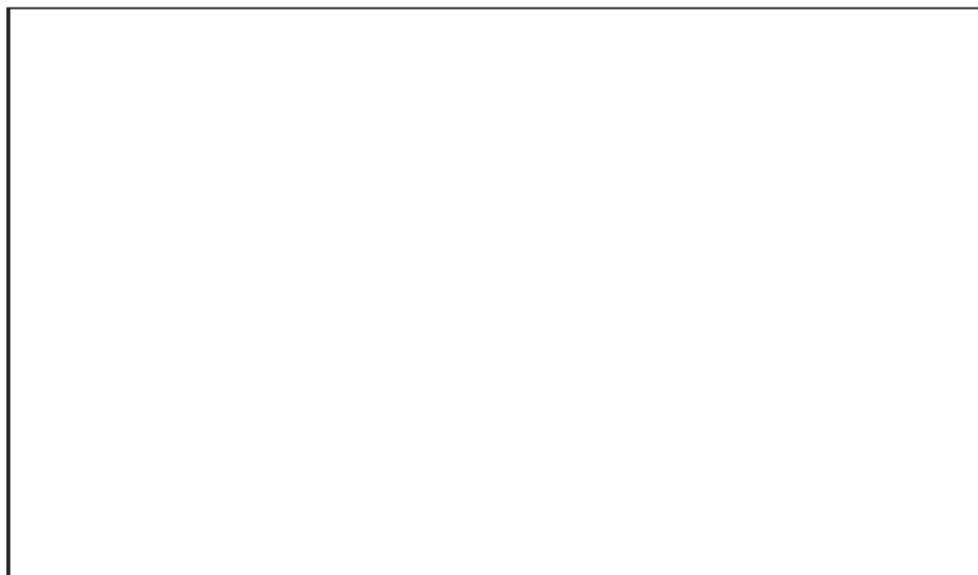

1. **Raummaße ermitteln und in die Raummaß-Skizze eintragen. Alle Maße (a, b, c, d und S) müssen eingetragen werden.** Bei nicht waagerechtem Boden bzw. nicht waagerechter Wand die kürzeste Strecke eintragen.
2. **Gewünschte Schränkhöhe** (muss bei seitlicher Abschrägung auch durchgängig geplant werden) **und Schranktiefe oben angeben.**
3. **Geplanten Schrank mit der genauen Elementabfolge in die Grundriss-Skizze eintragen.**
4. **Alle Maße nochmals sorgfältig überprüfen!**

Nach unserer Auftragsbearbeitung erhalten Sie eine Auftragsbestätigung und CAD-Zeichnung mit allen exakten Planungsmaßen zur Überprüfung. Mit Ihrer Auftragsfreigabe erfolgt die Produktion.

# Concept Me510



# Concept Me510

## Programm-Übersicht

**Betten**

Bettbreiten: **90/100/120 cm**  
**140/160/180/200 cm**

Bettlängen: **190/200/210/220 cm**

Passende Beimöbel im Programm  
**concept me 700**

**Bett 1A****Bett 1B****Bett 2A****Bett 2B**

Lieferbare Farben der Bettseiten und Holz-Rückenlehnen	Lieferbare Farbabsatzungen	Lieferbare Polsterfarben
<b>P9</b> Polarweiß <b>Q9</b> Jackson-Eiche-Nachbildung <b>M1</b> Sonoma-Eiche-Nachbildung <b>B1</b> Platin-Eiche-Nachbildung	<b>P9</b> Polarweiß <b>Q9</b> Jackson-Eiche-Nachbildung <b>M1</b> Sonoma-Eiche-Nachbildung <b>B1</b> Platin-Eiche-Nachbildung <b>G23</b> Hochglanz weiß  <b>G15</b> Alu-matt <b>G35</b> Chrom <b>G39</b> Edelstahl	<b>G51</b> <b>G64</b> <b>G65</b> <b>G66</b> <b>G84</b>

# Concept Me510

## Einzel- und Doppelbett 1A

1. Farbe des Bettrahmens und der Bettstollen wählen:	2. Farbe der Dekoreinlage in den Bettseiten und im Fußteil wählen:	Ohne Rost und Matratze
<b>P9</b> Polarweiß <b>Q9</b> Jackson-Eiche-Nachbildung <b>M1</b> Sonoma-Eiche-Nachbildung <b>B1</b> Platin-Eiche-Nachbildung	<b>P9</b> Polarweiß <b>Q9</b> Jackson-Eiche-Nachbildung <b>M1</b> Sonoma-Eiche-Nachbildung <b>B1</b> Platin-Eiche-Nachbildung <b>G23</b> Hochglanz weiß  <b>G15</b> Alu-matt <b>G35</b> Chrom <b>G39</b> Edelstahl	Liegehöhe 4-fach verstellbar von 25 bis 32 cm zzgl. Matratzen- u. Lattenrosthöhe

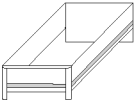
Einzelbett 1A	Breite 90 cm	Breite 100 cm	Breite 120 cm	
<b>Ohne Rost und Matratze</b>				
	Länge 190 cm N°	B99 H49 T196 <b>59 717 99</b>		
	Länge 200 cm N°	B99 H49 T206 <b>59 717 90</b>	B109 H49 T206 <b>59 717 10</b>	B129 H49 T206 <b>59 717 20</b>
Bett in allen Breiten auch in XXL-Länge 210 bzw. 220 cm gegen Aufpreis lieferbar (siehe unten).				
<b>Einzelbett 1A</b> niedriges, stehendes Fußteil Kopfteilhöhe 49 cm Fußteilhöhe 51 cm Bettseitenhöhe 49 cm				
EUR				

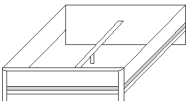
Doppelbett 1A	Breite 140 cm	Breite 160 cm	Breite 180 cm	Breite 200 cm
<b>Ohne Rost und Matratze</b>				
	Länge 190 cm N°	B149 H49 T196 <b>59 717 49</b>		
	Länge 200 cm N°	B149 H49 T206 <b>59 717 40</b>	B169 H49 T206 <b>59 717 60</b>	B189 H49 T206 <b>59 717 80</b>
Bett in allen Breiten auch in XXL-Länge 210 bzw. 220 cm gegen Aufpreis lieferbar (siehe unten).				
<b>Doppelbett 1A</b> niedriges, stehendes Fußteil Kopfteilhöhe 49 cm Fußteilhöhe 51 cm Bettseitenhöhe 49 cm				
EUR				

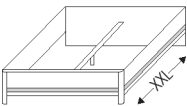
XXL-Bettseiten	Aufpreis
<b>XXL-Bettseiten bei allen Bettbreiten gegen Aufpreis möglich</b>	*Bitte bei Bestellung zusätzlich zur Bettbreite die gewünschte Bettseitenlänge angeben.
	<b>95 989</b>
Aufpreis für Bettseiten in XXL-Länge 210 cm bzw. 220 cm* N°	
EUR	

Einzelbett 1A	Breite 90 cm	Breite 100 cm	Breite 120 cm	
<b>Ohne Rost und Matratze</b>				

# Concept Me510

## Einzel- und Doppelbett 1B

1. Farbe des Bettrahmens und der Bettstollen wählen:	2. Farbe der Dekoreinlage in den Bettseiten und im Fußteil wählen:	Ohne Rost und Matratze
<b>P9</b> Polarweiß <b>Q9</b> Jackson-Eiche-Nachbildung <b>M1</b> Sonoma-Eiche-Nachbildung <b>B1</b> Platin-Eiche-Nachbildung	<b>P9</b> Polarweiß <b>Q9</b> Jackson-Eiche-Nachbildung <b>M1</b> Sonoma-Eiche-Nachbildung <b>B1</b> Platin-Eiche-Nachbildung <b>G23</b> Hochglanz weiß  <b>G15</b> Alu-matt <b>G35</b> Chrom <b>G39</b> Edelstahl	Liegehöhe 4-fach verstellbar von 25 bis 32 cm zzgl. Matratzen- u. Lattenrosthöhe

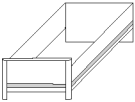
Einzelbett 1B	Breite 90 cm	Breite 100 cm	Breite 120 cm	
<b>Ohne Rost und Matratze</b>				
	Länge 190 cm N°	B99 H49 T196 <b>59 718 99</b>		
	Länge 200 cm N°	B99 H49 T206 <b>59 718 90</b>	B109 H49 T206 <b>59 718 10</b>	B129 H49 T206 <b>59 718 20</b>
Bett in allen Breiten auch in XXL-Länge 210 bzw. 220 cm gegen Aufpreis lieferbar (siehe unten).				
<b>Einzelbett 1B</b> hohes, stehendes Fußteil Kopfteilhöhe 49 cm Fußteilhöhe 69 cm Bettseitenhöhe 49 cm				
EUR				

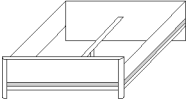
Doppelbett 1B	Breite 140 cm	Breite 160 cm	Breite 180 cm	Breite 200 cm
<b>Ohne Rost und Matratze</b>				
	Länge 190 cm N°	B149 H49 T196 <b>59 718 49</b>		
	Länge 200 cm N°	B149 H49 T206 <b>59 718 40</b>	B169 H49 T206 <b>59 718 60</b>	B189 H49 T206 <b>59 718 80</b>
Bett in allen Breiten auch in XXL-Länge 210 bzw. 220 cm gegen Aufpreis lieferbar (siehe unten).				
<b>Doppelbett 1B</b> hohes, stehendes Fußteil Kopfteilhöhe 49 cm Fußteilhöhe 69 cm Bettseitenhöhe 49 cm				
EUR				

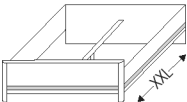
XXL-Bettseiten	Aufpreis
<b>XXL-Bettseiten bei allen Bettbreiten gegen Aufpreis möglich</b>	*Bitte bei Bestellung zusätzlich zur Bettbreite die gewünschte Bettseitenlänge angeben.
 Aufpreis für Bettseiten in XXL-Länge 210 cm bzw. 220 cm*	<b>95 989</b>
N°	
EUR	



# Concept Me510

## Einzel- und Doppelbett 2A

1. Farbe des Bettrahmens und der Bettstollen wählen:	2. Farbe der Dekoreinlage in den Bettseiten und im Fußteil wählen:	Ohne Rost und Matratze
<b>P9</b> Polarweiß <b>Q9</b> Jackson-Eiche-Nachbildung <b>M1</b> Sonoma-Eiche-Nachbildung <b>B1</b> Platin-Eiche-Nachbildung	<b>P9</b> Polarweiß <b>Q9</b> Jackson-Eiche-Nachbildung <b>M1</b> Sonoma-Eiche-Nachbildung <b>B1</b> Platin-Eiche-Nachbildung <b>G23</b> Hochglanz weiß  <b>G15</b> Alu-matt <b>G35</b> Chrom <b>G39</b> Edelstahl	Liegehöhe 4-fach verstellbar von 25 bis 32 cm zzgl. Matratzen- u. Lattenrosthöhe

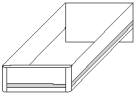
Einzelbett 2A	Breite 90 cm	Breite 100 cm	Breite 120 cm	
<b>Ohne Rost und Matratze</b>				
	Länge 190 cm N°	B99 H49 T196 <b>59 719 99</b>		
	Länge 200 cm N°	B99 H49 T206 <b>59 719 90</b>	B109 H49 T206 <b>59 719 10</b>	B129 H49 T206 <b>59 719 20</b>
Bett in allen Breiten auch in XXL-Länge 210 bzw. 220 cm gegen Aufpreis lieferbar (siehe unten).				
<b>Einzelbett 2A</b> niedriges, schwebendes Fußteil Kopfteilhöhe 49 cm Fußteilhöhe 51 cm Bettseitenhöhe 49 cm				
EUR				

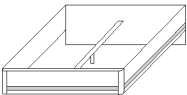
Doppelbett 2A	Breite 140 cm	Breite 160 cm	Breite 180 cm	Breite 200 cm
<b>Ohne Rost und Matratze</b>				
	Länge 190 cm N°	B149 H49 T196 <b>59 719 49</b>		
	Länge 200 cm N°	B149 H49 T206 <b>59 719 40</b>	B169 H49 T206 <b>59 719 60</b>	B189 H49 T206 <b>59 719 80</b>
Bett in allen Breiten auch in XXL-Länge 210 bzw. 220 cm gegen Aufpreis lieferbar (siehe unten).				
<b>Doppelbett 2A</b> niedriges, schwebendes Fußteil Kopfteilhöhe 49 cm Fußteilhöhe 51 cm Bettseitenhöhe 49 cm				
EUR				

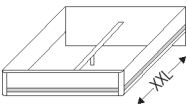
XXL-Bettseiten	Aufpreis
<b>XXL-Bettseiten bei allen Bettbreiten gegen Aufpreis möglich</b>	*Bitte bei Bestellung zusätzlich zur Bettbreite die gewünschte Bettseitenlänge angeben.
	<b>95 989</b>
Aufpreis für Bettseiten in XXL-Länge 210 cm bzw. 220 cm* N°	
EUR	

Einzelbett 2A	Breite 90 cm	Breite 100 cm	Breite 120 cm	
<b>Ohne Rost und Matratze</b>				

# Concept Me510

## Einzel- und Doppelbett 2B

<b>1. Farbe des Bettrahmens und der Bettstollen wählen:</b>	<b>2. Farbe der Dekoreinlage in den Bettseiten und im Fußteil wählen:</b>	<b>Ohne Rost und Matratze</b>
<b>P9</b> Polarweiß <b>Q9</b> Jackson-Eiche-Nachbildung <b>M1</b> Sonoma-Eiche-Nachbildung <b>B1</b> Platin-Eiche-Nachbildung	<b>P9</b> Polarweiß <b>Q9</b> Jackson-Eiche-Nachbildung <b>M1</b> Sonoma-Eiche-Nachbildung <b>B1</b> Platin-Eiche-Nachbildung <b>G23</b> Hochglanz weiß  <b>G15</b> Alu-matt <b>G35</b> Chrom <b>G39</b> Edelstahl	Liegehöhe 4-fach verstellbar von 25 bis 32 cm zzgl. Matratzen- u. Lattenrosthöhe

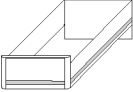
<b>Einzelbett 2B</b>	<b>Breite 90 cm</b>	<b>Breite 100 cm</b>	<b>Breite 120 cm</b>	
<b>Ohne Rost und Matratze</b>				
	Länge 190 cm N°	B99 H49 T196 <b>59 720 99</b>		
	Länge 200 cm N°	B99 H49 T206 <b>59 720 90</b>	B109 H49 T206 <b>59 720 10</b>	B129 H49 T206 <b>59 720 20</b>
Bett in allen Breiten auch in XXL-Länge 210 bzw. 220 cm gegen Aufpreis lieferbar (siehe unten).				
<b>Einzelbett 2B</b> hohes, schwebendes Fußteil Kopfteilhöhe 49 cm Fußteilhöhe 69 cm Bettseitenhöhe 49 cm				
EUR				

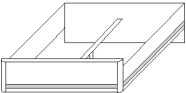
<b>Doppelbett 2B</b>	<b>Breite 140 cm</b>	<b>Breite 160 cm</b>	<b>Breite 180 cm</b>	<b>Breite 200 cm</b>
<b>Ohne Rost und Matratze</b>				
	Länge 190 cm N°	B149 H49 T196 <b>59 720 49</b>		
	Länge 200 cm N°	B149 H49 T206 <b>59 720 40</b>	B169 H49 T206 <b>59 720 60</b>	B189 H49 T206 <b>59 720 80</b>
Bett in allen Breiten auch in XXL-Länge 210 bzw. 220 cm gegen Aufpreis lieferbar (siehe unten).				
<b>Doppelbett 2B</b> hohes, schwebendes Fußteil Kopfteilhöhe 49 cm Fußteilhöhe 69 cm Bettseitenhöhe 49 cm				
EUR				

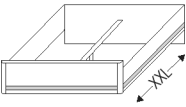
<b>XXL-Bettseiten</b>	<b>Aufpreis</b>
<b>XXL-Bettseiten bei allen Bettbreiten gegen Aufpreis möglich</b>	*Bitte bei Bestellung zusätzlich zur Bettbreite die gewünschte Bettseitenlänge angeben.
 Aufpreis für Bettseiten in XXL-Länge 210 cm bzw. 220 cm*	<b>95 989</b>
N°	
EUR	

# Concept Me510

## Unterbauverblendung und Bettkästen für Betten 2A und 2B

Farbausführung wählen:			
<b>P9</b>	Polarweiß		
<b>Q9</b>	Jackson-Eiche-Nachbildung		
<b>M1</b>	Sonoma-Eiche-Nachbildung		
<b>B1</b>	Platin-Eiche-Nachbildung		

Unterbauverblendung*			
ohne Schubkasten; nur passend für Einzel- und Doppelbetten 2A und 2B			
		H18	
	N°	<b>99 154 00</b>	
zusätzliche Unterbauverblendung	EUR		

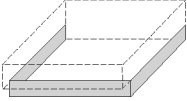
		* Bitte zusätzlich angeben, für welche Bettabmessung die Unterbauverblendung vorgesehen ist.	

Farbausführung wählen:				Schubkasten-Innendekor Leinenoptik Twist Griffe alu-matt	
<b>P9</b>	Polarweiß				
<b>Q9</b>	Jackson-Eiche-Nachbildung				
<b>M1</b>	Sonoma-Eiche-Nachbildung				
<b>B1</b>	Platin-Eiche-Nachbildung				

Bettkasten*			
inkl. Unterbauverblendungen; nur passend für Einzelbetten 2A und 2B		ausziehbar nach links oder rechts	
Innenmaße BxHxT 118/13/51 cm		B125 H16 T55	
	N°	<b>99 170 01</b>	
Bettkasten 1 Stück	EUR		

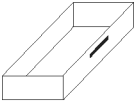

Bettkasten*			
inkl. Unterbauverblendungen; nur passend für Doppelbetten 2A und 2B			
Innenmaße BxHxT 118/13/51 cm		B2x125 H16 T55	
	N°	<b>99 171 01</b>	
Bettkasten 2 Stück	EUR		

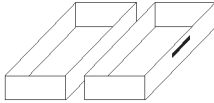

\* Bitte zusätzlich angeben, für welche Bettabmessung der Bettkasten vorgesehen ist.

## LED-Sensorbeleuchtung

Modellname ZUBEHÖR			
LED-Sensorbeleuchtung			
Montage links und/oder rechts unter Bettseiten			
		Länge 21 cm	
	N°	<b>97 921 00</b>	
LED-Beleuchtung* 1er-Set mit Bewegungsmelder	EUR		

LED-Sensorbeleuchtung			
Montage links und/oder rechts unter Bettseiten			
		Länge 2 x 21 cm	
	N°	<b>97 922 00</b>	
LED-Beleuchtung* 2er-Set mit Bewegungsmelder	EUR		

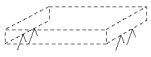

\*LED-Beleuchtung (A+; BEL 145W-Wessel) mit nicht austauschbaren Leuchtmitteln, Aktivierung per Bewegungssensor

# Concept Me510

## Holz-Rückenlehnen 1 und 2

Farbausführung wählen:	
<b>P9</b>	Polarweiß
<b>Q9</b>	Jackson-Eiche-Nachbildung
<b>M1</b>	Sonoma-Eiche-Nachbildung
<b>B1</b>	Platin-Eiche-Nachbildung

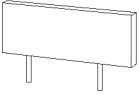
Holz-Rückenlehne 1		für Einzelbetten		
Gesamthöhe inkl. Bettrahmen 99 cm Zusätzlicher Platzbedarf: Betttiefe + 3 cm		für Bettbreite 90 cm	für Bettbreite 100 cm	für Bettbreite 120 cm
 <p>Holzpaneel gerade</p>	N°	<b>B98</b> H50 Stärke 32 mm <b>46 704 90</b>	<b>B108</b> H50 Stärke 32 mm <b>46 704 10</b>	<b>B128</b> H50 Stärke 32 mm <b>46 704 12</b>
	EUR			

Holz-Rückenlehne 1		für Doppelbetten			
Gesamthöhe inkl. Bettrahmen 99 cm Zusätzlicher Platzbedarf: Betttiefe + 3 cm		für Bettbreite 140 cm	für Bettbreite 160 cm	für Bettbreite 180 cm	für Bettbreite 200 cm
 <p>Holzpaneel gerade</p>	N°	<b>B148</b> H50 Stärke 32 mm <b>46 704 14</b>	<b>B168</b> H50 Stärke 32 mm <b>46 704 16</b>	<b>B188</b> H50 Stärke 32 mm <b>46 704 18</b>	<b>B208</b> H50 Stärke 32 mm <b>46 704 20</b>
	EUR				

Farbausführung wählen:	
<b>P9</b>	Polarweiß
<b>Q9</b>	Jackson-Eiche-Nachbildung
<b>M1</b>	Sonoma-Eiche-Nachbildung
<b>B1</b>	Platin-Eiche-Nachbildung



Holz-Rückenlehne 2		für Doppelbetten			
Gesamthöhe inkl. Bettrahmen 99 cm Zusätzlicher Platzbedarf: Betttiefe + 9 cm		für Bettbreite 140 cm	für Bettbreite 160 cm	für Bettbreite 180 cm	für Bettbreite 200 cm
 <p>Holzpaneel abgeschrägt</p>	N°	<b>B148</b> H54 Stärke 50 mm <b>46 705 14</b>	<b>B168</b> H54 Stärke 50 mm <b>46 705 16</b>	<b>B188</b> H54 Stärke 50 mm <b>46 705 18</b>	<b>B208</b> H54 Stärke 50 mm <b>46 705 20</b>
	EUR				

# Concept Me510

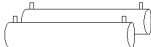
## Nackenrollen für Holz-Rückenlehne 1 und 2

Farbausführung wählen:					
<b>G51</b> <b>G64</b> <b>G65</b> <b>G66</b> <b>G84</b>					
Nackenrollen		für Einzelbetten			
passend für Holz-Rückenlehne 1 und 2, nicht für Holz-Rückenlehne 3		für Bettbreite 90 cm	für Bettbreite 100/120 cm		
		<b>B89</b> H18 T7	<b>B99</b> H18 T7		
	Nackenrolle gepolstert 1 Stück	N°  46 712 90	EUR  46 712 10		
Nackenrollen		für Doppelbetten			
passend für Holz-Rückenlehne 1 und 2, nicht für Holz-Rückenlehne 3		für Bettbreite 140/160 cm	für Bettbreite 180/200 cm		
		<b>B2x69</b> H18 T7	<b>B2x89</b> H18 T7		
	Nackenrollen gepolstert 2er-Set	N°  46 712 14	EUR  46 712 18		

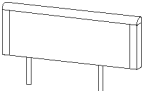
## Holz-Rückenlehne 3

Farbausführung wählen:					
<b>P9</b> Polarweiß <b>Q9</b> Jackson-Eiche-Nachbildung <b>M1</b> Sonoma-Eiche-Nachbildung <b>B1</b> Platin-Eiche-Nachbildung					
Holz-Rückenlehne 3		für Einzelbetten			
Gesamthöhe inkl. Bettrahmen 107 cm Zusätzlicher Platzbedarf: Betttiefe + 3 cm		für Bettbreite 90 cm	für Bettbreite 100 cm	für Bettbreite 120 cm	
		<b>B98</b> H58 Stärke 32 mm	<b>B108</b> H58 Stärke 32 mm	<b>B128</b> H58 Stärke 32 mm	
	Holzpaneel gerade Stollenoptik	N°  46 706 90	EUR  46 706 10	46 706 12	
Holz-Rückenlehne 3		für Doppelbetten			
Gesamthöhe inkl. Bettrahmen 107 cm Zusätzlicher Platzbedarf: Betttiefe + 3 cm		für Bettbreite 140 cm	für Bettbreite 160 cm	für Bettbreite 180 cm	für Bettbreite 200 cm
		<b>B148</b> H58 Stärke 32 mm	<b>B168</b> H58 Stärke 32 mm	<b>B188</b> H58 Stärke 32 mm	<b>B208</b> H58 Stärke 32 mm
	Holzpaneel gerade Stollenoptik	N°  46 706 14	EUR  46 706 16	46 706 18	46 706 20

# Concept Me510

## Polster-Rückenlehnen 1 und 2

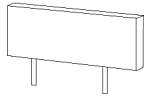
Farbausführung wählen:				
G51 G64 G65 G66 G84				
Polster-Rückenlehne 1		für Einzelbetten		
Gesamthöhe inkl. Bettrahmen 107 cm Zusätzlicher Platzbedarf: Betttiefe + 3 cm		für Bettbreite 90 cm	für Bettbreite 100 cm	für Bettbreite 120 cm
 Polster-Rückenlehne gerade ringsum abgesteppt mit Doppelbiese	N°	<b>B99</b> H58 Stärke 70 mm <b>46 717 90</b>	<b>B109</b> H58 Stärke 70 mm <b>46 717 10</b>	<b>B129</b> H58 Stärke 70 mm <b>46 717 12</b>
	EUR			

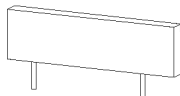
Polster-Rückenlehne 1		für Doppelbetten			
Gesamthöhe inkl. Bettrahmen 107 cm Zusätzlicher Platzbedarf: Betttiefe + 3 cm		für Bettbreite 140 cm	für Bettbreite 160 cm	für Bettbreite 180 cm	für Bettbreite 200 cm
 Polster-Rückenlehne gerade ringsum abgesteppt mit Doppelbiese	N°	<b>B149</b> H58 Stärke 70 mm <b>46 717 14</b>	<b>B169</b> H58 Stärke 70 mm <b>46 717 16</b>	<b>B189</b> H58 Stärke 70 mm <b>46 717 18</b>	<b>B209</b> H58 Stärke 70 mm <b>46 717 20</b>
	EUR				

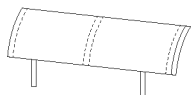
Farbausführung wählen:					
G51 G64 G65 G66 G84					
Polster-Rückenlehne 2		für Doppelbetten			
Gesamthöhe inkl. Bettrahmen 103 cm Zusätzlicher Platzbedarf: Betttiefe + 9 cm		für Bettbreite 140 cm	für Bettbreite 160 cm	für Bettbreite 180 cm	für Bettbreite 200 cm
 Polster-Rückenlehne gerundet mit vertikaler Steppnaht	N°	<b>B148</b> H54 Stärke 50 mm <b>46 718 14</b>	<b>B168</b> H54 Stärke 50 mm <b>46 718 16</b>	<b>B188</b> H54 Stärke 50 mm <b>46 718 18</b>	<b>B208</b> H54 Stärke 50 mm <b>46 718 20</b>
	EUR				

# Concept Me510

## Polster-Rückenlehnen 3 und 4

1. Farbe der Polster-Rückenlehne wählen:	2. Farbe des Holzpaneels wählen:
<b>G51</b> <b>G64</b> <b>G65</b> <b>G66</b> <b>G84</b>	<b>P9</b> Polarweiß <b>Q9</b> Jackson-Eiche-Nachbildung <b>M1</b> Sonoma-Eiche-Nachbildung <b>B1</b> Platin-Eiche-Nachbildung

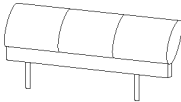
Polster-Rückenlehne 3	für Doppelbetten			
	für Bettbreite 140 cm	für Bettbreite 160 cm	für Bettbreite 180 cm	für Bettbreite 200 cm
Gesamthöhe inkl. Bettrahmen 103 cm Zusätzlicher Platzbedarf: Betttiefe + 9 cm				
 Polster-Rückenlehne oval mit Holzpaneel	<b>B148</b> H54 Stärke 130 mm <b>46 719 14</b>	<b>B168</b> H54 Stärke 130 mm <b>46 719 16</b>	<b>B188</b> H54 Stärke 130 mm <b>46 719 18</b>	<b>B208</b> H54 Stärke 130 mm <b>46 719 20</b>
	N°			
EUR				

Farbausführung wählen:
<b>G51</b> <b>G64</b> <b>G65</b> <b>G66</b> <b>G84</b>

Polster-Rückenlehne 4	für Doppelbetten			
	für Bettbreite 140 cm	für Bettbreite 160 cm	für Bettbreite 180 cm	für Bettbreite 200 cm
Gesamthöhe inkl. Bettrahmen 104 cm Zusätzlicher Platzbedarf: Betttiefe + 5 cm				
 Rückenlehne mit Doppelpolster	<b>B148</b> H55 Stärke 90 mm <b>46 720 14</b>	<b>B168</b> H55 Stärke 90 mm <b>46 720 16</b>	<b>B188</b> H55 Stärke 90 mm <b>46 720 18</b>	<b>B208</b> H55 Stärke 90 mm <b>46 720 20</b>
	N°			
EUR				



# Concept Me510

## Bettbeleuchtungen

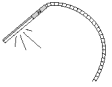
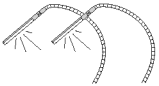
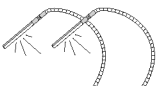

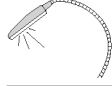
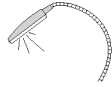
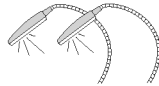
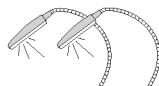

Modellname  
ZUBEHÖR

Bettbeleuchtungen		
für Holz- und Polster-Rückenlehnen		
	<b>LED-Beleuchtung*</b> flexibel 1er-Set <b>alu-matt</b> 1 Schalter	N° Länge 56 cm <b>97 951 00</b> EUR
	<b>LED-Beleuchtung*</b> flexibel 1er-Set <b>chrom</b> 1 Schalter	N° Länge 56 cm <b>97 861 00</b> EUR
	<b>LED-Beleuchtung*</b> flexibel 2er-Set <b>alu-matt</b> 2 Schalter	N° Länge 2 x 56 cm <b>97 952 00</b> EUR
	<b>LED-Beleuchtung*</b> flexibel 2er-Set <b>chrom</b> 2 Schalter	N° Länge 2 x 56 cm <b>97 862 00</b> EUR

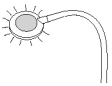

\*LED-Beleuchtung (A+; BEL100-Halemeier) mit nicht austauschbaren Leuchtmitteln, Bedienung per Schalter an der Leuchte

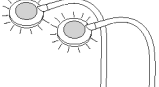
Bettbeleuchtungen		
für Holz- und Polster-Rückenlehnen		
	<b>LED-Beleuchtung*</b> flexibel 1er-Set <b>alu-matt</b> 1 Schalter	N° Länge 49 cm <b>97 821 00</b> EUR
	<b>LED-Beleuchtung*</b> flexibel 1er-Set <b>chrom</b> 1 Schalter	N° Länge 49 cm <b>97 831 00</b> EUR
	<b>LED-Beleuchtung*</b> flexibel 2er-Set <b>alu-matt</b> 2 Schalter	N° Länge 2 x 49 cm <b>97 822 00</b> EUR
	<b>LED-Beleuchtung*</b> flexibel 2er-Set <b>chrom</b> 2 Schalter	N° Länge 2 x 49 cm <b>97 832 00</b> EUR

\*LED-Beleuchtung (A+; BEL90-Koch) mit nicht austauschbaren Leuchtmitteln, Bedienung per Schalter an der Leuchte

Bettbeleuchtungen		
für Holz- und Polster-Rückenlehnen		
	<b>LED-Beleuchtung*</b> flexibel 1er-Set <b>weiß</b>	N° Länge 52 cm <b>97 221 00</b> EUR
	<b>LED-Beleuchtung*</b> flexibel 1er-Set <b>schwarz</b>	N° Länge 52 cm <b>97 231 00</b> EUR
	<b>LED-Beleuchtung*</b> flexibel 2er-Set <b>weiß</b>	N° Länge 2 x 52 cm <b>97 222 00</b> EUR
	<b>LED-Beleuchtung*</b> flexibel 2er-Set <b>schwarz</b>	N° Länge 2 x 52 cm <b>97 232 00</b> EUR

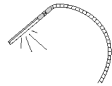
\*Dimmbare LED-Beleuchtung (A+; BEL149-Wessel) mit nicht austauschbaren

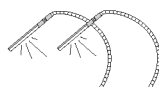
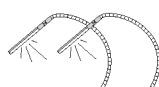
Bettbeleuchtungen		
nur in Verbindung mit Distanzleistenset mit USB-Doppelsteckdose		
	<b>LED-Beleuchtung*</b> <b>für USB-Anschluss</b> flexibel 1er-Set <b>alu-matt</b> 1 Schalter	N° Länge 56 cm <b>97 681 00</b> EUR
	<b>LED-Beleuchtung*</b> <b>für USB-Anschluss</b> flexibel 1er-Set <b>chrom</b> 1 Schalter	N° Länge 56 cm <b>97 691 00</b> EUR
	<b>LED-Beleuchtung*</b> <b>für USB-Anschluss</b> flexibel 2er-Set <b>alu-matt</b> 2 Schalter	N° Länge 2 x 56 cm <b>97 682 00</b> EUR
	<b>LED-Beleuchtung*</b> <b>für USB-Anschluss</b> flexibel 2er-Set <b>chrom</b> 2 Schalter	N° Länge 2 x 56 cm <b>97 692 00</b> EUR

\*LED-Beleuchtung (A+; BEL94-Halemeier)



# Concept Me510

Paneele ohne/mit Ablageboden

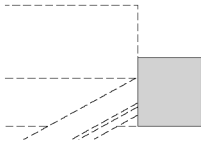
Farbe des Paneels wählen:					
<b>P9</b>	Polarweiß				
<b>Q9</b>	Jackson-Eiche-Nachbildung				
<b>M1</b>	Sonoma-Eiche-Nachbildung				
<b>B1</b>	Platin-Eiche-Nachbildung				
Panel ohne Ablageboden		Breite 40 cm	Breite 50 cm	Breite 60 cm	
<b>Anbau links und/oder rechts an Einzel- und Doppelbetten 1 und 2</b>					
 <b>Panel</b> 1 Stück	N°	<b>B40 H65</b> Stärke 25 mm <b>47 105 40</b>	<b>B50 H65</b> Stärke 25 mm <b>47 105 50</b>	<b>B60 H65</b> Stärke 25 mm <b>47 105 60</b>	
	EUR				

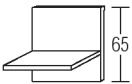
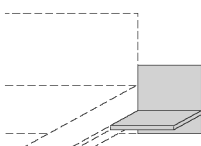
1. Farbe des Paneels wählen:		2. Farbe des Ablagebodens wählen:				
<b>P9</b>	Polarweiß	<b>P9</b>	Polarweiß			
<b>Q9</b>	Jackson-Eiche-Nachbildung	<b>Q9</b>	Jackson-Eiche-Nachbildung			
<b>M1</b>	Sonoma-Eiche-Nachbildung	<b>M1</b>	Sonoma-Eiche-Nachbildung			
<b>B1</b>	Platin-Eiche-Nachbildung	<b>B1</b>	Platin-Eiche-Nachbildung			
Panel mit Ablageboden		Breite 40 cm	Breite 50 cm	Breite 60 cm		
<b>Anbau links und/oder rechts an Einzel- und Doppelbetten 1 und 2</b>						
 <b>Panel mit Ablageboden</b> 1 Stück	N°	<b>B40 H65 T44</b> <b>47 106 40</b>	<b>B50 H65 T44</b> <b>47 106 50</b>	<b>B60 H65 T44</b> <b>47 106 60</b>		
	EUR					

## Indirekte Beleuchtung

Modellname  
ZUBEHÖR

Indirekte Beleuchtung				
<b>Montage links und/oder rechts an Rückseite der Holz-Paneele</b>				
 <b>LED-Lichtband*</b> 1er-Set	N°	Länge ca. 122 cm <b>97 933 01</b>		
	EUR			

\*Dimmbares LED-Lichtband (A+; BEL132-Wessel) mit nicht austauschbaren Leuchtmitteln, Bedienung per Schalter an Bettseite

# Concept Me510

## Aufsatz-Nachtschrank

<b>1. Farbe des Schubkastens wählen:</b> <b>Preisgruppe PG 1</b> <b>P9</b> Polarweiß <b>S9</b> Seidengrau <b>Y1</b> Terra matt <b>L1</b> Basalt <b>Q9</b> Jackson-Eiche-Nachbildung <b>M1</b> Sonoma-Eiche-Nachbildung <b>B1</b> Platin-Eiche-Nachbildung  <b>Preisgruppe PG 2</b> <b>G23</b> Hochglanz weiß  <b>G28</b> Weißglas <b>G71</b> Glas Seidengrau <b>G76</b> Fangoglas <b>G98</b> Basaltglas <b>G57</b> Grauspiegel  <b>Preisgruppe PG 3</b> <b>G129</b> Weißglas matt <b>G134</b> Glas Seidengrau matt	<b>2. Korpusfarbe und Farbe der Oberplatte wählen:</b> <b>P9</b> Polarweiß <b>Q9</b> Jackson-Eiche-Nachbildung <b>M1</b> Sonoma-Eiche-Nachbildung <b>B1</b> Platin-Eiche-Nachbildung  <b>3. Auszug des Schubkastens wählen:</b> <b>TG</b> Schubkästen mit <b>Teilauszug</b> (standard) <b>VG</b> Schubkästen mit <b>Vollauszug</b> (gegen Aufpreis)  <b>4. Griffausführung und Grifffarbe wählen:</b> Griffauswahl siehe nächste Seite	Alle Schubkästen mit <b>Teilauszug, Selbsteinzug und Dämpfung</b> gegen <b>Vollauszug</b> gegen Aufpreis  <b>Schubkastenhöhe H2 = ca. 19 cm</b>  <b>Schubkasten-Innendekor</b> <b>Leinenoptik Twist</b>
---	---	--

Bitte angeben, welche Griffausführung gewünscht wird. Griffauswahl siehe nächste Seite.  
 Bitte beachten: Bei Glas- oder Spiegelfronten können nur die Griffausführungen 148 und 201 eingesetzt werden.

Aufsatz-Nachtschrank	Breite 40 cm	Breite 50 cm	Breite 60 cm	Aufpreis 1	Aufpreis 2
zum Aufsetzen auf Paneel mit Ablageboden				für Schubkästen mit <b>Vollauszug</b>	für Griffe aus <b>Sortiment 2</b>
	<b>B40</b> H19 T42	<b>B50</b> H19 T42	<b>B60</b> H19 T42	<b>95 911</b>	<b>95 759</b>
N°	<b>41 019 40</b>	<b>41 019 50</b>	<b>41 019 60</b>		
EUR	PG 1 PG 2	PG 1 PG 2	PG 1 PG 2		
	PG 3	PG 3	PG 3		

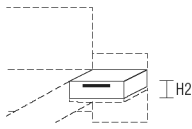

1 Schubkasten



Der Aufsatz-Nachtschrank kann wahlweise auch in Verbindung mit dem nächst breiteren Paneel mit Ablageboden eingesetzt werden, z.B. 40 cm Nachtschrank auf 50 cm Ablagepaneel oder 50 cm Nachtschrank auf 60 cm Ablagepaneel. In diesem Fall entsteht eine entsprechende Lücke von ca. 10 cm zwischen Bettseite und Nachtschrank.



Weitere Nachtschränke finden Sie in den Programmen **ALEGRO2 BASIC** und **concept me 700**.

## Glas-Oberplatte für Aufsatz-Nachtschrank

<b>Farbausführung wählen:</b> <b>Preisgruppe PG 2</b> <b>G28</b> Weißglas <b>G71</b> Glas Seidengrau <b>G76</b> Fangoglas <b>G98</b> Basaltglas  <b>Preisgruppe PG 3</b> <b>G129</b> Weißglas matt <b>G134</b> Glas Seidengrau matt				
Glas-Oberplatte	Breite 40 cm	Breite 50 cm	Breite 60 cm	
für Aufsatz-Nachtschrank				
	<b>B40</b> T42	<b>B50</b> T42	<b>B60</b> T42	
N°	<b>49 989 40</b>	<b>49 989 50</b>	<b>49 989 60</b>	
EUR	PG 2 PG 3	PG 2 PG 3	PG 2 PG 3	



Oberplatte aus **Sicherheitsglas**  
 Stärke 4 mm

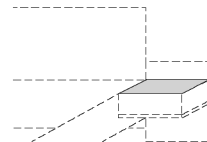

# Concept Me510

## Griffauswahl für Aufsatz-Nachtschrank

Bitte angeben, welche Griffausführung gewünscht wird.

Bitte beachten: Bei Glas- oder Spiegelfronten können nur die Griffausführungen 148 und 201 eingesetzt werden.

### Griff-Sortiment 1



Bitte zur Griffausführung 119 die gewünschte Farbkombination angeben:

Mittelteil/Endstücke

Ausführung 301C = alu-matt/chrom

Ausführung 302C = chrom/chrom

Ausführung 390C = Jackson-Eiche-Nb./chrom

Ausführung 334C = Sonoma-Eiche-Nb./chrom

Ausführung 368C = Platin-Eiche-Nb./chrom



Bitte zur Griffausführung 161 die gewünschte Farbausführung angeben:

Ausführung 301 = alu-matt

Ausführung 302 = chrom

Ausführung 322 = Edelstahl

Ausführung 324 = schwarz



Bitte zur Griffausführung 159 die gewünschte Farbausführung angeben:

Ausführung 301 = alu-matt

Ausführung 302 = chrom

Ausführung 322 = Edelstahl

Ausführung 324 = schwarz



Bitte zur Griffausführung 152K die gewünschte Farbausführung angeben:

Ausführung 301 = alu-matt

Ausführung 302 = chrom

Ausführung 322 = Edelstahl



Bitte zur Griffausführung 148 die gewünschte Farbausführung angeben:

Ausführung 301 = alu-matt

Ausführung 302 = chrom

Ausführung 322 = Edelstahl

Ausführung 324 = schwarz



Bitte zur Griffausführung 153 die gewünschte Farbausführung angeben:

Ausführung 301 = alu-matt

Ausführung 302 = chrom

Ausführung 322 = Edelstahl

### Griff-Sortiment 2B - gegen Aufpreis



Bitte zur Griffausführung 201 die gewünschte Farbausführung angeben:

Ausführung 301 = alu-matt

Ausführung 302 = chrom

Ausführung 322 = Edelstahl

# Concept Me510

## Paneelaufsätze ohne/mit Beleuchtung

### Farbausführung wählen:



<b>P9</b>	Polarweiß
<b>Q9</b>	Jackson-Eiche-Nachbildung
<b>M1</b>	Sonoma-Eiche-Nachbildung
<b>B1</b>	Platin-Eiche-Nachbildung





Paneelaufsatz gerade

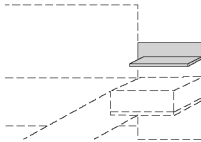

Paneelaufsatz gerundet

Paneelaufsätze gerade		Breite 40 cm	Breite 50 cm	Breite 60 cm	
Montage links und/oder rechts auf Paneel		mit Glasboden in Breite 28 cm	mit Glasboden in Breite 38 cm	mit Glasboden in Breite 48 cm	
	<b>Paneelaufsatz gerade</b> mit 6 mm Sicherheits- glasboden 1 Stück	N° <b>47 111 40</b> EUR	N° <b>47 111 50</b> EUR	N° <b>47 111 60</b> EUR	
	<b>Paneelaufsatz gerade mit LED-Beleuchtung*</b> mit 6 mm Sicherheits- glasboden 1 Stück	N° <b>47 112 40</b> EUR	N° <b>47 112 50</b> EUR	N° <b>47 112 60</b> EUR	

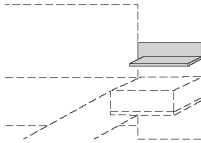
\*Dimmbare LED-Beleuchtung (A+; BEL134-Wessel) mit nicht austauschbaren Leuchtmitteln; Bedienung per Schalter an Bettseite

Paneelaufsätze gerundet		Breite 40 cm	Breite 50 cm	Breite 60 cm	
Montage links und/oder rechts auf Paneel		mit Glasboden in Breite 28 cm	mit Glasboden in Breite 38 cm	mit Glasboden in Breite 48 cm	
	<b>Paneelaufsatz gerundet</b> mit 6 mm Sicherheits- glasboden 1 Stück	N° <b>47 115 40</b> EUR	N° <b>47 115 50</b> EUR	N° <b>47 115 60</b> EUR	
	<b>Paneelaufsatz gerundet mit LED-Beleuchtung*</b> mit 6 mm Sicherheits- glasboden 1 Stück	N° <b>47 116 40</b> EUR	N° <b>47 116 50</b> EUR	N° <b>47 116 60</b> EUR	

\*Dimmbare LED-Beleuchtung (A+; BEL134-Wessel) mit nicht austauschbaren Leuchtmitteln; Bedienung per Schalter an Bettseite

## Schubkastenunterteilungen für Aufsatz-Nachtschrank

### Farbausführung

**X1** Leinenoptik Twist

Schubkastenunterteilung		für Breite 40 cm	für Breite 50 cm	für Breite 60 cm	
für Schubkastenhöhe H2		B32 H9,5 T34 4 Fächer	B42 H9,5 T34 4 Fächer	B52 H9,5 T34 6 Fächer	
	Schubkasten- unterteilung	N° <b>91 352 40</b> EUR	N° <b>91 352 50</b> EUR	N° <b>91 352 60</b> EUR	

# Concept Me510

## Acrylplatte mit Beleuchtung

Modellname  
ZUBEHÖR

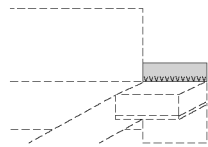

Acrylplatte mit Beleuchtung		für Breite 40 cm	für Breite 50 cm	für Breite 60 cm	
zur Montage vor Paneel über Aufsatz-Nachtschrank		Bitte wählen Sie die Acrylplatte immer in der Breite des Nachtschranks			
	<b>Acrylplatte</b> satinert mit LED-Beleuchtung* 1 Stück	<b>B40</b> H16 Stärke 12 mm <b>47 024 40</b>	<b>B50</b> H16 Stärke 12 mm <b>47 024 50</b>	<b>B60</b> H16 Stärke 12 mm <b>47 024 60</b>	
	N°				
	EUR				

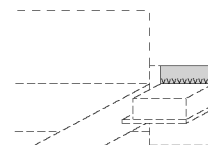
\*Dimmbare LED-Beleuchtung (A+; BEL128-Wessel) mit nicht austauschbaren Leuchtmitteln; Bedienung per Schalter an Bettseite

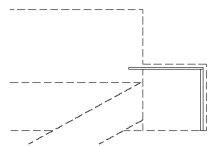

## Distanzleisten

Farbausführung wählen:	
<b>P9</b>	Polarweiß
<b>Q9</b>	Jackson-Eiche-Nachbildung
<b>M1</b>	Sonoma-Eiche-Nachbildung
<b>B1</b>	Platin-Eiche-Nachbildung

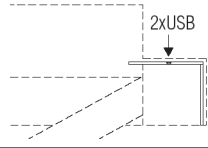
Distanzleisten ohne/mit USB		für Breite 40 cm	für Breite 50 cm	für Breite 60 cm	
Montage links und/oder rechts hinter Paneel				Zusätzlicher Platzbedarf: Betttiefe + 10,5 cm	
	Distanzleiste ohne USB- Anschluss 1 Stück	<b>B52</b> H60 T8 <b>49 914 40</b>	<b>B62</b> H60 T8 <b>49 914 50</b>	<b>B72</b> H60 T8 <b>49 914 60</b>	
	N°				
	EUR				
	Distanzleiste mit 2 USB- Anschlüssen 1 Stück	<b>B52</b> H60 T8 <b>49 915 40</b>	<b>B62</b> H60 T8 <b>49 915 50</b>	<b>B72</b> H60 T8 <b>49 915 60</b>	
	N°				
	EUR				



Weitere Nachtschränke  
sowie Kommoden, Spiegel  
usw. finden Sie in den  
Programmen ALEGRO2  
und concept me 700.

# Concept Me510

## Bettbänke

### Farbausführung wählen:

<b>P9</b>	Polarweiß
<b>Q9</b>	Jackson-Eiche-Nachbildung
<b>M1</b>	Sonoma-Eiche-Nachbildung
<b>B1</b>	Platin-Eiche-Nachbildung

### Bettbank ohne Stauraumfach

			<b>B106 H47 T42</b>
		N°	<b>49 901 00</b>
	<b>Bettbank</b> ohne Stauraumfach	EUR	

### Bettbank mit Stauraumfach

			<b>B106 H47 T42</b>
		N°	<b>49 902 00</b>
	<b>Bettbank</b> mit Klappe und Stauraumfach*	EUR	

\*Stauraumfach (BxHxT 99x18x32 cm)

## Polsterauflage für Bettbank

### Farbausführung wählen:

<b>G51</b>
<b>G64</b>
<b>G65</b>
<b>G66</b>
<b>G84</b>

### Polsterauflage für Bettbank

mit Reißverschluss

			<b>B106 T42</b> Stärke 35 mm
		N°	<b>49 919 00</b>
	<b>Polsterauflage</b> für Bettbank Befestigung mit Klettband	EUR	



Bettbank ohne Klappe - mit Polsterauflage



Bettbank mit Klappe und Polsterauflage