



Bedienungsanleitung

LEPOS

2024-12-10





SEHR GEEHRTE KUNDIN, SEHR GEEHRTER KUNDE,

Wir freuen uns, dass Sie sich für dieses Qualitätsprodukt entschieden haben.

Ihr Polstermöbel wurde von qualifizierten Handwerkern mit größter Sorgfalt und nach den höchsten Qualitätsstandards gefertigt. Fortschrittliche und umweltgerechte Produktionstechniken bürgen für die gute Qualität dieses Möbelstückes. Unsere Möbel werden nach internationalen Qualitätskriterien und Normen hergestellt. Jedes Möbelstück wird vor der Auslieferung von eigenen, hoch qualifizierten Fachleuten auf dessen Gebrauchstüchtigkeit und Verarbeitung geprüft.

Jedes im Handel erhältliche „DGM-Möbelstück“ wurde von einem unabhängigen Institut unter Laborbedingungen von Kopf bis Fuß auf verschiedene Prüfkriterien hin getestet. Neben der Sicherheit wurde hierbei vor allem die Stabilität, Verarbeitung und Funktionalität von den Möbelstücken geprüft.

Das Qualitätssiegel "Goldenes M" ist das einzige in Deutschland offiziell anerkannte Gütezeichen für Möbel und gilt europaweit als der strengste Nachweis für Möbelqualität und Möbelsicherheit.



Wir wünschen Ihnen viel Freude mit Ihrem neuen Qualitätsprodukt!



ZU IHRER EIGENEN SICHERHEIT

Allgemeine Hinweise

Beachten Sie folgenden Grundsatz: Erst diese Anleitung lesen, dann das Möbel verwenden. Bei einer Weitergabe des Produktes an Dritte auf diese Anleitung verweisen.

Bestimmungsgemäße Verwendung

Das Möbel ist in privaten Innenräumen vorgesehen.

Jede weitere hier nicht genannte Verwendung gilt als nicht bestimmungsgemäß und kann zu Sach- oder Personenschäden führen.



Warnhinweisgestaltung und Zeichenerklärung

Besondere Gefahren bei der Handhabung sind in der Anleitung wie folgt dargestellt:

Ein Warnhinweis ist ggf. eingeklappt dargestellt. Durch Klicken auf den Warnhinweis erhalten Sie die vollständige Information. Die Signalwörter "**WARNUNG**" oder "**VORSICHT**" signalisieren die mögliche Schwere der Gefahr:

⚠️ WARNUNG!

"Gefährliche Situation, die schwere Verletzungen oder den Tod nach sich ziehen kann, wenn sie nicht vermieden wird!"

"Liste mit Handlungsanweisungen, um der Gefahr zu Entkommen"

⚠️ VORSICHT!

"Gefährliche Situation, die leichte Verletzungen nach sich ziehen kann, wenn sie nicht vermieden wird!"

"Liste mit Handlungsanweisungen, um der Gefahr zu Entkommen"

ⓘ HINWEIS!

Schädliche Situation, die zu einem Sachschaden am Produkt oder der Umgebung führen kann, wenn sie nicht vermieden wird!

ⓘ INFO

Informationen und Hinweise zu Ihrem Produkt.

Allgemeine Gefährdungen

- Es besteht Verletzungsgefahr für Kinder und Personen mit verringerten physischen, sensorischen oder mentalen Fähigkeiten sowie Mangel an Erfahrung und Wissen. Lassen Sie diese Personen nicht unbeaufsichtigt an das Möbel.
- Durch das Gewicht des Möbels sind Quetschungen und Verhebungen möglich. Bei allen Vorhaben ist die Größe und das Gewicht zu berücksichtigen.
- Bei Benutzung des Möbels auf andere Personen (vor allem Kinder) achten.



Mechanische Gefährdungen

- Beschläge während der Ausführung der Möbelfunktion nicht anfassen.
- Nicht in den Verstellbereich der Möbelfunktion greifen.
- Nicht auf aufgerichtete oder ausgeklappte Möbelfunktionen setzen.



PRODUKTÜBERSICHT

i INFO

Diese Bedienungsanleitung kann Funktionen beschreiben, die Ihr Möbel nicht besitzt.

i INFO

In der vorliegenden Bedienungsanleitung werden Produktvarianten und Zubehör beschrieben. Bitte entnehmen Sie Ihre Produktvariante und Zubehör dem Bestell- bzw. Lieferschein.

Auszugfunktion



INFORMATIONEN ZU TRANSPORT UND AUFBAU

Bei Transport und Aufbau des Möbels sind folgende Warnhinweise zu beachten:

⚠️ WARNUNG!

Quetsch-,Erstickungs- und Stolpergefahr bei Transport und Montage des Möbels!

Quetschgefahr durch bewegliche Teile.

Erstickungsgefahr durch Verpackungsmaterial.

Stolpergefahr durch Verpackungsmaterial.

- Beim Abstellen und Aufbau des Möbels auf Gliedmaßen unter und zwischen den Elementen achten.
- Verpackungsmaterial nicht liegen lassen.
- Nicht benötigtes Verpackungsmaterial entsorgen.
- Kinder nicht mit Verpackungsmaterial spielen lassen. Kinder können Teile des Verpackungsmaterials verschlucken oder einatmen.

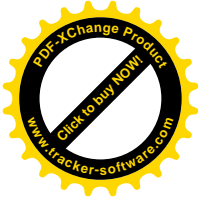

ⓘ HINWEIS!

Beschädigungsgefahr bei Transport und Montage!

- Es werden mindestens zwei Personen für Transport, Montage und Demontage benötigt.
- Das Möbel nur mit entsprechenden Schutzmaßnahmen (Verpackung) transportieren.
- Das Möbel nur am unteren Gestellrahmen bzw. der markierten Stellkanten anheben, transportieren und abstellen.
- Zum Öffnen der Verpackung keine scharfen Gegenstände wie z.B. ein Cuttermesser verwenden.
- Schutzverpackungen oder Transportsicherungen erst am endgültigen Aufstellort entfernen.
- Bei der Montage eine Weiche Unterlage verwenden. Harte Oberflächen können das Möbel beschädigen.
- Ca. 50 cm Abstand zu Wänden, Wärmequellen und anderen Hindernissen halten um:
 - Beschädigungen zu vermeiden.
 - Das Blockieren von Funktionen zu vermeiden.
 - Schimmelbildung zu vermeiden (Außenwände).

ⓘ INFO

Informationen zum Transport und Montage des Möbels!

- Etwaige Aufkleber auf dem Produkt beachten.
- Benötigtes Werkzeug für die Montage beachten.
- Die Elemente müssen ordnungsgemäß verbunden sein.
 - Es dürfen keine Höhenunterschiede entstehen, um Blockaden bei der Ausführung von etwaigen Funktionen (z.B. verstellbare Teile) zu vermeiden.



Montage



Tipp

Eine PDF Version Ihrer Montageanleitung finden Sie unter diesem Link:

medien.ada.at/QR/montageanleitungen/seating_dining/varianten.php?modell=Lepos



FUNKTIONSBESCHREIBUNG

⚠️ WARNUNG!

Quetschgefahr bei Möbel mit verstellbaren Funktionen!

- Nicht in Scharniere oder Beschläge greifen.

📘 INFO

Diese Bedienungsanleitung kann Funktionen beschreiben, die Ihr Möbel nicht besitzt.



Auszugfunktion

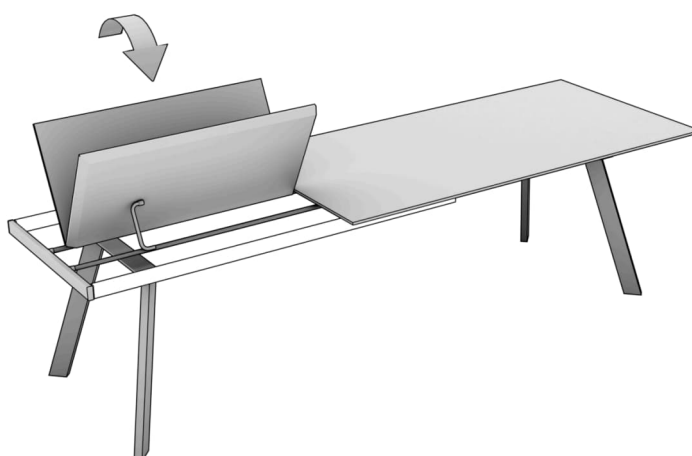
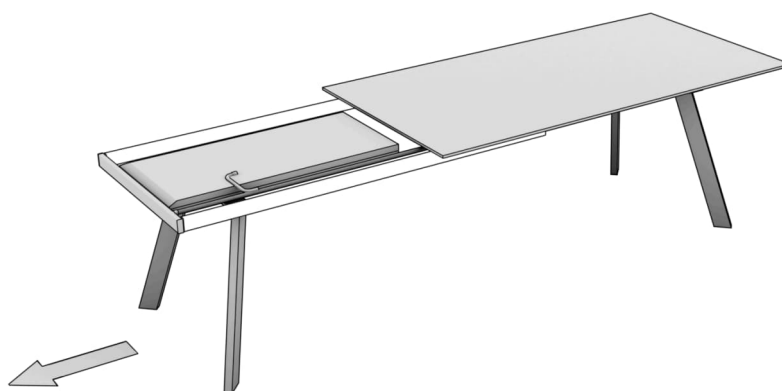

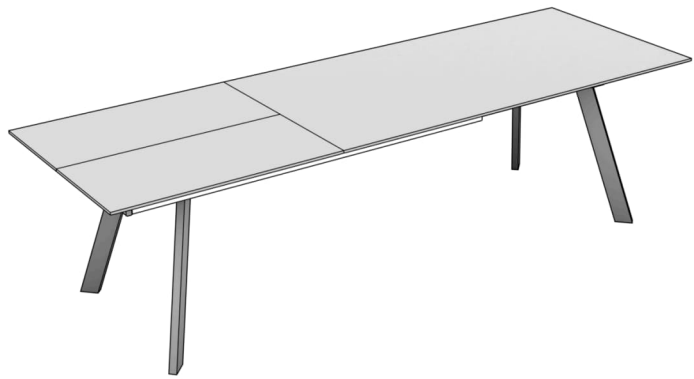
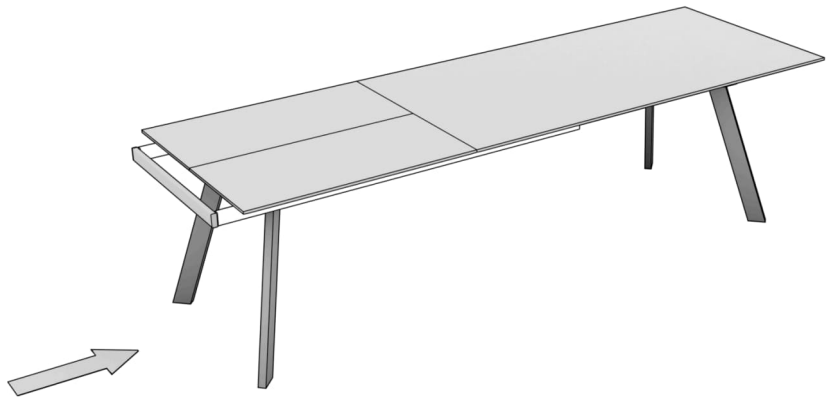



PRODUKTEIGENSCHAFTEN

Holz lebt auch als Möbel weiter. Es quillt durch Feuchtigkeitsaufnahme und schwindet durch Feuchtigkeitsabgabe. Dieser werkstoffbedingte Umstand muss bei der Konstruktion des Möbels berücksichtigt werden. Im Sommer ist die Raumluft feuchter, im Winter trockener. Man wird Massivholzmöbeln diesen Einfluss ansehen können. Spaltmaße werden sich verändern, verleimte Lamellen werden fühlbar, Dicken verändern sich. Es ist ein ewiger Prozess.

Um diesen natürlichen Vorgang so weit wie möglich einzuschränken empfehlen wir ein Raumklima von 18-21°C bei einer relativen Luftfeuchtigkeit von 45-55%. Bei Abweichungen zum empfohlenen Raumklima können Holzrisse oder windschiefe Bauteile die Folge sein. Das ist kein Mangel. Bitte vermeiden Sie eine Aufstellung des Möbels im direkten Einflussbereich von Heizkörpern, Kachelöfen, Heizstrahlern oder ähnlich intensiven Wärmequellen. Die Wärme sorgt für eine ungleichmäßige Trocknung des Holzes, worauf es holzspezifisch reagiert, es kann zu Verfärbungen, zu Ausbleichungen und zu Rissen kommen, Materialstärken verändern sich, Verbindungen können sich lösen. Ebenso ungeeignet ist die Platzierung in Wintergärten oder im Einfluss direkter Sonneneinstrahlung. Holz kann sich mit der Zeit im Aussehen verändern. Spezielle Inhaltsstoffe in den Lacken können dies nur verzögern. Direkte Sonnen- und UV-Einstrahlung wird diesen Vorgang deutlich beschleunigen.

Verwachsene Äste mit Trockenrissen, kosmetische Behandlungen wie Kitt- und Wachsstellen, Unregelmäßigkeiten in der Maserung, Farbnuancen und Changieren der Farben je nach Blickrichtung gehören zum besonderen Charakter des Naturproduktes Holz. Es sind keine Herstellungsfehler und stellen keinen Reklamationsgrund dar. Wie jeder Mensch einzigartig ist, hat jeder Baum zwar die gentechnischen Merkmale der Holzart, aber auch seine durch die Umgebungseinflüsse seines Standortes individuell geprägten, natürlichen und einzigartigen Merkmale. Die moderne handwerkliche und industrielle Fertigung kann sich diesem Einfluss nicht entziehen, und es entstehen Unikate. Ebensolche Unikate sind auch die für Sie angefertigten Möbel.



HOLZ

Reinigung/Pflege

Holz ist ein natürlich gewachsener Rohstoff. Eine absolute Farb- und Strukturgleichheit (z.B. zwischen Planungsmuster und Lieferung) kann daher nicht garantiert werden. Feuchtigkeit wird aus der Umgebung aufgenommen und abgegeben. Vermeiden Sie daher ein starkes Auf- und Absteigen der Luftfeuchtigkeit, um ein Öffnen der Leimfugen oder Rissbildung zu verhindern.

Bei den handelsüblichen Bezeichnungen der verschiedenen Holzarten wie Wildeiche, Charaktereiche, Balkeneiche, Barockeiche handelt es sich teilweise um spezielle Holzarten sowie um eine besondere Sortierung der herkömmlichen Holzarten. In beiden Fällen wird ein besonderes Augenmerk auf die natürlichen und speziellen Eigenschaften des Rohstoffs gelegt um diese gezielt zum Ausdruck zu bringen. Je nach Bezeichnung der Holzart sind u.a. Astlöcher und Kreuzrisse, ausgeschliffene Trockenrisse, Holzspiegel sowie ein breites natürliches Farbspektrum ein Echtheitsbeweis der verwendeten Rohstoffe. Aber auch kosmetische Behandlungen wie Kitt- und Wachsstellen oder duroplastische Ausbesserungen gehören dazu. In Summe wird so aus jedem Möbelstück ein einzigartiges natürliches Unikat. So sorgen bei der Wildeiche vereinzelt Äste, kleine Wuchsrisse sowie Wirbel und Spiegel in Verbindung mit dem natürlichen Farbspiel der Eiche für ihre optischen Eigenschaften. In allen Fällen gehören kosmetische Behandlungen wie Kitt- und Wachsstellen oder duroplastische Ausbesserungen zum Erscheinungsbild der Möbel, das damit die beeindruckende Lebensgeschichte der Eiche erzählt.

Jede Oberfläche ist gegenüber äußeren Einflüssen begrenzt widerstandsfähig. Verwenden Sie zur Reinigung der Oberflächen niemals scharfe, scheuernde oder lösungsmittelhaltige Reiniger. Die normale, tägliche Reinigung wird mit einem trockenen und wichen Tuch vorgenommen. Bei stärkeren Verschmutzungen auch nebelfeucht. Nach einem feuchten Abwischen trocknen Sie die Fläche bitte sofort nach. Mikrofasertücher dürfen nicht bei geölten oder gewachsen Oberflächen verwendet werden, weil sie durch die hohe Saugfähigkeit zusätzlich die Oberfläche abtragen können.

Um eine hohe Lebensdauer garantieren zu können, ist eine langzeitige Einwirkdauer von Flüssigkeiten zu vermeiden. So sind Verschmutzungen und verschüttete Flüssigkeiten umgehend zu entfernen. Zur Vermeidung von Gebrauchsspuren sollten die Flächen Ihrer Möbel nicht ungeschützt genutzt werden. Die zum Schutz der Tischoberfläche eingesetzten Tischdecken, Platzsets oder andere Unterleger müssen frei von Weichmachern sein, da diese ansonsten die Oberflächen angreifen können.



METALL

Die Eingesetzten Metaller für Griffe, Glasrahmen, Stuhl und Tischgestelle sowie die eingesetzten Beschläge sind korrosionsbeständig. Die Pflege sollte ausschließlich mit einem nebelfeuchten Tuch bei sofortigem Nachtrocknen mit einem fusselfreien Tuch erfolgen. Es dürfen keine scheuernden oder ätzenden Reinigungsmittel eingesetzt werden. Zur Überarbeitung von angelaufenen oder verschmutzten Chromflächen kann eine feine Chrompolitur (keine Scheuermilch) verwendet werden. Achten Sie hierbei genau auf die Angaben des Herstellers.



ENTSORGUNG

Möbel und Verpackungsmaterial gemäß den geltenden örtlichen und nationalen Richtlinien und Vorschriften entsorgen.



DIE ADA-5-JAHRES-GARANTIE

Unser Versprechen

Wir bei ADA arbeiten mit Passion und sind von der Qualität und Langlebigkeit unserer Produkte überzeugt. Beim Kauf eines neuen Produktes der Marke ADA. *Mindful living* erhalten Sie deshalb 5 Jahre Herstellergarantie. ADA garantiert Ihnen damit, dass Ihr Möbelstück nach den Beurteilungskriterien für industriell gefertigte Möbel frei von Material- und Herstellungsfehlern ist und für den Zeitraum von 5 Jahren ab Lieferdatum bzw. Übergabe auch bleibt.

Gültigkeit der Garantie

Diese freiwillige Garantie gilt nur für Neuware und Endverbraucher:innen, die Möbel zur privaten Nutzung erwerben. Sie ist nicht übertragbar und kann nur im Staatsgebiet, in dem Sie Ihr Produkt vom autorisierten Händler erworben haben, geltend gemacht werden. Diese Garantiebestimmungen gelten für den Kauf von ADA. *Mindful living* Produkten ab 01.09.2023 (Übergabe an Endverbraucher:innen).

ADA zeigt nicht nur bei Qualität und Nachhaltigkeit Verantwortung, sondern auch im Umgang mit Ihren Daten, denn bei uns zahlen Sie für die Garantie nicht mit Ihren Daten. Eine Registrierung oder Newsletter-Anmeldung ist also für die Gültigkeit nicht erforderlich. Sofern Sie aber Interesse an Einrichtungstipps, neuesten Möbeltrends, Nachhaltigkeitsprojekten und Entwicklungen in der ADA-Familie haben, freuen wir uns über Ihren Besuch auf <https://www.ada.at>.

Die Garantieerklärung ist eine freiwillige Zusage von ADA an Sie als Endkund:innen und beeinflusst die Rechte aus dem Kaufvertrag zwischen Ihnen und Ihrem Vertragspartner (autorisierter Händler) nicht. Die gesetzliche Gewährleistung wird durch die Garantie somit weder beeinflusst noch beschränkt.

Umfang und Erfüllung des Garantieanspruches

Der Anspruch auf Garantieleistung besteht nur für das fehlerhafte (Teil-)Produkt und nicht für den gesamten Lieferumfang. Kosten für den Ein- und Ausbau von Produkten oder Produktteilen sowie Transport- und Lieferkosten zur Erfüllung der freiwilligen Garantie sind nicht vom Anspruch umfasst. Diese sind von Ihnen als Endverbraucher:in (anders als bei einem Gewährleistungsanspruch) selbst zu tragen.

Die Garantie wird nach Wahl ADAs mittels Verbesserung (Reparatur) oder Austausches erfüllt. Sollte weder der Austausch (Auslaufmodell) noch die Reparatur möglich oder wirtschaftlich sinnvoll sein, behält ADA sich vor, Ihnen ein (optisch, funktionell und preislich) gleichwertiges Modell anzubieten oder auf anderem Wege Abhilfe zu schaffen. Ein Anspruch auf Rückzahlung des Kaufpreises besteht nicht.

Geltendmachung bei Ihrem Vertragspartner

Garantieansprüche sind unverzüglich und ausschließlich bei Ihrem Vertragspartner (Händler) gegen Vorlage des Kaufvertrages geltend zu machen. Halten Sie wenn möglich eine präzise Problembeschreibung mit Gesamt- und Detailfotos bereit, sodass Ihr Anliegen schnellstmöglich geprüft werden kann.

Unrichtige Angaben und die unberechtigte Geltendmachung von Garantieansprüchen können zu Schadenersatzansprüchen gegen Sie führen.

Dauer der Garantie

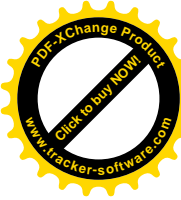

Die Garantie gilt für Sie 5 Jahre ab Übergabe (Lieferung). Nach Ablauf der 5 Jahre kann ein Garantieanspruch nicht mehr geltend gemacht werden. Durch Erfüllung eines Garantieanspruches wird die Garantiefrist von 5 Jahren nicht erneuert oder verlängert, sie endet daher jedenfalls nach 5 Jahren ab Übergabedatum (Lieferdatum).



Garantiebedingungen

Als zwingende Voraussetzung für die Garantie gilt, dass Lagerung, Transport und Aufbau sachgerecht und fachmännisch durchgeführt wurden. Sofern zur Montage oder Produkteinweisung autorisiertes Fachpersonal vorgesehen ist, muss auf dieses zurückgegriffen werden. Weiters zwingend erforderlich ist die Beachtung der Produktinformationen. Diese sind dem Produkt beigelegt, direkt am Produkt angebracht oder über Links in der Produktbeilage online abrufbar.

Ausnahmen von der Garantie

- Elektrobauteile
- Bezüge und Verbrauchsmaterialien (u.a. Bezüge von Matratzen, Betten, Toppfern, Möbeln; Akkus, Batterien, Leuchten, Gasdruckfedern, Stuhlleiter)
- Zubehör (u.a. Kissen, Bettwäsche, Tagesdecken)
- Ausstellungsstücke
- Produkte, welche unternehmerisch und/oder außerhalb des gewöhnlichen privaten Wohnbereichs genutzt werden.

Kein Garantiefall liegt vor bei ...

- Verschleiß, gewöhnlicher Abnutzung und Gebraucherscheinungen.
- Schäden durch unsachgemäße Montage, Wartung oder Bedienung sowie eigenständigen Produktänderungen und Eingriffen in die Produktintegrität (z.B.: Öffnung).
- Jeglichen Schäden durch bestimmungswidrige Nutzung.
- Materialüblichen Härtegradveränderungen, Mulden/Kuhlenbildung bis zu 2,5 cm und Abweichungen zu persönlichen Komfortpräferenzen.
- Veränderungen durch Kontakt mit ungeeigneten chemischen Inhaltsstoffen (insbesondere säure-, lösungs- oder alkoholhaltige Reinigungsmittel). Beachten Sie die Pflegehinweise!
- Verschmutzungen und Verfärbungen jedweder Art, sofern diese nicht schon bei der Lieferung bestanden haben und unverzüglich reklamiert wurden.
- Schäden durch sonstige sachwidrige physische Einflüsse (wie spitze, scharfkantige, heiße Gegenstände; erhöhte UV-Belastung, Feuchtigkeit, Staunässe, extreme Trockenheit, Hitze, Überlastung).

Garantiegeber :

ADA Möbelwerke Holding AG

Baierdorf-Umgebung 61

8184 Anger

Österreich

Zur digitalen Nachlese und zum Speichern finden Sie die jeweils aktuellen Garantiebestimmungen auf <https://www.ada.at/garantiebestimmungen>



Nachhaltigkeit ist in der ADA-Familie tief verwurzelt. Lesen Sie dazu mehr unter:
<https://www.ada.at/nachhaltigkeit-bei-ada>



2024-12-10