

# T 1

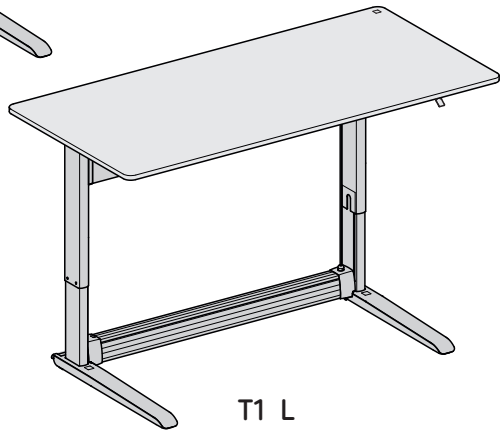

**Montageanleitung mit Sicherheitshinweisen**  
**Assembly instructions with Safety Information**  
**Notice de montage avec consignes de sécurité**  
**Istruzioni per il montaggio con avvertenze di sicurezza**  
**Instrucciones de montaje con indicaciones de seguridad**  
**Инструкция по монтажу с указаниями по технике безопасности**  
**组装说明及安全提示**

04.2023

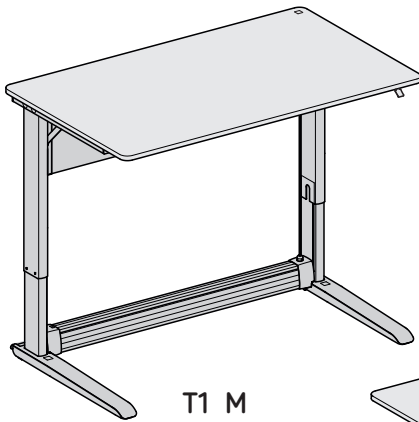

**D****Inhalt**

Allgemeine Hinweise	6
Sicherheitshinweise	6
Auspacken und Inhalt prüfen	13
Montage Fußgestell	14
Montage Schublade	25
Montage Tischplatte	27
Tisch waagrecht ausrichten	33
Transportsicherung	34-36
Die Express Höhenverstellung	37
Tischhöhe einstellen	44-45
Empfehlungen zur ergonomischen Einstellung	46-47
Gewichtsausgleich einstellen	48-53
Tisch verschieben	54
Mitgeliefertes Zubehör/ Erhältliches Zubehör	55-57
Fragen und Antworten	58
Reinigung und Pflege	62
Ersatzteilübersicht	63

**GB****Table of Contents**

General Information	7
Safety instructions	7
Unpacking and Checking contents	13
Assembly of the foot frame	14
Assembly of the drawer	25
Assembly of the desk top	27
Levelling the desk horizontally	33
Transport locking device	34-36
The Express Height Adjustment	38
Adjusting the height of the desk	44-45
Recommendations for ergonomic use	46-47
Weight counterbalance	48-53
Moving the desk	54
Included accessories/ Available accessories	55-57
Questions and Answers	58
Cleaning and care	62
List of spare parts	63

## F

## Table des matières

Information générales	8
Consignes de sécurité	8
Déballage et vérification du contenu	13
Montage du piètement	14
Montage du tiroir	25
Montage du plateau du bureau	27
Aligner le bureau horizontalement	33
Sécurité de transport	34-36
Réglage de la hauteur « Express »	39
Réglage de la hauteur	44-45
Recommandations pour le réglage ergonomique	46-47
Équilibrage de poids	48-53
Déplacer le bureau	54
Accessoire inclus/ Accessoires disponibles	55-57
Questions et réponses	59
Nettoyage et entretien	62
Liste des pièces de rechange	63

## I

## Indice

Note generali	9
Istruzioni di sicurezza	9
Disimballare e controllare il contenuto	13
Montaggio del supporto per i piedi	14
Montaggio del cassetto	25
Montaggio del piano della scrivania	27
Allineare la scrivania	33
Blocco di sicurezza per il trasporto	34-36
Regolazione dell'altezza "Express"	40
Regolazione dell'altezza	44-45
Raccomandazioni per la regolazione ergonomica	46-47
Compensazione del peso	48-53
Spostamento della scrivania	54
Accessori in dotazione/ Accessori disponibili	55-57
Domande e risposte	59
Pulizia e cura	62
Elenco delle parti di ricambio	63

Notas generales	10
Instrucciones de seguridad	10
Desembalar y comprobar el contenido	13
Montaje del soporte de pie	14
Montaje del cajón	25
Montaje del tablero del escritorio	27
Nivelar el escritorio	33
Seguro de transporte	34-36
Ajuste de altura „Express“	41
Ajuste de la altura	44-45
Recomendaciones para el ajuste ergonómico	46-47
Compensación de peso	48-53
Mover el escritorio	54
Accesorios incluidos/ Accesorios disponibles	55-57
Preguntas y respuestas	60
Limpieza y mantenimiento	62
Lista de piezas de recambio	63

Общие сведения	11
Указания по безопасности	11
Распаковка и проверка содержимого	13
Монтаж ножек стола	14
Монтаж выдвижного ящика	25
Монтаж столешницы	27
Выравнивание стола	33
Безопасность при транспортировке	34-36
Регулировка высоты Express	42
Настройка по высоте	44-45
Рекомендации по эргономической настройке	46-47
Балансировка веса	48-53
Перемещение стола	54
Аксессуары в комплекте/ Опциональные аксессуары	55-57
Вопросы и ответы	60
Рекомендации по уходу	62
Обзор запасных частей	63

通用信息	12
安全提示	12
打开包装并检查是否齐全	13
书桌框架	14
组装抽屉	25
组装桌面	27
调平书桌	33
调平书桌	34-36
快速高度调节	43
高度调节	44-45
符合人体工程学的调节建议	46-47
重量平衡	48-53
移动书桌	54
包含的配件/ 可用配件	55-57
问题与解答	61
清洁和护理	62
备件清单	63

## D Allgemeine Hinweise

Dieser Tisch dient der Verwendung im privaten Wohnbereich als Schreib- und Arbeitstisch. Durch die Höhenverstellung kann dieser sowohl im Sitzen als auch im Stehen verwendet werden. Hinweise zur ergonomischen Einstellung finden Sie auf Seite 46-47.

Möbel sollten generell in klimatisierten Lagerräumen gelagert werden, da sie sonst unter Hitze, Kälte oder hoher Luftfeuchtigkeit leiden können. Durch Temperaturschwankungen können sich Möbel verziehen und dadurch Schaden nehmen.

Wir empfehlen eine Lagerung bei einer konstanten Luftfeuchtigkeit von 50 bis 60 %. Bei abgeschalteten Klimaanlage kann bei hoher Luftfeuchtigkeit Kondenswasser entstehen, das auf Holzteilen Flecken verursachen und lackierte Oberflächen beschädigen kann.

Bitte bewahren Sie diese Bedienungsanleitung zum späteren Nachschlagen sorgfältig auf! Sie gehört zum Tisch und muss bei der Weitergabe des Tisches mitgegeben werden (wichtige Sicherheitshinweise).

## D Sicherheitshinweise



1. **Die Montage darf nur nach den in der Montageanleitung vorgegebenen Schritten erfolgen.**
2. **Die Montage darf nur durch geeignete Personen erfolgen.**
3. **Der Transport des Tisches oder des Kraftspeichers darf nur mit aktivierter Transportsicherung erfolgen (siehe Seite 34-36).**
4. **Beim Aufstellen des Tisches darauf achten, dass ringsum, auch oben und unten, ausreichend Platz ist. Es dürfen keine Klemmstellen entstehen.**
5. **Maximale Zuladung 42 kg, durch Gewichtsausgleich einstellbar.**
6. **Wenn die Tischzuladung erhöht wird, muss unbedingt die Einstellung des Kraftspeichers angepasst werden (siehe Seite 48-51).**
7. **Bei Reduzierung der Zuladung unbedingt auf die Verringerung der Federkraft des Kraftspeichers achten.**
8. **Bei Funktionsstörung siehe Montageanleitung bzw. Rücksprache mit Fachhändler.**
9. **Es dürfen nur speziell für den T1 ausgewiesene Erweiterungen angebaut werden.**
10. **Das Möbel darf nur für seinen bestimmungsgemäßen Gebrauch verwendet werden.**

### **Gefahr:**

**Dieses Produkt kann von Kindern ab 8 Jahren, sowie von Personen mit verringerten körperlichen, sensorischen oder geistigen Fähigkeiten oder mangelnder Erfahrung und Wissen benutzt werden, wenn sie beaufsichtigt oder bezüglich des sicheren Gebrauchs des Produktes unterwiesen wurden und die daraus resultierenden Gefahren verstehen.**

This desk is for use in the private living area as a writing and working desk. Due to the height adjustment, it can be used both sitting and standing. Notes on ergonomic adjustment can be found on pages 46-47.

Furniture should generally be stored in a climate-controlled environment, otherwise it may suffer from heat, cold or high humidity. Temperature fluctuations can cause furniture to deform and thus be damaged.

We recommend storage at a constant humidity of 50 to 60%.

When air conditioning is switched off, high humidity can cause condensation, which can stain wooden parts and damage painted surfaces.

Please keep these operating instructions in a safe place for future reference! It is part of the product and must be handed over when the table is passed on (important safety instructions).



1. **The assembly may only be carried out in the steps specified in the assembly instructions.**
2. **Assembly may only be carried out by suitable persons.**
3. **The table or spring load accumulator may only be relocated with the transport locking device activated (see page 34 to 36).**
4. **When assembling the table make sure that there is sufficient room adjacent, below and above to avoid any clamping points.**
5. **Maximum payload is 42 kg, the desk can be adjusted by weight compensation.**
6. **If the table load is increased, the setting of the power repository (see page 48 to 51) must be adjusted.**
7. **When reducing the payload it is essential to reduce the force of the spring load accumulator as well.**
8. **In case of product malfunction consult the assembly instructions or your dealer.**
9. **Only accessories that are designed for assembly in combination with the T1 may be fitted.**
10. **The furniture may only be used for its intended purpose**

**Danger:**

**This unit may only be used by children aged 8 years and above and by persons with reduced physical, sensory, or mental capabilities, or lack of experience and knowledge, if they are supervised or have been instructed in the safe use of the unit and understand the hazards involved.**

## F Information générales

Ce bureau est destiné à être utilisé dans l'habitat privé comme bureau et table de travail. Grâce au réglage en hauteur, elle peut être utilisée aussi bien en position assise que debout. Vous trouverez des indications sur le réglage ergonomique aux pages 46-47.

Les meubles doivent généralement être stockés dans des locaux climatisés, sous peine de souffrir de la chaleur, du froid ou d'une forte humidité. Les fluctuations de température peuvent entraîner la déformation des meubles et donc les endommager.

Nous recommandons un stockage à un taux d'humidité constant de 50 à 60 %. Lorsque la climatisation est éteinte, une humidité élevée peut provoquer de la condensation, qui peut tacher les parties en bois et endommager les surfaces peintes.

Veuillez conserver soigneusement ce manuel d'utilisation pour pouvoir vous y référer ultérieurement ! Il fait partie du bureau et doit être remis lors de la transmission du bureau (consignes de sécurité importantes).

## F Consignes de sécurité



1. **Effectuer le montage en respectant strictement les étapes indiquées dans les instructions de montage.**
2. **Seule une personne compétente est autorisée à procéder au montage.**
3. **Ne transporter le bureau ou l'accumulateur de force que si le dispositif de sécurité pour le transport est activé (voir page 34 à 36).**
4. **Lors de l'installation du bureau, veiller à ce qu'il y ait suffisamment de place tout autour, mais aussi au-dessus et en dessous. Il ne devrait y avoir aucune zone de coincement.**
5. **Charge maximale : 42 kg, réglable grâce à l'équilibrage de poids.**
6. **Si la charge du bureau augmente, il est alors impératif d'adapter en conséquence le réglage de l'accumulateur de force (voir pages 48 à 51).**
7. **Si la charge diminue, il est alors impératif de réduire en conséquence la force du ressort de l'accumulateur de force.**
8. **En cas de dysfonctionnement, se reporter aux instructions de montage ou contacter le revendeur.**
9. **Seules les extensions spécialement prévues pour le modèle T1 peuvent être installées.**
10. **L'utilisation du meuble doit être strictement conforme aux dispositions et usages en vigueur.**

### **Danger:**

**Ce produit peut être utilisé par des enfants à partir de 8 ans ainsi que par des personnes aux capacités physiques, sensorielles ou mentales réduites ou n'ayant pas l'expérience et les connaissances nécessaires s'ils sont surveillés ou s'ils ont été familiarisés avec l'utilisation sûre du produit et avec les dangers qu'il présente.**



## I Allgemeine Hinweise

Questa scrivania viene utilizzata nella zona giorno privata come tavolo dalavoro e da scrivania. Grazie alla regolazione dell'altezza, può essere utilizzato sia da seduti che in piedi. Le note sulla regolazione ergonomica sono riportate alle pagine 46-47.

In genere i mobili devono essere conservati in magazzini climatizzati, altrimenti potrebbero soffrire il caldo, il freddo o l'umidità elevata. Gli sbalzi di temperatura possono causare la deformazione dei mobili e quindi il loro danneggiamento.

Si consiglia di conservare i mobili a un'umidità costante compresa tra il 50 e il 60%. Quando l'aria condizionata è spenta, l'elevata umidità può causare condensa, che può macchiare le parti in legno e danneggiare le superfici verniciate.

Conservare queste istruzioni per l'uso in un luogo sicuro per future consultazioni! Appartiene alla scrivania e deve essere consegnato al momento del passaggio di consegne (importanti istruzioni di sicurezza).

## I Istruzioni di sicurezza



- 1. Il montaggio può avvenire solo secondo la sequenza prevista dalle istruzioni di montaggio.**
- 2. Il montaggio può avvenire solo a cura di persone adeguate.**
- 3. Il trasporto della scrivania o dell'accumulatore può avvenire solo con sicura di trasporto attivata (vedere pagina 34-36).**
- 4. Nel montaggio della scrivania, assicurare che sia disponibile uno spazio sufficiente in tutte le direzioni, anche sopra e sotto. Non devono crearsi punti di impiglio.**
- 5. Carico massimo di 42 kg, regolabile tramite il bilanciamento del peso.**
- 6. All'aumento del carico della scrivania è assolutamente necessario adeguare l'impostazione dell'accumulatore (vedere a pagina 48-51).**
- 7. In caso di riduzione del carico, prestare assolutamente attenzione alla riduzione della forza elastica dell'accumulatore.**
- 8. In caso di disturbi di funzionamento, vedere le istruzioni di montaggio ovvero rivolgersi al rivenditore specializzato.**
- 9. Possono essere montate solo estensioni destinate espressamente a T1.**
- 10. Il mobile è utilizzabile solo secondo le disposizioni.**

### Pericolo:

Questo prodotto può essere usato dai bambini a partire da 8 anni e dagli individui con capacità fisiche, sensoriali o intellettuali ridotte o con esperienze e conoscenze lacunose solo se sorvegliati o se sono stati istruiti in merito all'uso sicuro del prodotto e hanno compreso i rischi risultanti da ciò.

## E Allgemeine Hinweise

Este escritorio se utiliza en la zona de estancia privada como mesa de trabajo y escritorio. Gracias al ajuste de altura, puede utilizarse tanto sentado como de pie. En las páginas 46-47 encontrará notas sobre el ajuste ergonómico.

Por lo general, los muebles deben guardarse en almacenes con climatización controlada, ya que de lo contrario pueden sufrir el calor, el frío o la alta humedad. Las fluctuaciones de temperatura pueden hacer que los muebles se deformen y se dañen.

Se recomienda almacenar a una humedad constante del 50 al 60%.

Cuando el aire acondicionado está apagado, la alta humedad puede causar condensación, que puede manchar las piezas de madera y dañar las superficies pintadas.

Guarde este manual de instrucciones en un lugar seguro para futuras consultas. Pertenece al escritorio y debe entregarse cuando se traspa el escritorio (importantes instrucciones de seguridad).

## E Instrucciones de seguridad



1. El montaje solo podrá ser realizado según los pasos descritos en las instrucciones de montaje.
2. El montaje solo podrá ser llevado a cabo por las personas adecuadas.
3. La mesa y el acumulador de fuerza podrán transportarse únicamente estando activado el seguro para el transporte (ver Pág. 34-36).
4. Al colocar la mesa, se deberá tener cuidado de disponer del espacio suficiente alrededor de ella, también por encima y debajo. No deberán existir obstáculos que puedan dificultar el montaje.
5. Carga adicional máxima de 42 Kg regulable mediante compensación de peso.
6. Será imprescindible regular el acumulador de fuerza si se aumenta la carga de la mesa (ver Págs. 48-51).
7. Al reducir la carga de la mesa será preciso tener en cuenta la disminución de la fuerza elástica del acumulador de fuerza.
8. En caso de anomalías en el funcionamiento, consultar las instrucciones de montaje o contactar con el distribuidor especializado.
9. Únicamente podrán añadirse a la T1 aquellas aplicaciones especialmente indicadas para este modelo.
10. A esta pieza de mobiliario deberá dársele únicamente el uso apropiado para el que fue diseñada.

### **Peligro:**

Este producto puede ser utilizado por niños de 8 años de edad, o por personas con capacidades físicas, sensoriales o mentales reducidas, o falta de experiencia y conocimiento, si han sido supervisados o instruidos en el uso seguro del producto y entienden los peligros resultantes.

## **RUS** Общие сведения

Этот стол предназначен для использования в домашних условиях в качестве письменного и рабочего стола. Благодаря регулировке высоты его можно использовать как сидя, так и стоя. Указания по эргономической настройке высоты приведены на стр. 46-47.

Мебель, как правило, следует устанавливать/хранить в кондиционируемых помещениях, иначе она может пострадать от жары, холода или повышенной влажности. Перепады температуры могут привести к деформации мебели и, как следствие, ее повреждению.

Мы рекомендуем хранение при постоянной влажности воздуха от 50 до 60%. Если кондиционеры выключены, то при высокой влажности воздуха может возникнуть конденсат, от которого могут появиться пятна на деревянных поверхностях и повреждения на лакированных частях.

Руководство по эксплуатации является неотъемлемой частью стола. Бережно сохраняйте его для дальнейшего использования! При возможной передаче стола другим владельцам оно должно быть передано вместе со столом, т.к. содержит важные указания по безопасности.

## **RUS** Указания по безопасности



1. **Монтаж должен производиться пошагово и исключительно в соответствии с инструкцией по монтажу.**
2. **Монтаж должен производиться обученным персоналом.**
3. **Транспортировка стола или опоры с пружинным механизмом должна производиться исключительно с активированным предохранителем транспортировки стола (см. стр. 34-36).**
4. **При установке стола нужно обращать внимание на то, чтобы вокруг, сверху и снизу стола было достаточно места, чтобы исключить риск зажимов или защемлений.**
5. **Максимальная нагрузка 42 кг, регулируется механизмом компенсации веса.**
6. **При увеличении нагрузки на стол необходима соответствующая регулировка пружинного механизма (см. стр. 48-51).**
7. **При уменьшении нагрузки необходимо уменьшить силу натяжения пружины.**
8. **При нарушении функционирования продукта следуйте указаниям инструкции по монтажу или обратитесь к вашему дилеру.**
9. **В комбинации с T1 могут быть установлены исключительно предусмотренные для данной модели дополнения.**
10. **Используйте мебель только по ее прямому назначению.**

### **Опасно:**

Данным изделием могут пользоваться дети начиная с 8 лет, а также люди с ограниченными физическими, сенсорными или умственными способностями или люди с недостаточным опытом и знаниями, если они действуют под присмотром или прошли инструктаж по безопасному использованию изделия и им известны связанные с этим риски.

## CHN 通用信息

这张书桌是在私人生活区作为写字台或办公桌使用的。得益于高度调节功能，它既可以坐姿使用，也可以站立使用。关于人体工程学调整的说明，详见第36-37页。

家具通常应存放空调房中，否则会因过热、过冷或受潮而损坏。温度波动会使家具变形并造成损坏。我们建议在50-60%的恒定湿度下储存。当空调关闭时，在高湿度下会形成冷凝，这可能会污染木制部件并损坏涂漆面板。

请妥善保管这些使用说明书，以便将来参考！它是产品的一部分，当桌子转交给别人时请务必一并交出（重要的安全说明）。

## CHN 安全提示



1. 须按照安装说明书进行组装
2. 只能由合适的人员进行组装
3. 只能在运输锁定装置激活的情况下重新定位桌面或弹簧负载蓄能器（见第34-36页）
4. 组装书桌时，确保四周、下方和上方有足够的空间，以避免夹伤
5. 最大负载为42公斤，可通过重量补偿进行调整
6. 如果桌面载重增加负载，则必须调整负载蓄能器的设置（参见第48-51页）
7. 减少桌面载荷时，也必须减小弹簧负载蓄能器的力
8. 如果产品出现故障，请认真阅读安装说明书或咨询经销商
9. 只能安装T1紧凑型的附件
10. 本家具只能用于其预期用途

### 危险：

本产品可供8岁以上孩子使用，身心不健全，缺少认知人员也可使用，前提是有人看护，或受过产品安全使用指教并且了解可能出现的危险



Alles auspacken und Inhalt auf Vollständigkeit prüfen  
Unpack the contents and check for completeness  
Déballez tout et vérifiez que le contenu est bien complet  
Togliere la forniture dall'imballo e accertarsi che non ci siano pezzi mancanti  
Desempaque todos los elementos y compruebe que no falta ninguno  
Распакуйте содержимое и проверьте его на комплектность  
拆开所有包装并检查是否齐全

T1

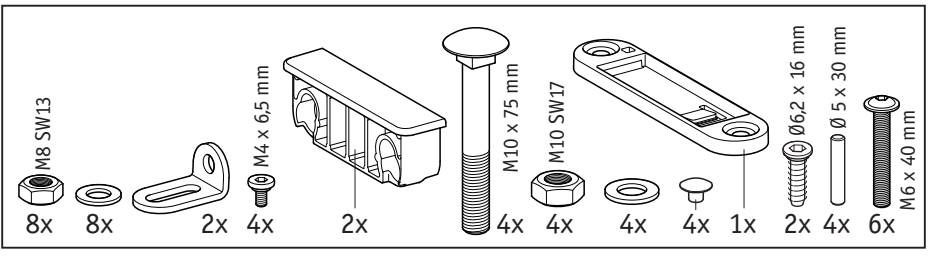
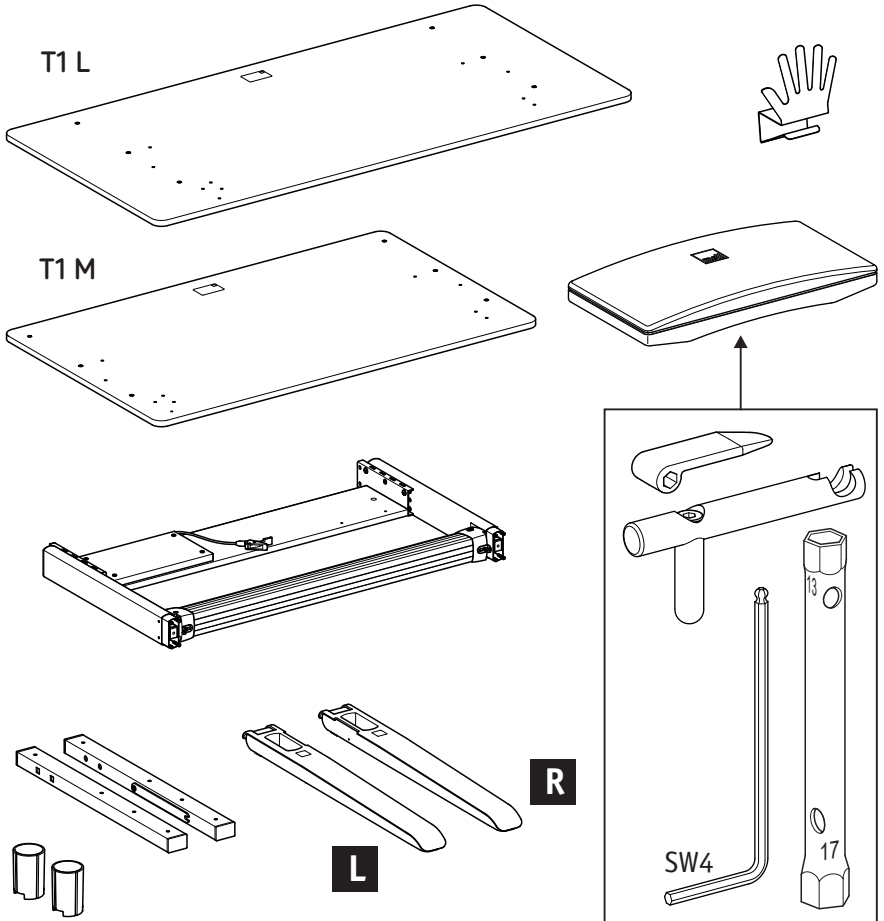



Montage des Fußgestells  
Assembly of the desk frame  
Montage du piètement  
Montaggio del supporto per i piedi

Montaje del soporte de pie  
Монтаж ножек стола  
书桌框架

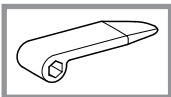

1

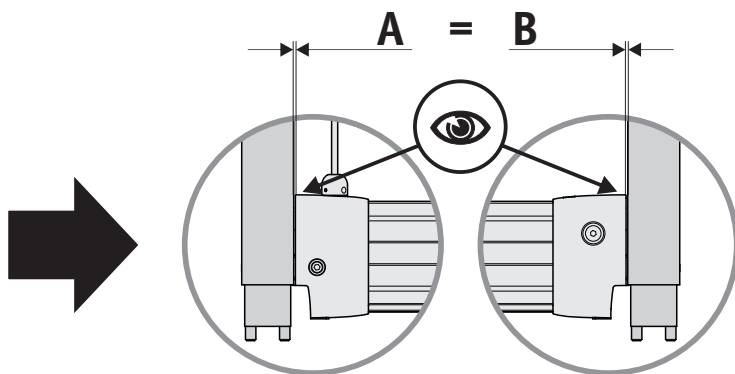
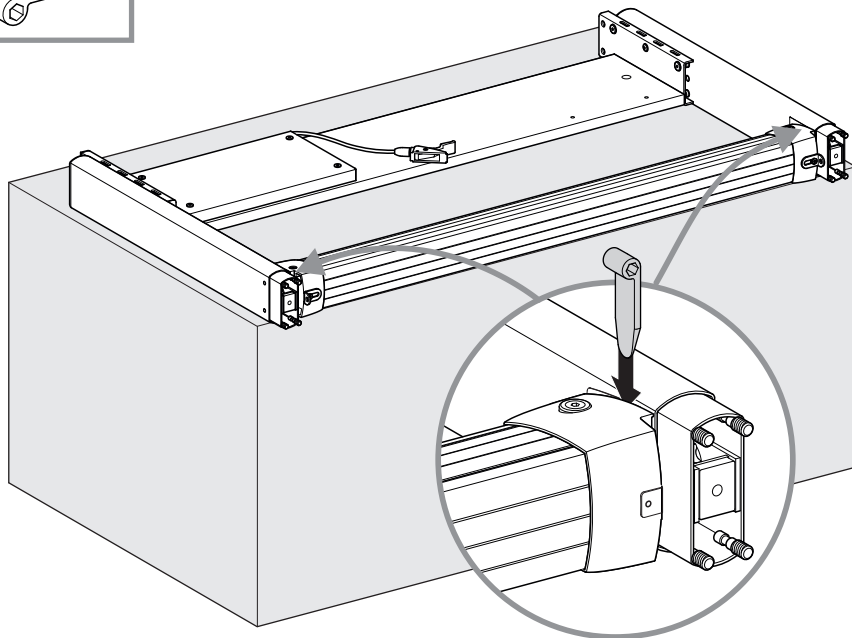

- M 8
- 4x
- 4x

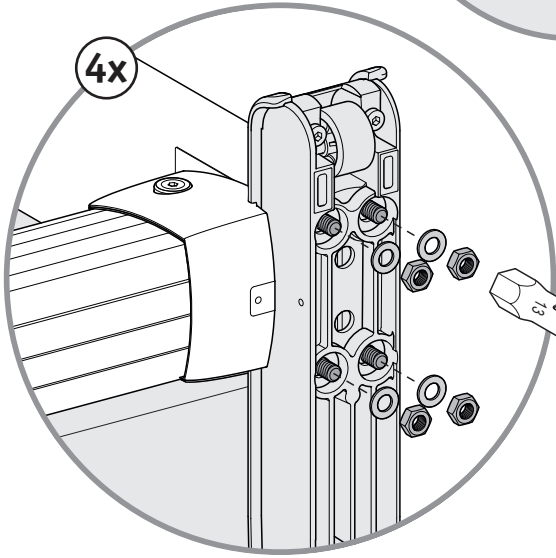
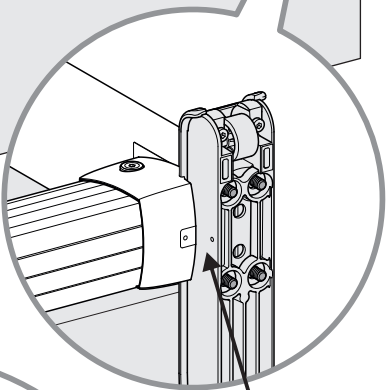
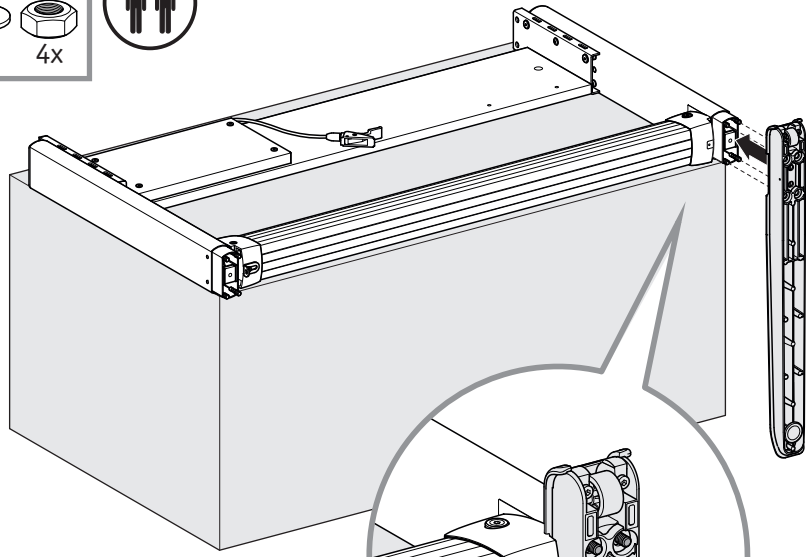

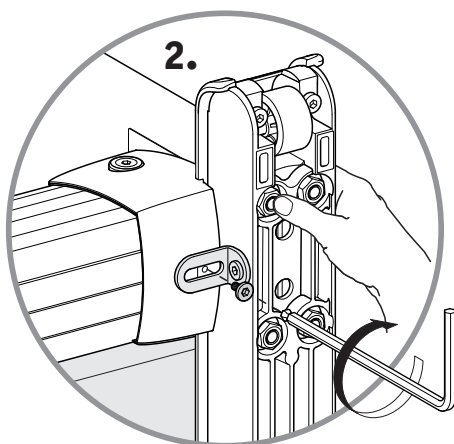
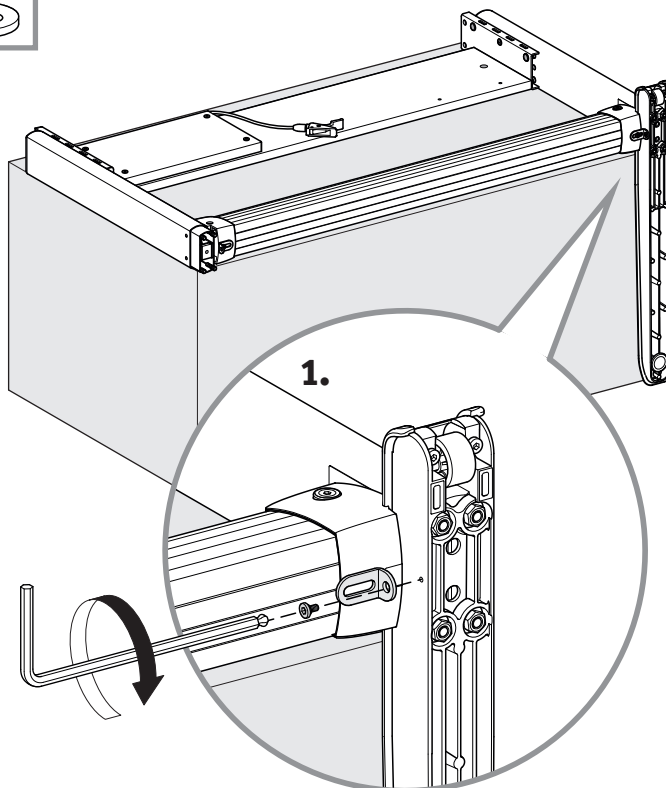
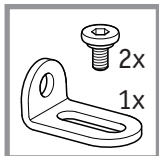

- D** Die Schrauben nur handfest (leicht) anziehen
- GB** Tighten the screws only hand tight
- F** Serrez les vis uniquement à la main
- I** Serrare le viti solo a mano
- E** Apriete los tornillos sólo a mano
- RUS** Затяните винты вручную (легко)
- CHN** 只能用手拧紧螺丝



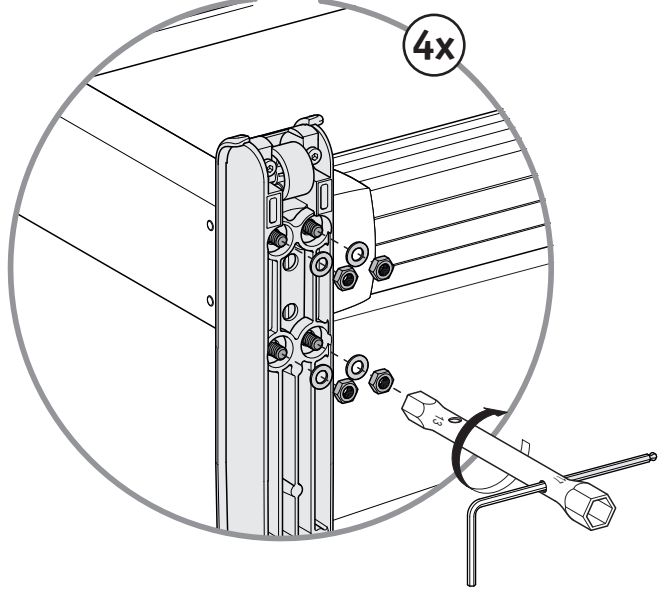
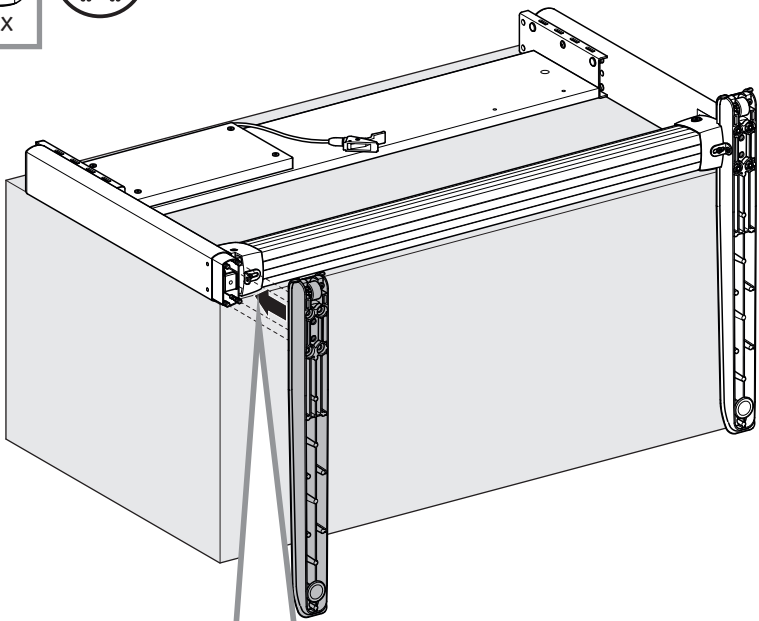
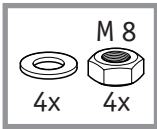

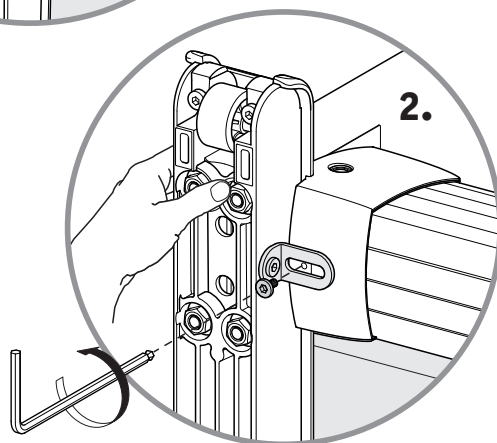
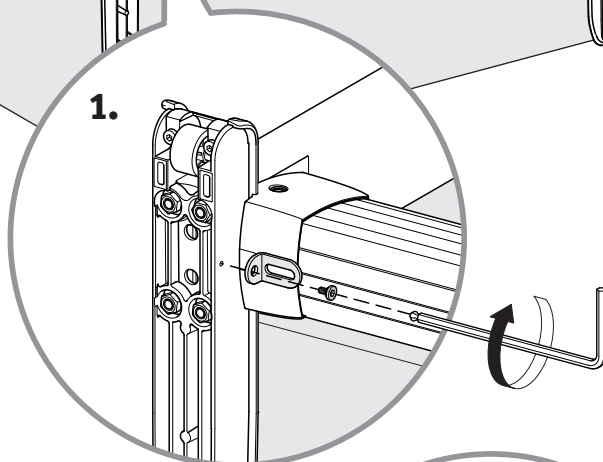
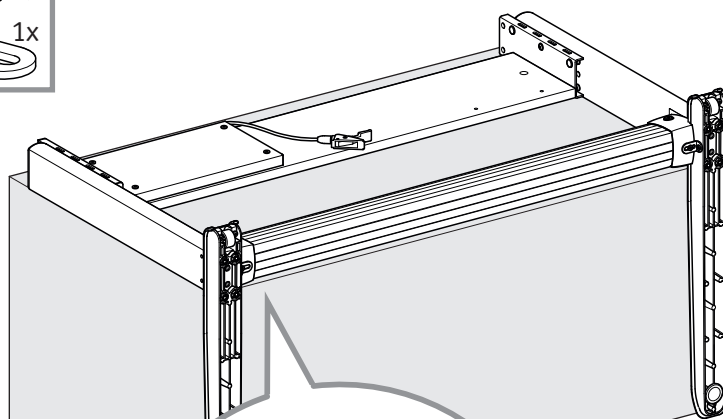
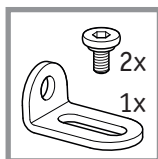

**D** Die Schrauben nur handfest (leicht) anziehen

**GB** Tighten the screws only hand tight

**F** Serrez les vis uniquement à la main

**I** Serrare le viti solo a mano

**E** Apriete los tornillos sólo a mano

**RUS** Затяните винты вручную (легко)

**CHN** 只能用手拧紧螺丝

6

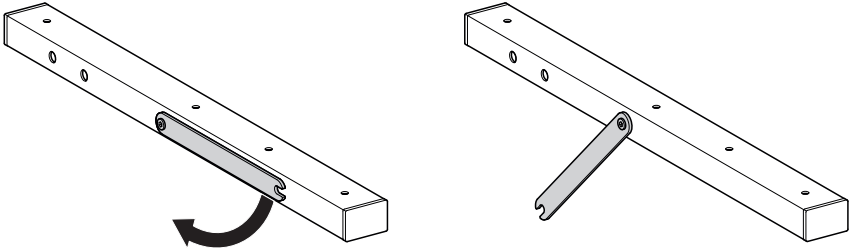

7

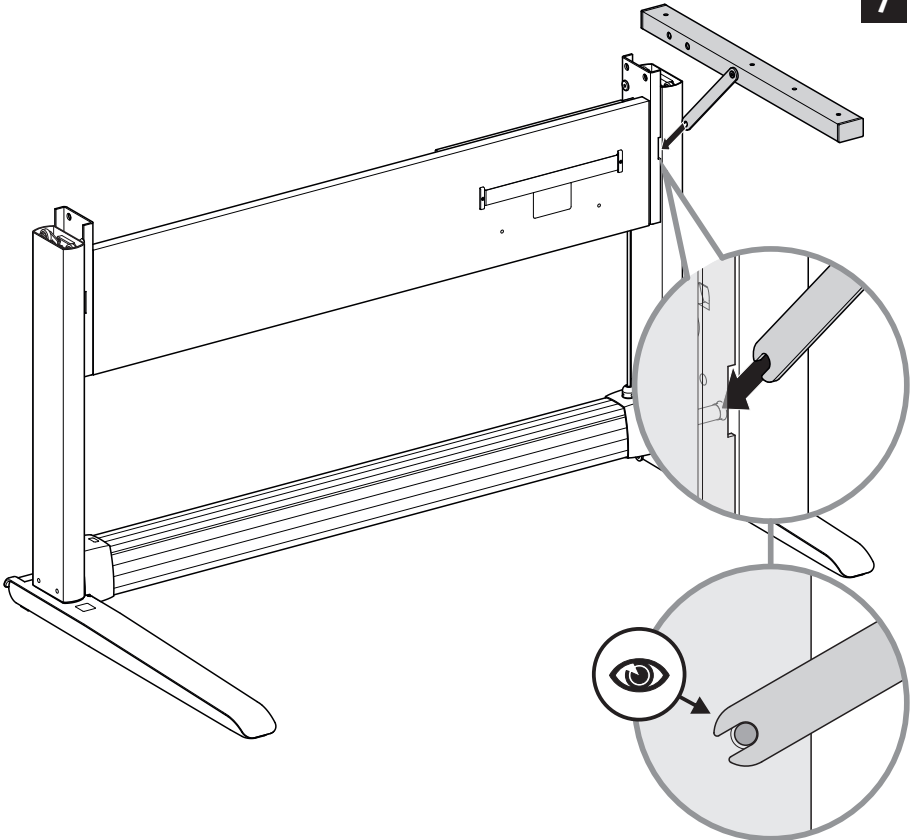

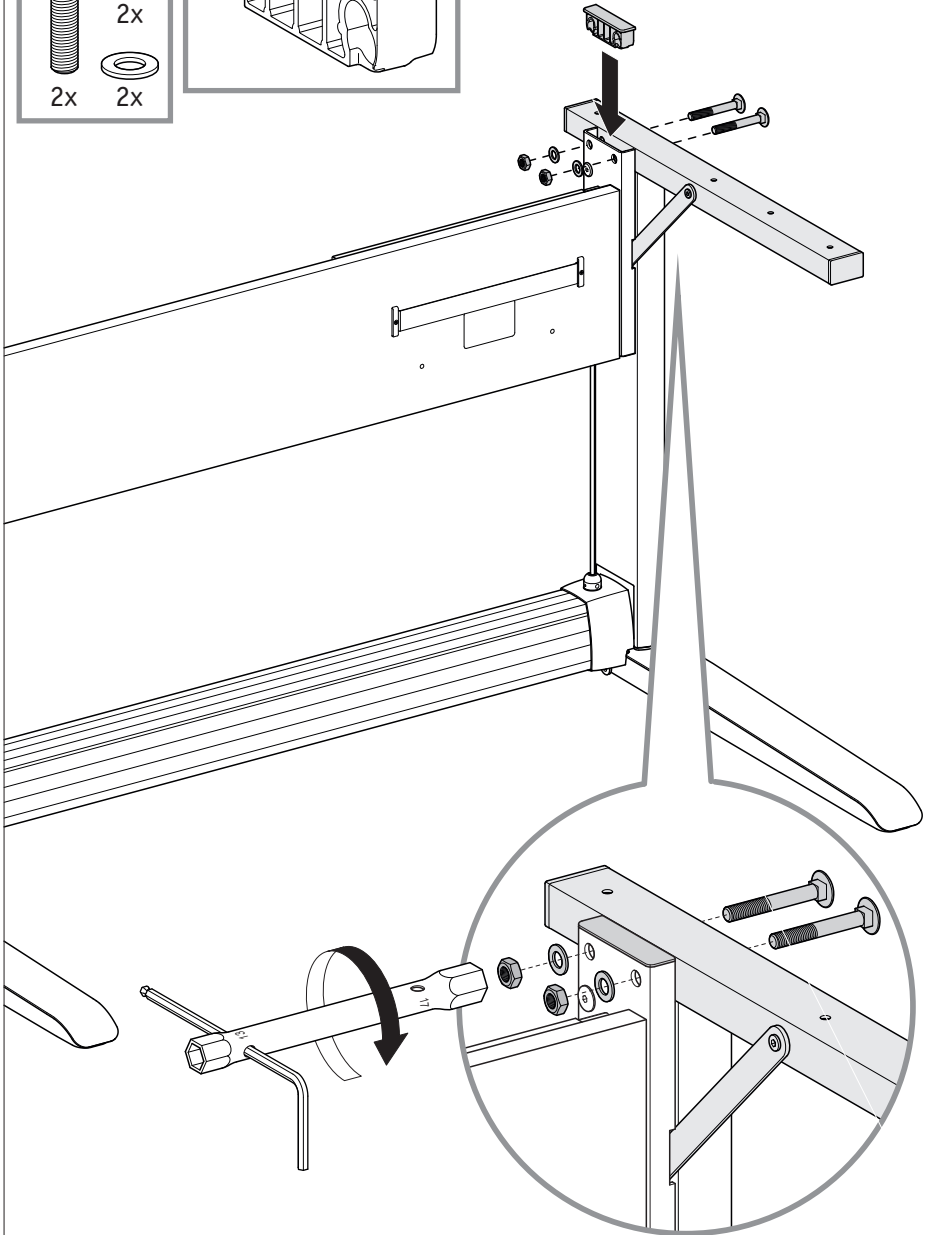
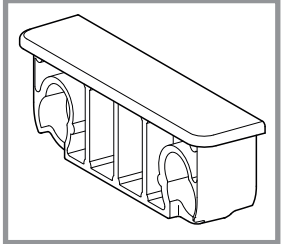
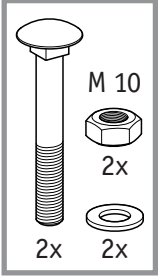

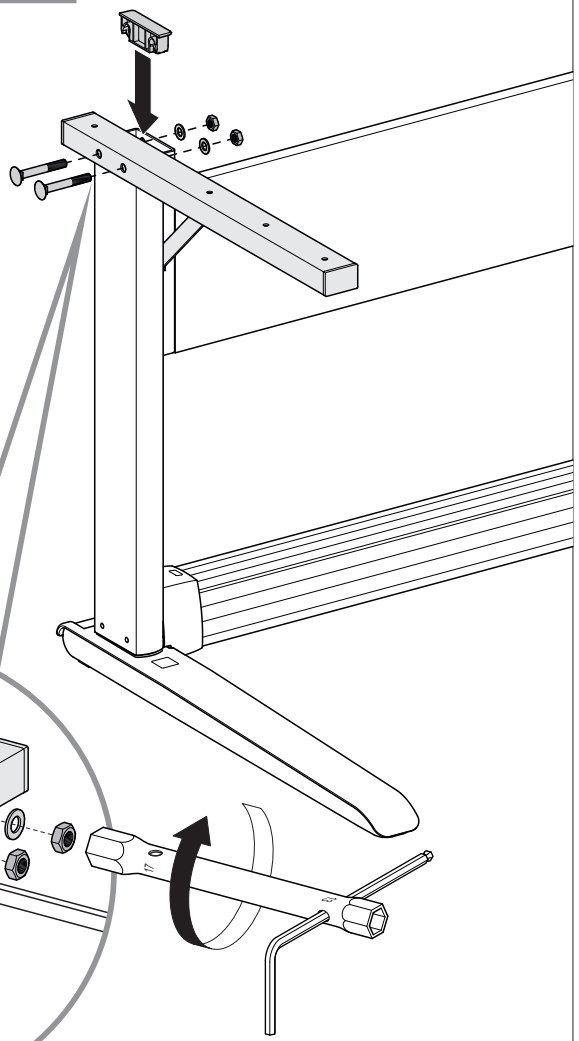
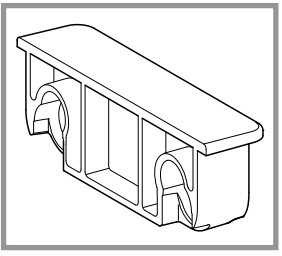
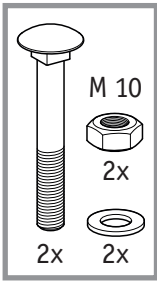

10

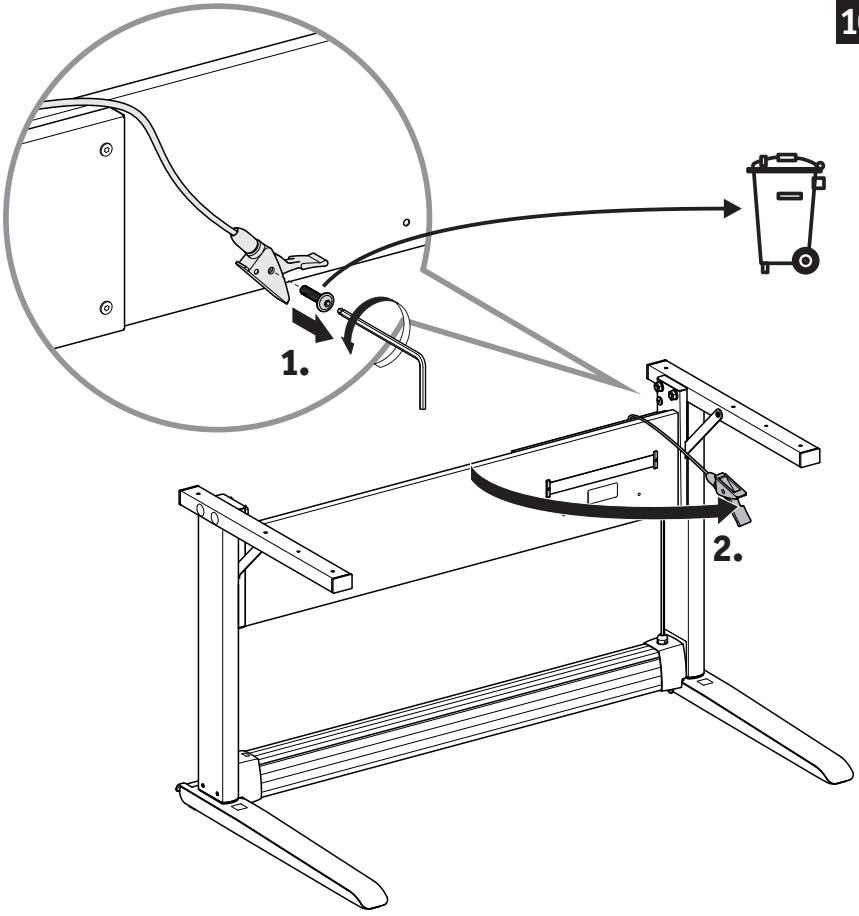

11

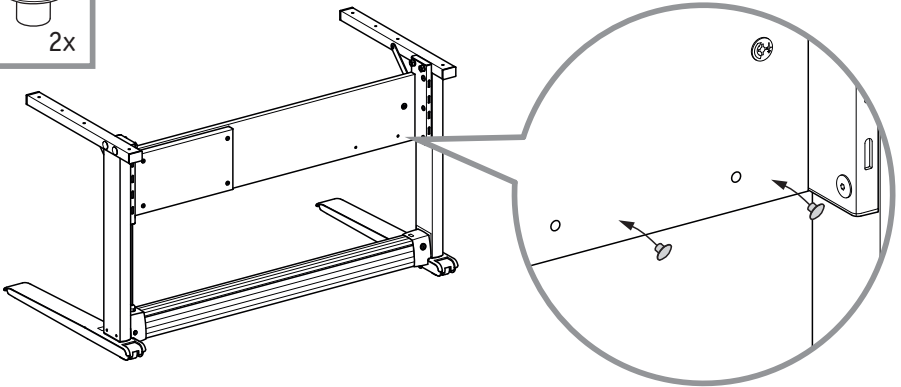
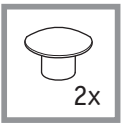

T1 M

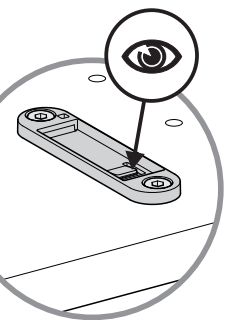
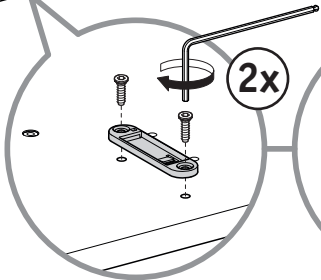
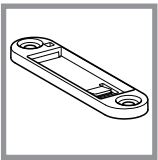
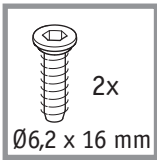
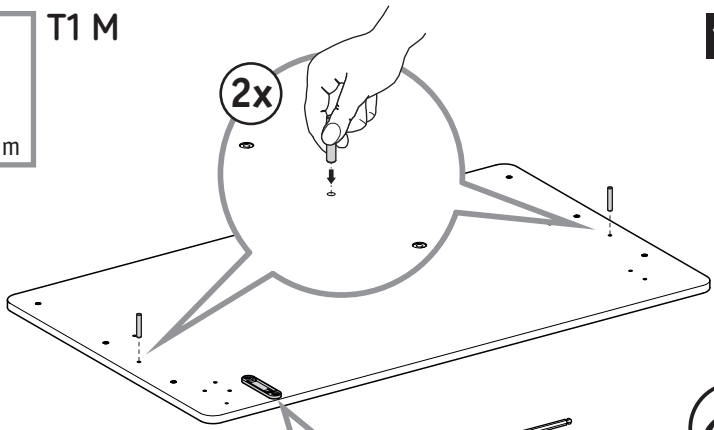
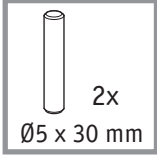

T1 L

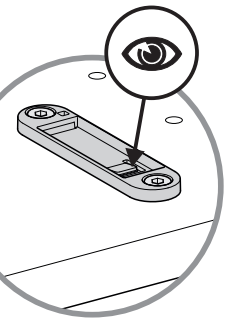
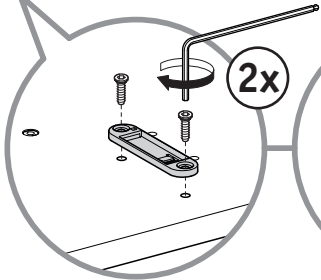
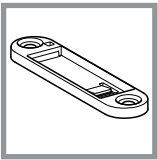
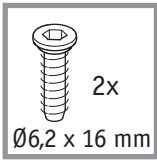
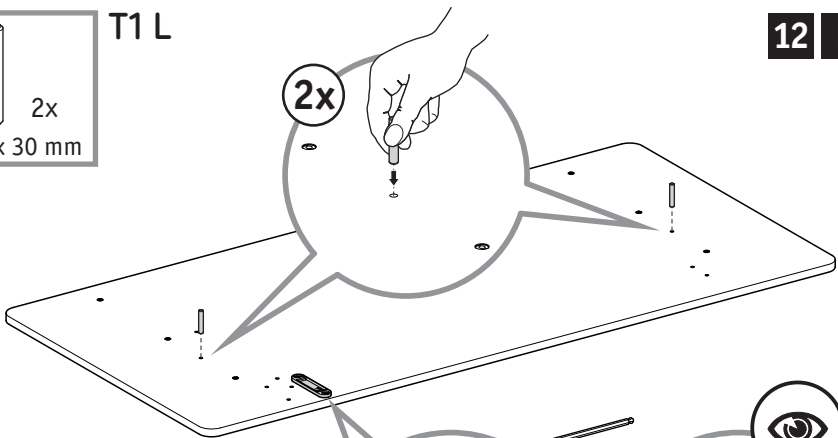

Schublade? → Ja  
Drawer? → Yes  
Tiroir? → Oui  
Cassetto? → Si  
Cajón? → Si  
Выдвижной ящик? → да  
抽屜? → 是

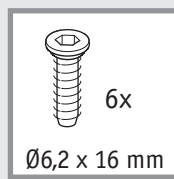
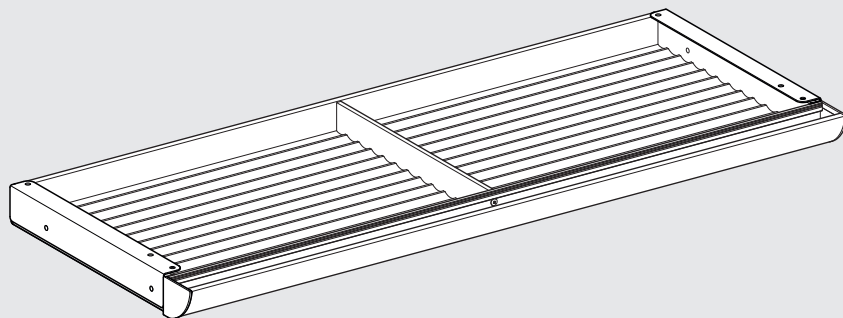
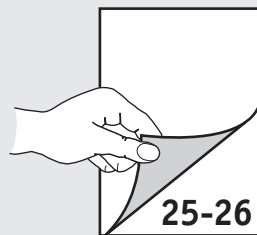

Schublade? → Nein  
Drawer? → No  
Tiroir? → Non  
Cassetto? → No  
Cajón? → No  
Выдвижной ящик? → нет  
抽屜? → 不是

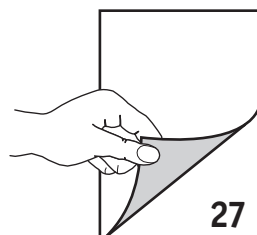





Montage der Schublade  
Assembly of the drawer  
Montage du tiroir  
Montaggio del cassetto

Montaje del cajón  
Монтаж выдвижного ящика  
组装抽屉

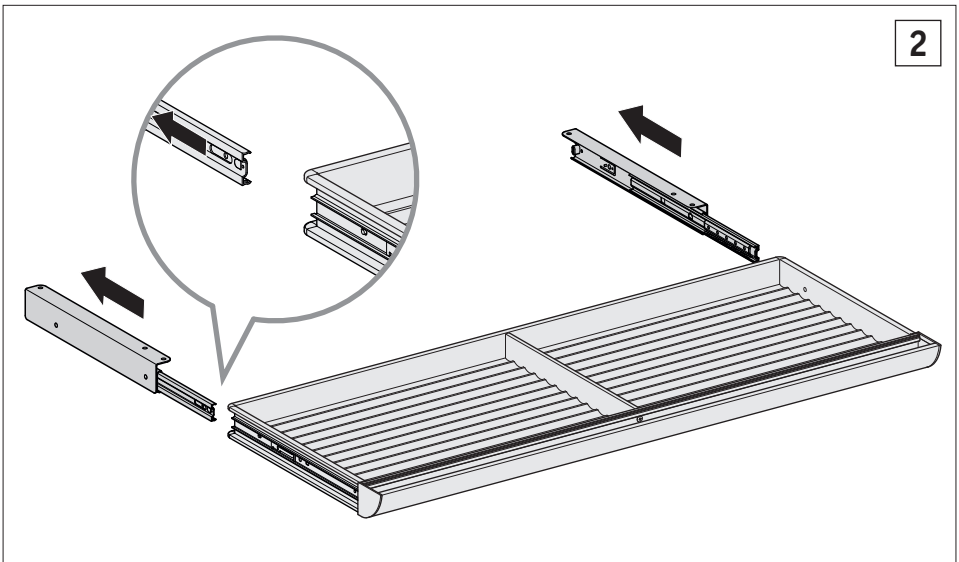
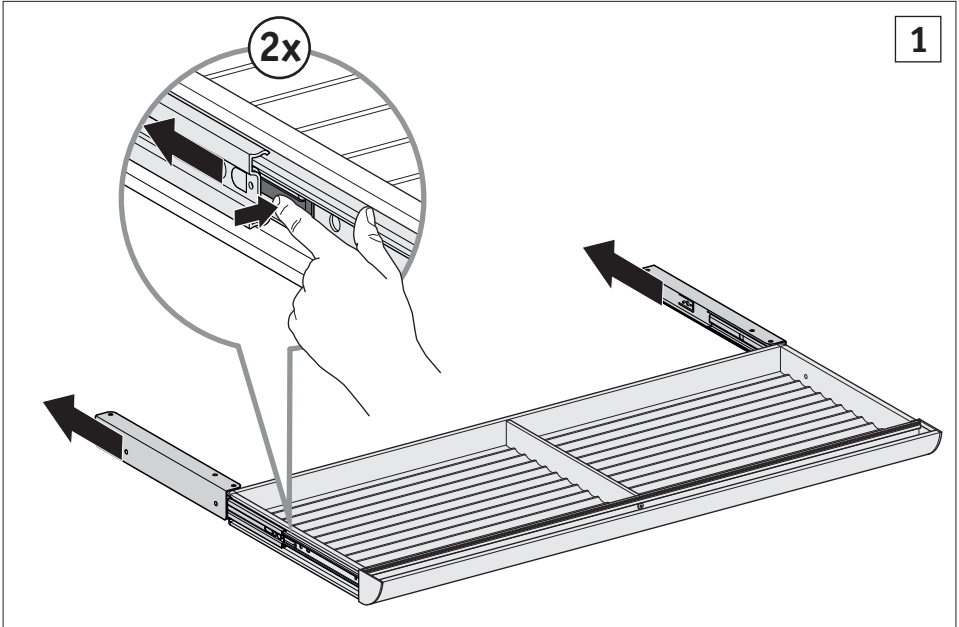

3

6x  
Ø6,2 x 16 mm

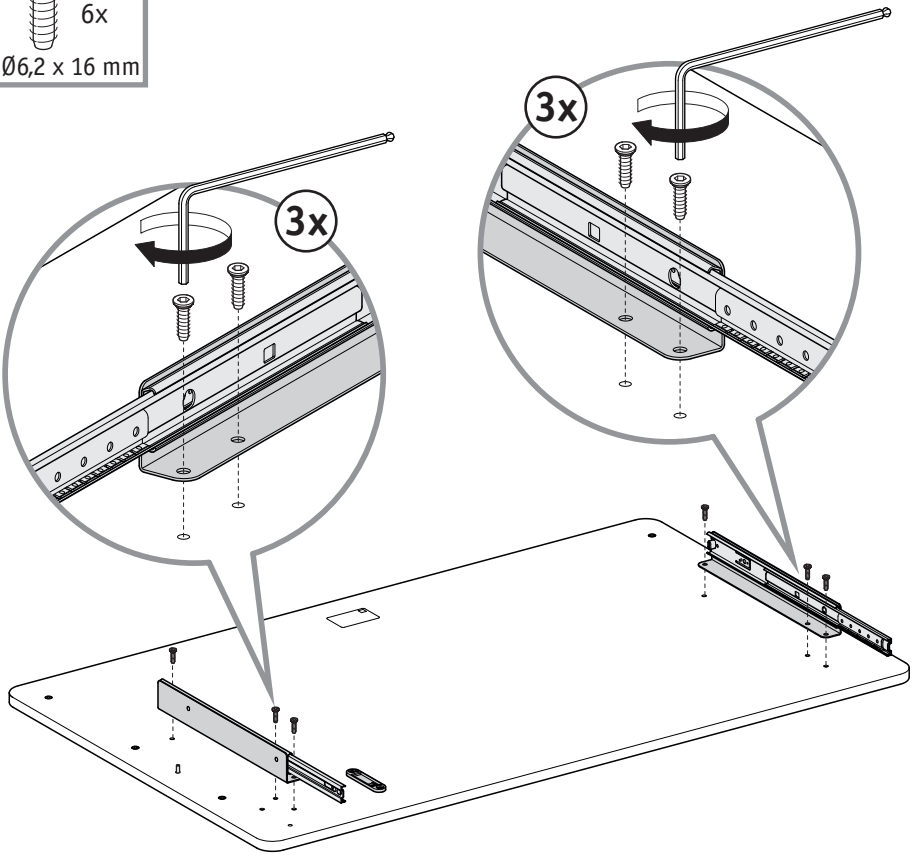

4

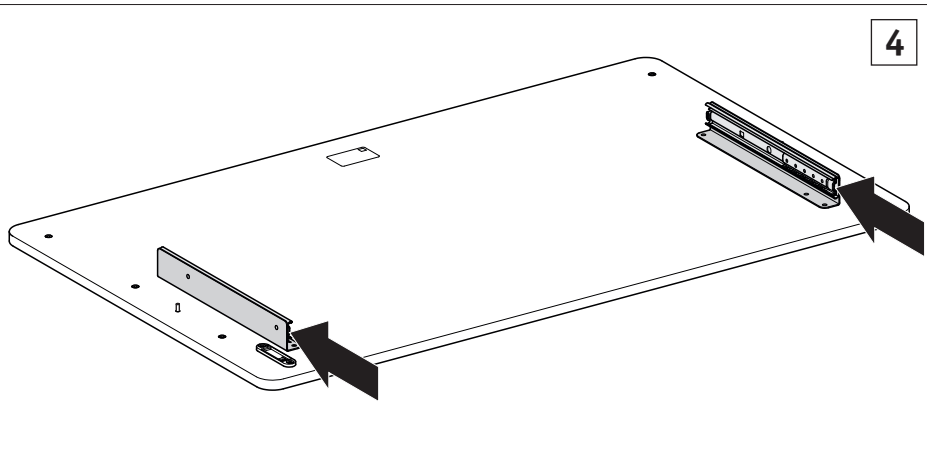



Montage der Tischplatte  
Assembly of the desk top  
Montage du plateau du bureau  
Montaggio del piano della scrivania

Montaje del tablero del escritorio  
Монтаж столешницы  
组装桌面

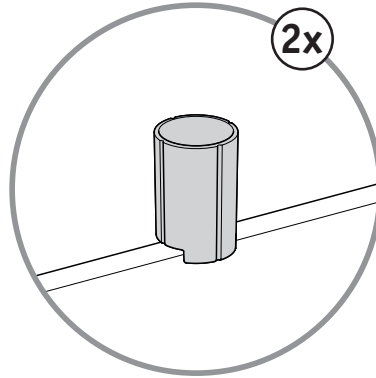
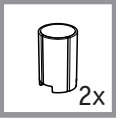

13

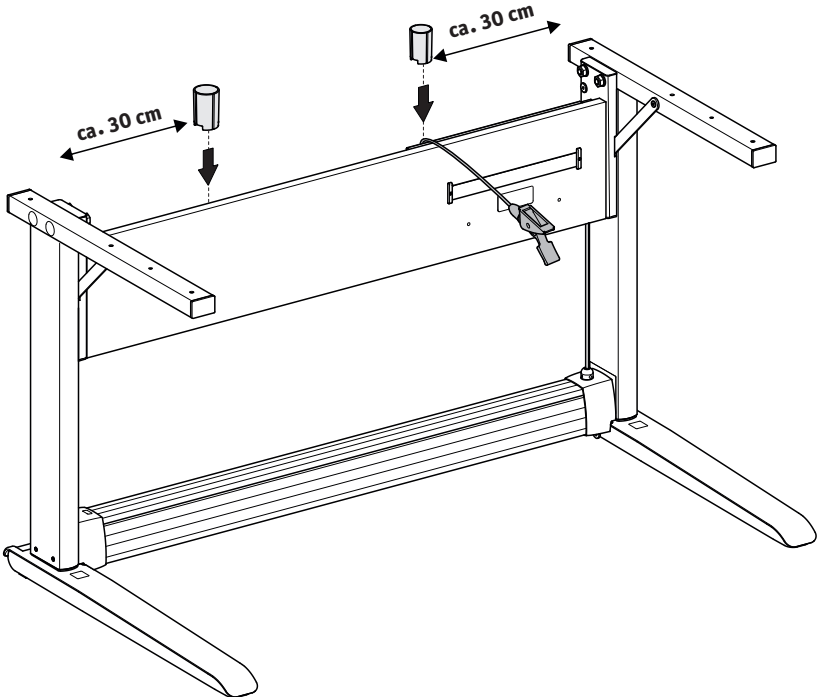



14

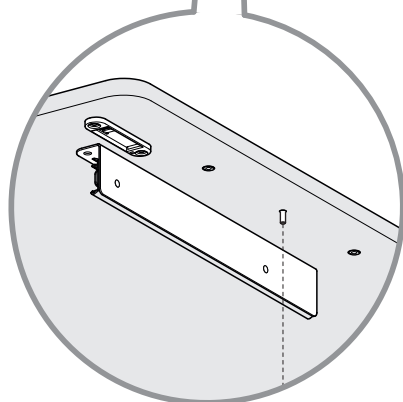
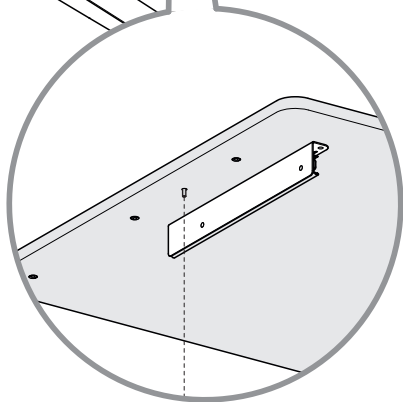
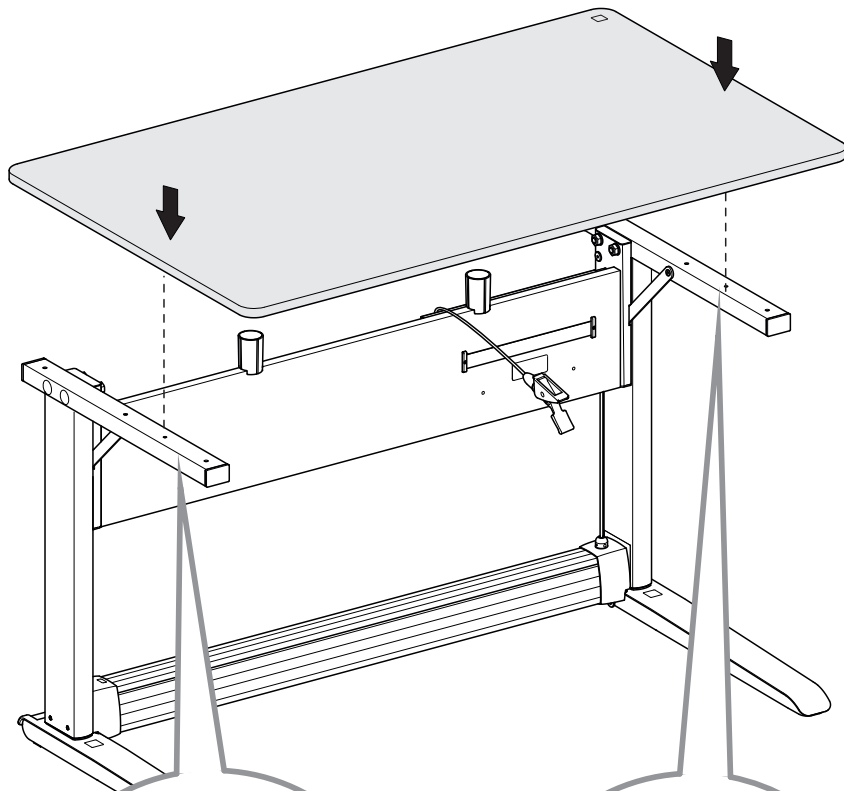

15

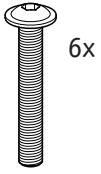

6x

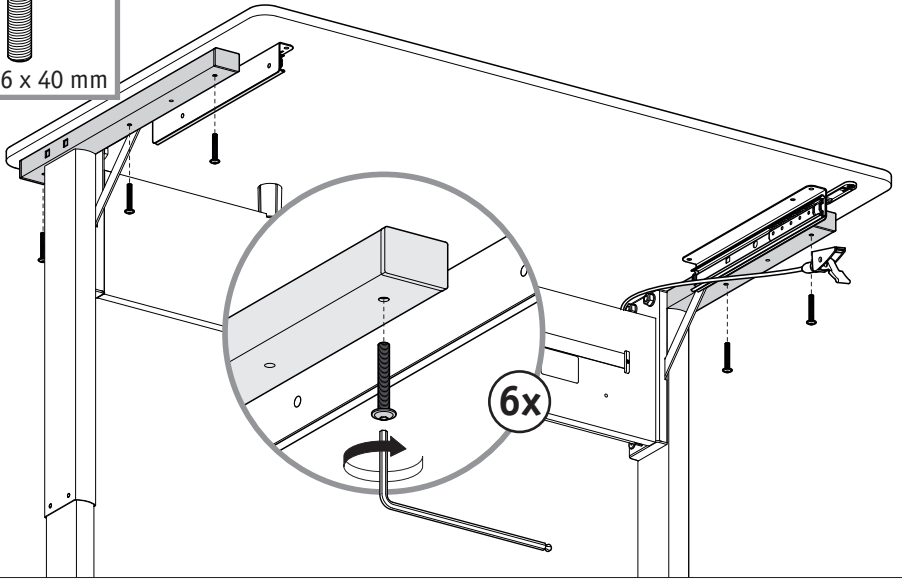

16



2x

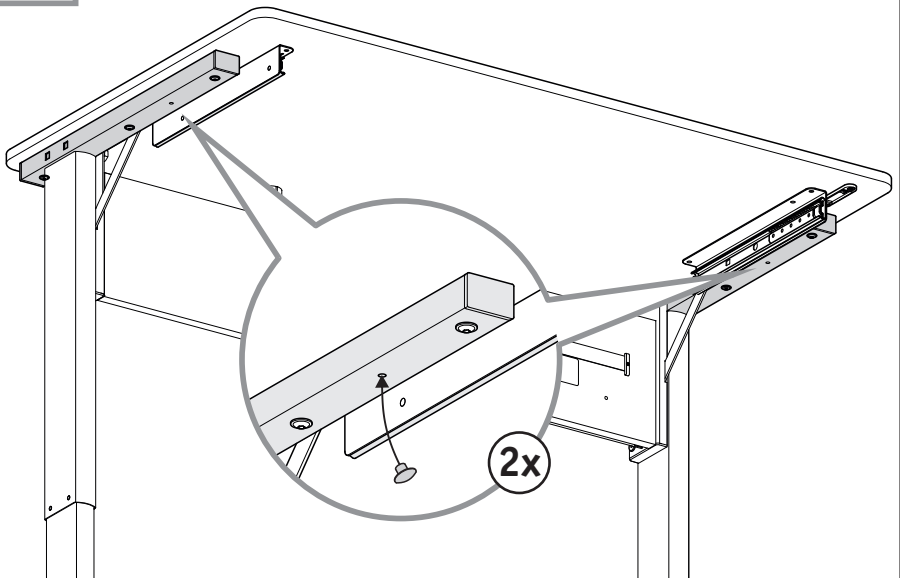

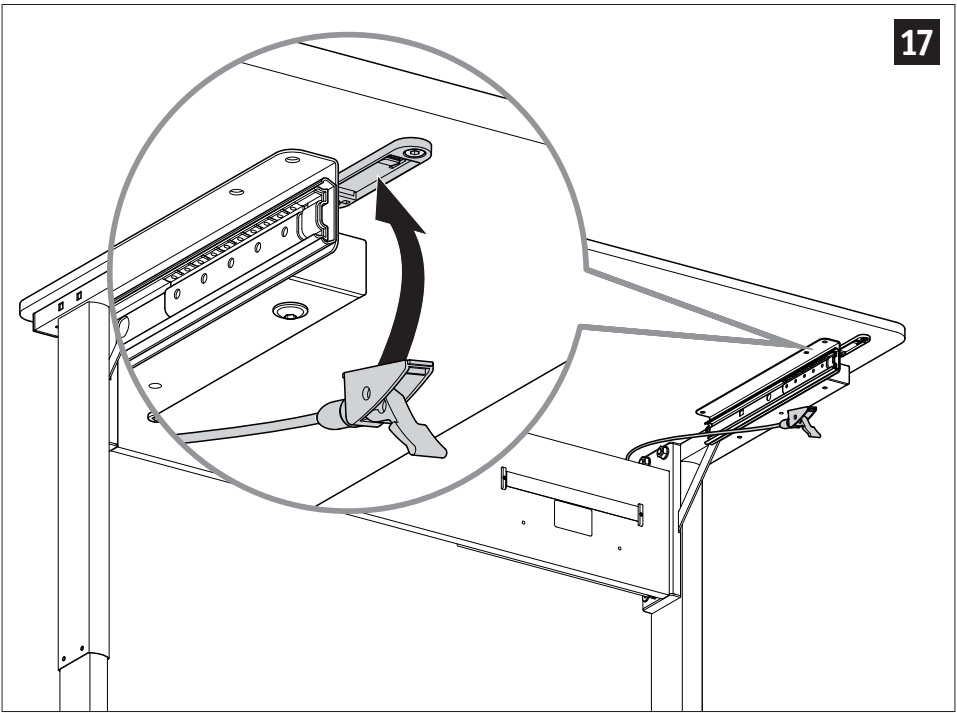

1.

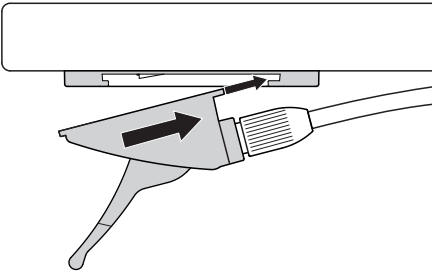

2.

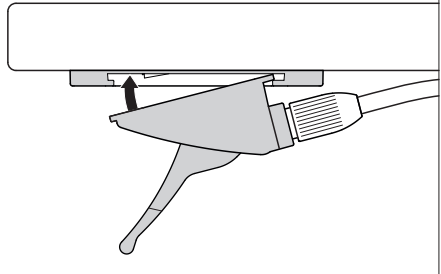

3.

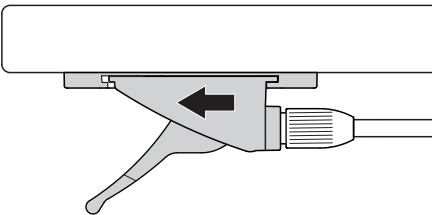

4.

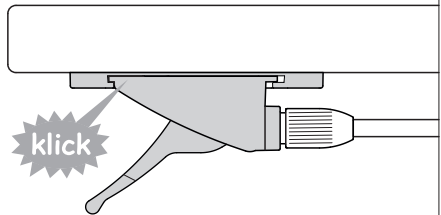

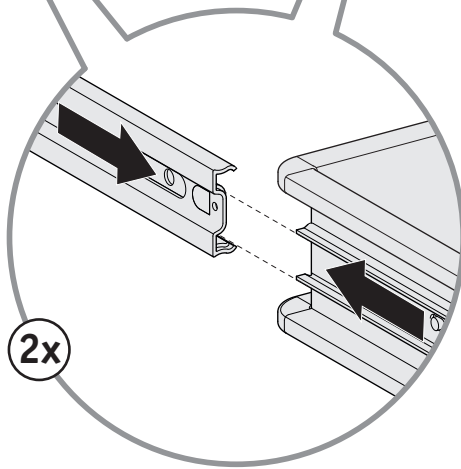
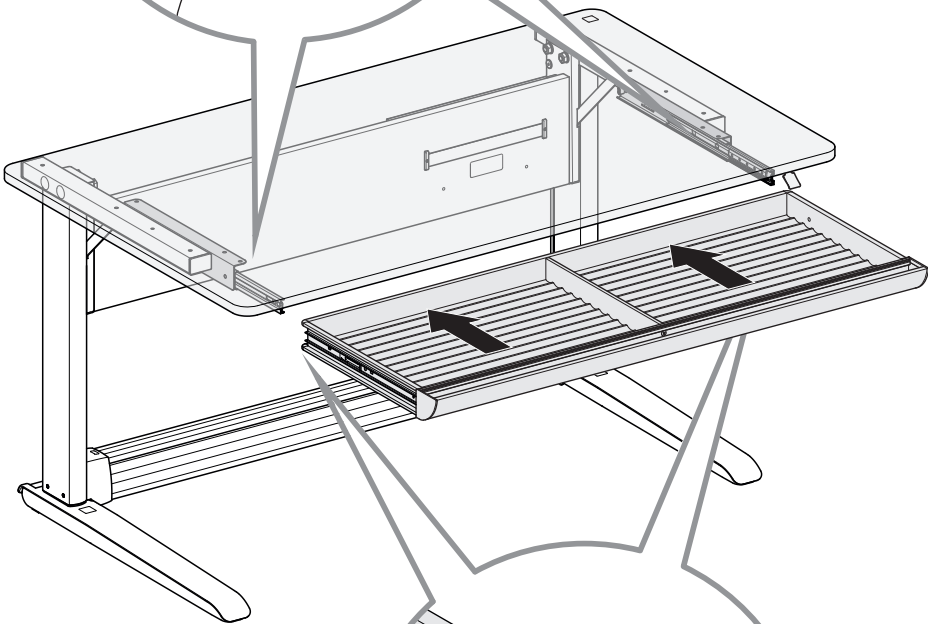
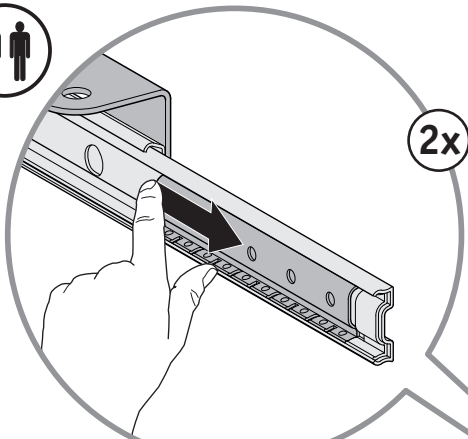

- D** **Wichtig!** Als erstes die Schublade ganz einschieben.  
Bevor Sie mit der Montage fortfahren prüfen Sie bitte, ob die Schublade fest eingerastet ist, indem Sie diese kräftig bis zum Anschlag öffnen.
- GB** **Important!** First, slide the drawer in completely.  
Before you proceed assembling, please make sure that the drawer is firmly locked in place by opening the drawer all the way to the stop.
- F** **Important!** Enfoncez tout d'abord le tiroir à fond.  
Vérifiez ensuite, avant de continuer le montage, que celui-ci est bien enclenché en l'ouvrant fortement jusqu'à la butée.
- I** **Importante!** In primoluogo p.f. inserire il cassetto completamente.  
Prima di continuare con il montaggio, aprire il cassetto fino al punto di arresto per assicurarsi che sia messo in posizione corretta.
- E** **¡Importante!** Primero introduzca el cajón completo.  
Después, antes de que usted continúe el montaje, evalúe si el cajón engranó firmemente por favor en lo que respecta a usted abra el cajón hasta el tope.
- RUS** **Важно!** Сначала вставьте ящик в направляющие и задвиньте его.  
Прежде чем Вы продолжите монтаж, убедитесь, хорошо ли ящик зафиксирован на направляющих. Для этого выдвиньте его с силой до упора.
- CHN** **重要!** 首先把抽屉完全推进去。用大力把抽屉打开到头，确认抽屉已经卡紧，然后再继续组装。

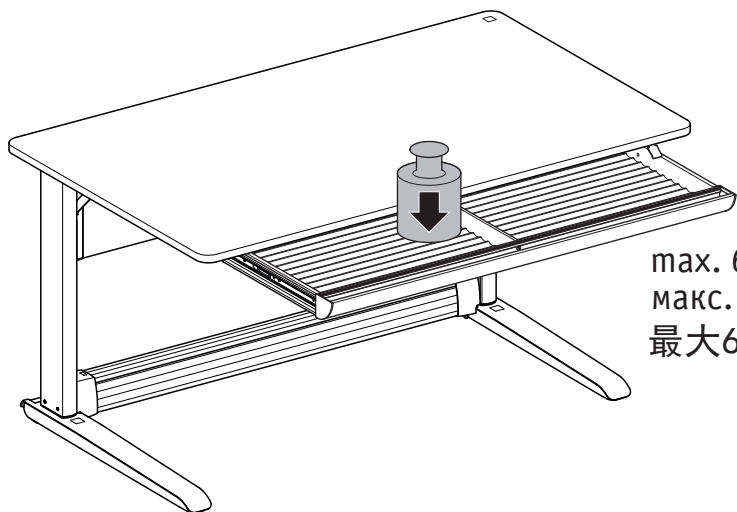

max. 6 kg  
макс. 6 кг  
最大6公斤



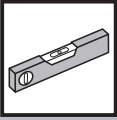

Tisch waagrecht ausrichten  
Align table horizontally  
Aligner le bureau horizontalement  
Allineare la scrivania

Nivelar el escritorio  
Выравнивание стола  
调平书桌

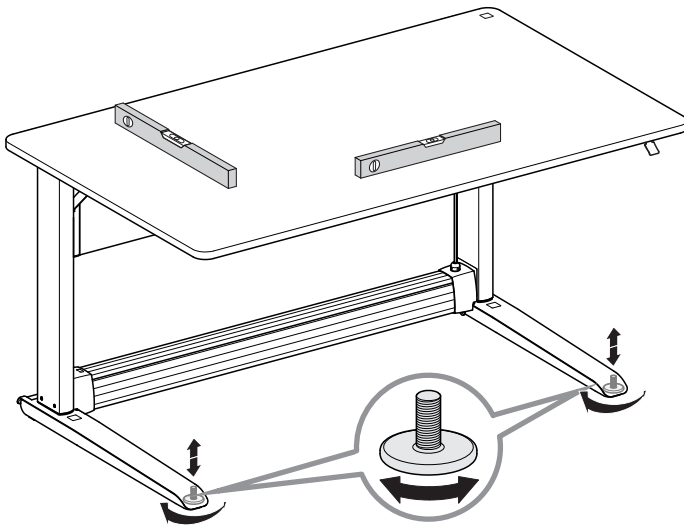

D

Mit Hilfe der Verstell-Teller muss der Tisch waagrecht ausgerichtet werden. Dadurch wird die beste Standsicherheit erreicht.

GB

The desk must be aligned horizontally with the adjustment plates. Thus, the best stability is achieved.

F

Le bureau doit être alignée horizontalement à l'aide du disque de réglage. Cela permet de garantir une stabilité maximale.

I

Il tavolo deve essere allineato orizzontalmente con l'aiuto dei dischi di regolazione. In questo modo viene ottenuta la migliore stabilità.

E

Con ayuda de los discos regulables se debe nivelar horizontalmente el escritorio. De este modo se logra una mejor estabilidad.

RUS

С помощью регулировочных дисков стол следует установить горизонтально по уровню. Так достигается максимально стабильное положение стола.

CHN

通过调整板将桌面调平，由此达到最佳的站立稳定性



Transportsicherung  
Transport locking device  
Sécurité de transport  
Blocco di sicurezza per il trasporto

Seguro de transporte  
Безопасность при транспортировке  
运输锁



D

**Die Transportsicherung sperrt die vorgespannte Federeinheit. Vor jedem Transport des Tisches muß die Schraube aus Sicherheitsgründen eingedreht werden, d.h. die Transportsicherung aktiviert werden!**

GB

**The transport lock blocks the spring unit. Before transporting the table, the screw must be screwed in for safety reasons, i.e. the transport locking device must be activated!**

F

**La sécurité de transport bloque l'unité de ressort précontrainte. Avant chaque transport du bureau, la vis doit être vissée pour des raisons de sécurité, c'est-à-dire que la sécurité de transport doit être activée !**

I

**Il blocco di sicurezza per il trasporto blocca l'unità a molla pretensionata. Prima di ogni trasporto della scrivania, la vite deve essere avvitata per motivi di sicurezza, ovvero il blocco del trasporto deve essere attivato!**

E

**El seguro de transporte bloquea la unidad de muelle pretensado. Antes de cada transporte del escritorio, debe atornillarse el tornillo por razones de seguridad, es decir, ¡el bloqueo de transporte debe estar activado!**

RUS

**Предохранитель фиксирует работу пружинного блока. В целях безопасности перед каждой транспортировкой стола необходимо закрутить винт, т.е. активировать предохранитель для транспортировки стола!**

CHN

**运输锁会锁定弹簧机构。为保障安全，运输桌子前，须拧紧该螺丝，即激活运输锁**

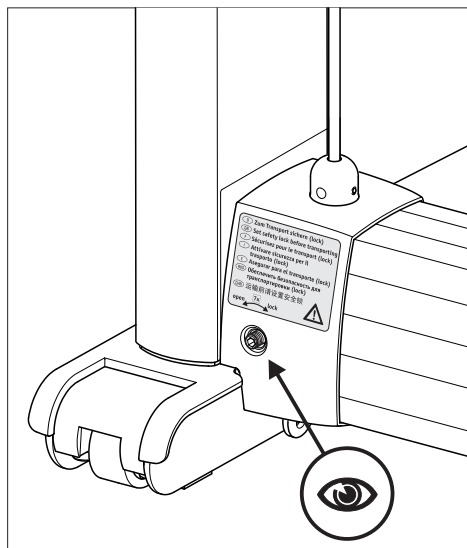
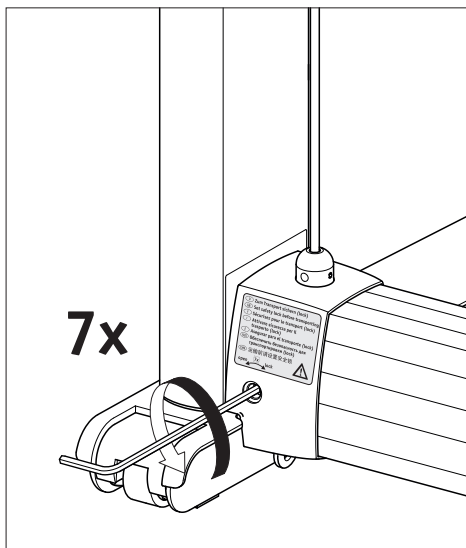

D

Mit dem Inbusschlüssel die Transportsicherung herausdrehen (7 Umdrehungen). Das Gewinde muß leicht über das Gehäuse herausstehen.

GB

Deactivate the transport safeguard by unscrewing it (7 turns counterclockwise) with the Allen key. The thread has to be slightly over the casing.

F

Extraire la sécurité pour le transport en tournant avec la clé Allen (7 rotations). Le filetage doit légèrement dépasser au-dessus du boîtier.

I

Estrarre la staffa di sicurezza per il trasporto con la chiave per vite a esagono cavo (7 rotazioni). Il filetto deve spuntare di poco dalla struttura.

E

Desatornillar el seguro de transporte con la llave Allen (7 vueltas de tuerca). La rosca debe sobresalir ligeramente por encima de la carcasa.

RUS

Деактивация: с помощью шестигранного ключа выкрутите транспортировочный винт-фиксатор (7 оборотов). Резьба должна слегка выступать из корпуса.

CHN

使用六角扳手拧松运输锁（顺时针7圈），来取消运输锁设置。此时螺纹应稍稍突出

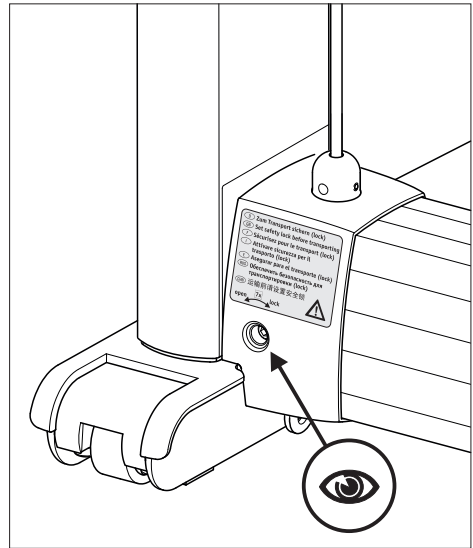
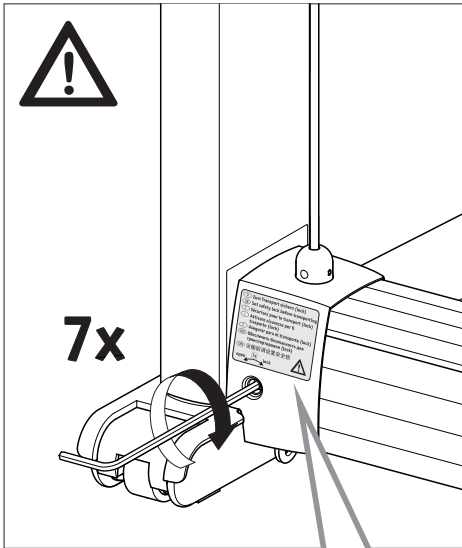
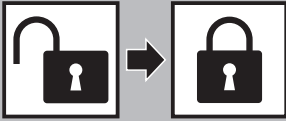

(D) Zum Transport sichern (lock)  
 (GB) Set safety lock before transporting  
 (F) Sécurisez pour le transport (lock)  
 (I) Attivare sicurezza per il trasporto (lock)  
 (E) Asegurar para el transporte (lock)  
 (RUS) Обеспечить безопасность для транспортировки (lock)  
 (CHN) 运输前请设置安全锁

open ← **7x** → lock





Die Express Höhenverstellung des **T1** ist eine federunterstützte Spontanverstellung mit einstellbarer Federkraft. Diese ermöglicht es, die unterschiedliche Beladung des Tisches (Ergänzungen, Geräte, Leuchte, usw.) auszugleichen. Der **T1** wird (werkseitig) mit einer voreingestellten Federspannung ausgeliefert. Die Anzeige der Federspannung auf dem Kraftspeicher steht auf „6“. Die Federkraft der Höhenverstellung lässt sich an eine mögliche Zuladung von bis zu **42 kg** anpassen (siehe Seite 48-51).

**Bei richtiger Einstellung bewegt sich der Tisch, nach Betätigung des Entriegelungshebels, auf ca. 2/3 der maximalen Höhe und „schwebt“ in dieser Position.**

**Wichtiger Hinweis:**



bei falscher Einstellung der Federkraft kann es zu gefährlichen Situationen kommen.  
Zu hohe Federkraft eingestellt: der Tisch fährt, nach dem Auslösen des Entriegelungshebels, zu schnell nach oben, bis zur oberen Endposition.  
Zu geringe Federkraft eingestellt: der Tisch fährt, nach dem Auslösen des Entriegelungshebels, zu schnell nach unten, bis zur unteren Endposition.

	Arbeitsfläche	mögliche Zuladung 
<b>T1 M</b>  	~120 x 72 cm	<b>42 kg</b>
<b>T1 L</b>  	~150 x 72 cm	<b>42 kg</b>

The Express Height Adjustment of the **T1** is a springsupported spontaneous height adjustment with adjustable spring force. This makes it possible to compensate for different loads on the table (accessories, devices, lights, etc.). The **T1** is factory-set with a preset spring tension. The display of the spring tension on the spring load accumulator is set to "6". The spring force of the height adjustment can be adapted to a possible payload of up to **42 kg** (see pages 48-51).



**When correctly adjusted, the table moves to approx. 2/3 of its maximum height after the release lever is actuated and "floats" in this position.**

**Important note:** 

Incorrect adjustment of the spring force can lead to dangerous situations.

Too high spring force set: the table moves too quickly upwards to the upper end position after the release lever has been released.

Too little spring force set: the table moves too quickly downwards to the lower end position after the release lever has been released.

	Table top size	possible payload 
<b>T1 M</b>  	~120 x 72 cm	<b>42 kg</b>
<b>T1 L</b>  	~150 x 72 cm	<b>42 kg</b>

Le réglage en hauteur Express du modèle **T1** est un réglage immédiat à ressort et la force des ressorts est ajustable. Cela permet d'équilibrer les différentes charges du bureau (extensions, appareils, lampes, etc.). Lors de la livraison du modèle **T1**, la tension des ressorts est déjà pré réglée (paramètres d'usine). La tension des ressorts indiquée sur l'accumulateur de force est de « **6** ». Il est possible d'ajuster la force des ressorts du réglage en hauteur pour une charge allant jusqu'à **42 kg** (voir pages 48 à 51).



**Si le réglage est correct, le bureau se déplace à peu près au 2/3 de sa hauteur maximale après avoir déverrouillé le levier et « flotte » dans cette position.**

**Remarque importante :** 

Un mauvais réglage de la force des ressorts peut créer des situations dangereuses.

Force des ressorts trop élevée : après le déverrouillage du levier, le bureau se relève trop rapidement jusqu'à atteindre sa hauteur maximale.

Force des ressorts trop faible : après le déverrouillage du levier, le bureau s'abaisse trop rapidement jusqu'à atteindre sa hauteur minimale.

	Taille du dessus de table	Charges possibles 
<b>T1 M</b>  	~120 x 72 cm	<b>42 kg</b>
<b>T1 L</b>  	~150 x 72 cm	<b>42 kg</b>

La regolazione in altezza Express di **T1** è una regolazione spontanea a molla con forza elastica regolabile. Questa consente di compensare il diverso carico della scrivania (aggiunte, apparecchi, apparecchi di illuminazione, ecc.). La **T1** è fornita con una tensione della molla preimpostata (in fabbrica). La visualizzazione della tensione della molla sull'accumulatore è "6". La forza elastica della regolazione in altezza è adeguabile a un possibile carico fino a **42 kg** (vedere pagina 48-51).



**In caso di installazione corretta, la scrivania, dopo l'azionamento della leva di sblocco, si sposta a circa 2/3 dell'altezza massima e "fluttua" in questa posizione.**

**Indicazione importante:** 

In caso di regolazione errata della forza elastica possono crearsi situazioni pericolose.

Regolazione di una forza elastica eccessiva: la scrivania, dopo l'allentamento della leva di sblocco, si sposta troppo velocemente verso l'alto, fino alla posizione finale superiore.

Regolazione di una forza elastica insufficiente: la scrivania, dopo l'allentamento della leva di sblocco, si sposta troppo velocemente verso il basso, fino alla posizione finale inferiore.

	Dimensioni del piano del tavolo	Possibile carico 
<b>T1 M</b>  	~120 x 72 cm	<b>42 kg</b>
<b>T1 L</b>  	~150 x 72 cm	<b>42 kg</b>



El ajuste Express de la altura de la **T1** es una regulación espontánea reforzada con muelles y de fuerza elástica adaptable. Permite compensar las diferentes cargas de la mesa (accesorios, dispositivos, luces, etc.). La **T1** se entrega con una tensión de muelle preajustada (por defecto de fábrica). El acumulador de fuerza indicará un valor «6» para la tensión de muelle. La fuerza elástica de la regulación de la altura puede ajustarse a una posible carga adicional de hasta **42 Kg** (ver Págs. 48-51).



**Con el ajuste correcto, la mesa se desliza a 2/3 de la altura máxima al accionar la palanca de desbloqueo y «flota» en esta posición**

**Aviso importante:** 

Si la fuerza elástica no se ajusta correctamente, se podrá dar lugar a situaciones de peligro.

Con una fuerza elástica demasiado elevada: La mesa se eleva demasiado rápido al accionar la palanca de desbloqueo, hasta la posición final superior.

Con una escasa fuerza elástica: La mesa se desliza hacia abajo demasiado rápido al accionar la palanca de desbloqueo, hasta la posición final inferior.

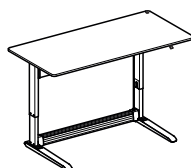
	Tamaño del escritorio	Posible carga adicional 
<b>T1 M</b>  	~120 x 72 cm	<b>42 kg</b>
<b>T1 L</b>  	~150 x 72 cm	<b>42 kg</b>

Экспресс-регулировка высоты стола T1 представляет собой произвольную регулировку высоты с помощью пружины, сила натяжения которой также регулируется. Это позволяет компенсировать нагрузку на стол в виде доп. полок, оргтехники, светильника и т.д. Стол T1 поставляется с предустановленным натяжением пружины. Индикатор силы натяжения пружины установлен на отметке "6" (заводская настройка). Общая сила натяжения рассчитана на возможную нагрузку стола до 42 кг (см. стр. 48-51).



**Сила натяжения пружины установлена корректно в том случае, если после нажатия на рычаг разблокировки незагруженный стол плавно "взлетает" на 2/3 от максимально возможной высоты.**

**Важное указание:** 

Неправильная настройка силы натяжения пружины может привести к небезопасным ситуациям.

Слишком сильное натяжение пружины: после отпускания рычага разблокировки стол стремительно перемещается вверх вплоть до верхней конечной позиции.

Слишком слабое натяжение пружины: после отпускания рычага разблокировки стол слишком быстро перемещается вниз в нижнее конечное положение.

	Размер столешницы	Возможная нагрузка 
<b>T1 M</b> 	~120 x 72 cm	42 кг
<b>T1 L</b> 	~150 x 72 cm	42 кг

“T1”的快速升降装置是弹簧支撑的、  
 弹簧力可调的自动高度调节，可以根据不同的桌面承重（附件、设备、  
 灯等）进行调节。“T1”出厂时有预设的弹簧张力。  
 弹簧负载蓄能器上弹簧张力的显示设置为“6”。  
 负载蓄能器的弹簧力最高可达**42 kg**有效载荷（见第48-51页）。



正确调整后，按压操纵杆后桌面可上升至其最大高度的约2/3处，  
 且在此位置“浮动”。

重要注意事项：

弹簧力调整不当会导致危险情况。

弹簧力设置过高：按压操纵杆后，桌面快速向上移动至顶端位置；

弹簧力设置太少：按压操纵杆后，桌面快速向下移动至最低位置。

	桌面尺寸	可能的有效载荷 
<b>T1 M</b>  	~120 x 72 cm	<b>42 kg</b>
<b>T1 L</b>  	~150 x 72 cm	<b>42 kg</b>



Tischhöhe einstellen  
Adjusting the desk height  
Réglage de la hauteur  
Regolazione del tavolo

Ajuste de la altura  
Настройка по высоте  
高度调节

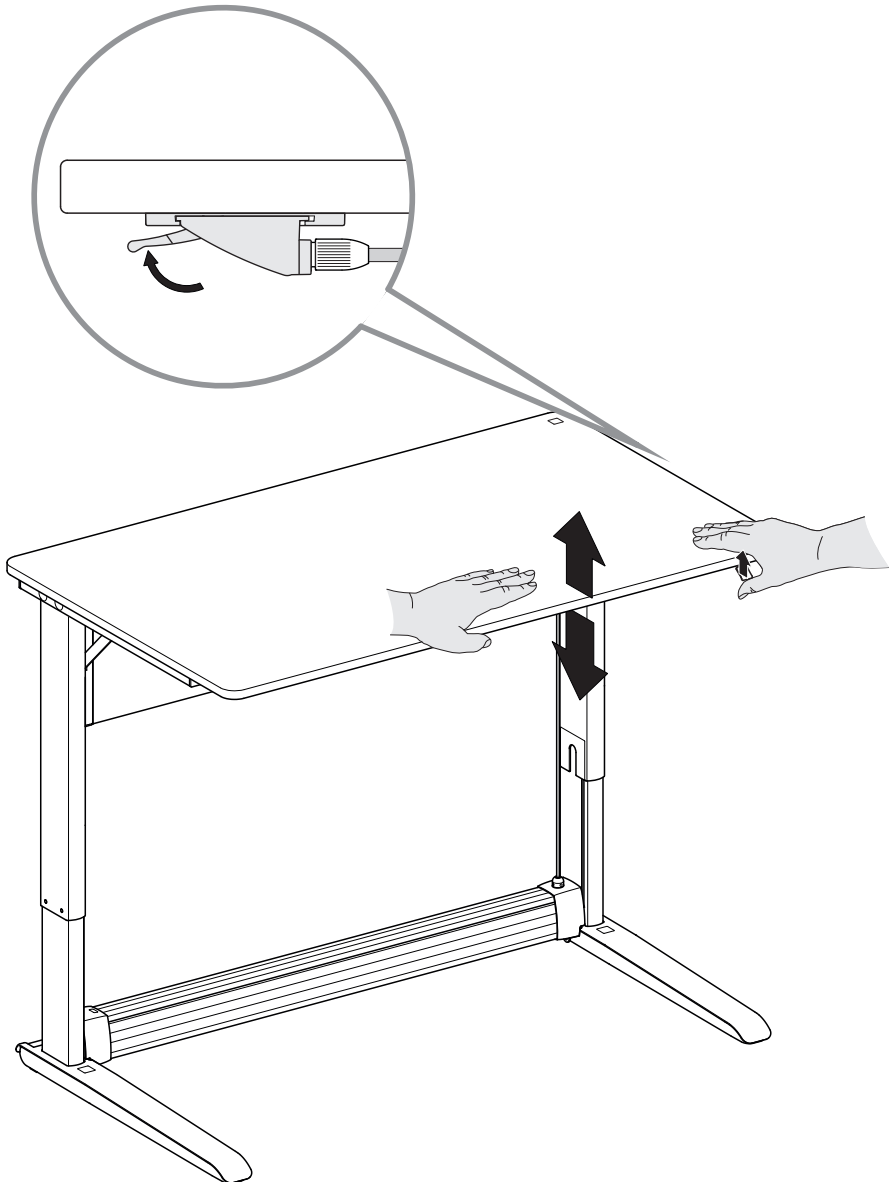

Tischverstellung: Vor den Tisch treten, den Hebel der Entriegelung ganz nach oben drücken und den Tisch in der Höhe verstellen. Sollte der Tisch nicht entriegeln, so drücken Sie beim Betätigen des Hebels den Tisch leicht nach unten. Sobald der Hebel losgelassen wird, rastet der Tisch in der Höhe ein.

(D)



Height adjustment: Stand in front of the desk, push the lever of the unlocking device upwards and change the height of the desk. Should the desk not unlock, slightly push the desk downwards while pushing the lever. As soon as the lever is released the table locks at the right height.

(GB)



Réglage du bureau: se placer devant du bureau, pousser le levier de déverrouillage complètement vers le haut et régler la hauteur du bureau. Si la table ne se déverrouille pas, poussez-la légèrement vers le bas en actionnant le levier. Lorsque le levier est relâché, le verrouillage du bureau au niveau.

(F)



Regolazione del tavolo: mettersi davanti al tavolo, alzare completamente la leva del dispositivo di sblocco e regolare il tavolo in altezza. Se il tavolo non si sblocca, azionare la leva e premere allo stesso tempo il tavolo leggermente verso il basso. Quando la leva viene rilasciata, blocca la mensa ad una altezza.

(I)



Ajuste del escritorio: Colóquese frente al escritorio, empujela palanca de desbloqueo hasta arriba y ajustela altura del escritorio. Si el escritorio no está desbloqueado, empujeligeramentela palanca hacia abajo cuandolo accione. Cuandola palanca selibera, el escritorio se bloquea en sulugar a una altura.

(E)



Встаньте перед столом. Задействуйте рычаг разблокировки путем полного нажатия на него и установите стол на желаемую высоту. Чтобы зафиксировать стол на нужной высоте, отпустите рычаг. Если стол не двигается при задействованном рычаге, слегка надавите на столешницу при одновременно нажатом рычаге.

(RUS)



高度调节：站在桌子前，向上按解锁手柄并调节桌面高度。按下解锁手柄时可同时稍向下推桌面，以解锁桌面固定设置。松开手柄，桌面即固定在此高度

(CHN)



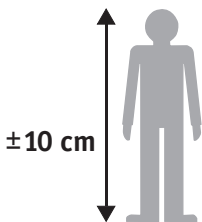
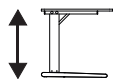
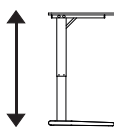

Empfehlungen zur ergonomischen Benutzung  
Recommendations for ergonomic use  
Recommandations pour le réglage ergonomique  
Raccomandazioni per la regolazione ergonomica  
Recomendaciones para el ajuste ergonómico  
Рекомендации по эргономической настройке  
符合人体工程学的调节建议

	<b>Sitzen</b> <b>Sitting</b> <b>S'asseoir</b> <b>Seduto</b> <b>Sentado</b> <b>Сидя</b> <b>坐姿</b>	<b>Stehen</b> <b>Standing</b> <b>Debout</b> <b>In piedi</b> <b>De pie</b> <b>Стоя</b> <b>站姿</b>
		
<b>127 cm</b>	<b>~56 cm</b>	<b>~80 cm</b>
<b>135 cm</b>	<b>~59 cm</b>	<b>~85 cm</b>
<b>143 cm</b>	<b>~63 cm</b>	<b>~90 cm</b>
<b>151 cm</b>	<b>~66 cm</b>	<b>~96 cm</b>
<b>159 cm</b>	<b>~69 cm</b>	<b>~102 cm</b>
<b>167 cm</b>	<b>~72 cm</b>	<b>~108 cm</b>
<b>175 cm</b>	<b>~75 cm</b>	<b>~113 cm</b>
<b>183 cm</b>	<b>~79 cm</b>	<b>~118 cm</b>
<b>191 cm</b>	<b>~82 cm</b>	<b>~124 cm</b>

Angaben sind Empfehlungswerte

Figures shown here are recommendations.

Les indications fournies sont des valeurs recommandées.

Queste informazioni sono valori consigliati.

Los datos son valores recomendados.

Данные являются лишь рекомендацией.

数据为建议值

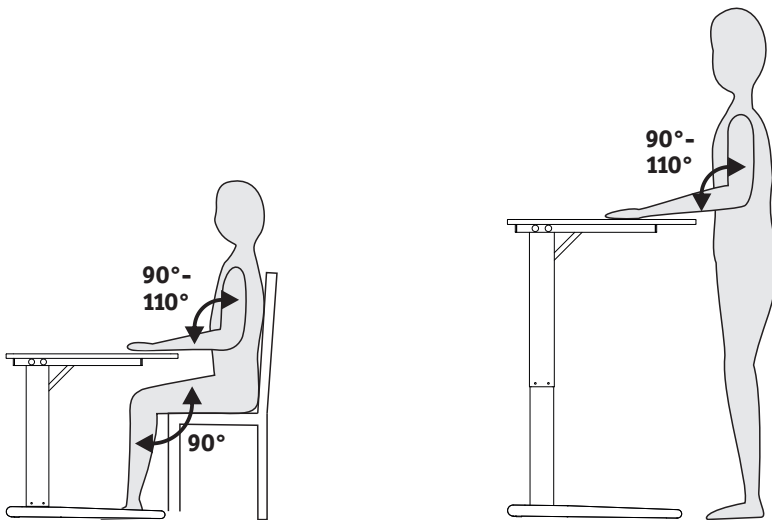

**D** Die Tischhöhe ist stufenlos einstellbar von 69 cm bis 114 cm (mit Express Höhenadapter 10 von 79 cm bis 124 cm, mit Express Höhenadapter 5 von 74 cm bis 119 cm - siehe Seite 54)

**GB** The desktop height is infinitely adjustable from 69 cm to 114 cm (with Express Height Adapter 10 from 79 cm to 124 cm, with Express Height Adapter 5 from 74 cm to 119 cm - see page 54)

**F** La hauteur de la table est réglable en continu de 69 cm à 114 cm (avec Express adaptateur de hauteur 10 de 79 cm à 124 cm, avec Express adaptateur de hauteur 5 de 74 cm à 119 cm - voir page 54)

**I** L'altezza del tavolo è regolabile in modo continuo da 69 cm a 114 cm (da 79 cm a 124 cm con l'Express adattatore di altezza 10, da 74 cm a 119 cm con l'Express adattatore di altezza 5 - vedere a pagina 54)

**E** La altura del escritorio es regulable sin escalonamientos de 69 cm a 114 cm; (con Express adaptador de altura 10 de 79 cm a 124 cm; con Express adaptador de altura 5 de 74 cm a 119 cm véase página 54)

**RUS** Плавная регулировка высоты стола от 69 см до 114 см (с Адаптер высоты Express 10 от 79 см до 124 см с Адаптер высоты Express 5 от 74 см до 119 см – см. стр. 54)

**CHN** 桌面高度可在69厘米至114厘米之间随意调节 (快速调节腿高适配器 79 厘米至 124 厘米或 74 厘米至 119 厘米 - 参见第 54页)



Gewichtsausgleich einstellen  
Weight counterbalance  
Équilibrage de poids  
Bilanciamento del peso

Compensación de peso  
Балансировка веса  
重量平衡



max. 42 kg  
макс. 42 кг  
最大42公斤

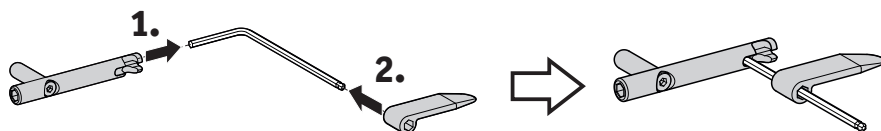
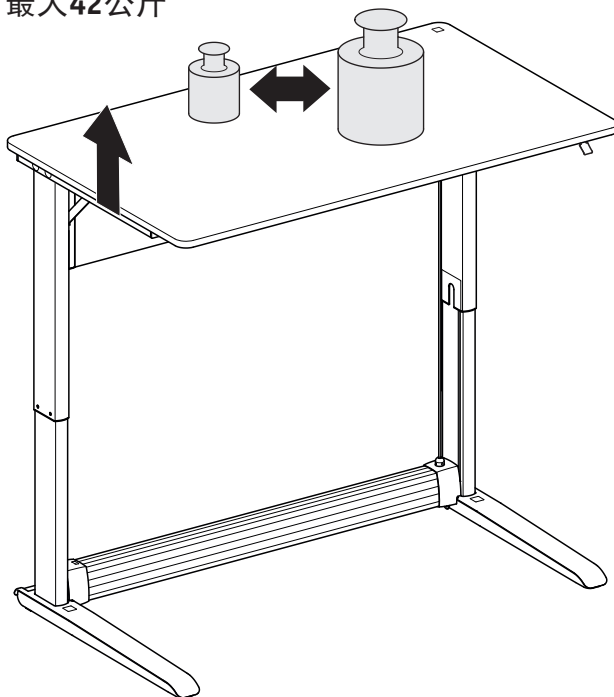



Gewichtsausgleich: Kurbelgriff plus Inbusschlüssel und Keil aus Zubehör-Box gemäß Bildern zur Kurbel zusammenstecken. Vor dem Einstellen des Gewichtsausgleichs den Tisch immer zuerst in die oberste Position bringen!

(D)

Weight counterbalance: Insert the Allen key plus wedge from the accessories-box into the handle and form a crank lever see pictures. Before setting the counterbalance, always get the table in the top position first!

(GB)

Équilibrage de poids: pour monter la manivelle, assembler la poignée de la manivelle et la clavette de la boîte d'accessoires à l'aide d'une clé Allen, conformément aux illustrations. Avant de procéder à l'équilibrage des poids, toujours commencer par mettre le bureau dans la position la plus haute !

(F)

Bilanciamento del peso: inserire nella manovella l'impugnatura con la chiave per vite a esagono cavo e il cuneo contenuti nella scatola degli accessori come mostrato nelle figure. Prima di eseguire il bilanciamento del peso, per prima cosa portare empre il tavolo nella posizione più alta!

(I)

Compensación de peso: Ensamblar el asidero de manivela más la llave de hexágono interior y la cuña de la caja de accesorios de acuerdo a las ilustraciones a la manivela. ¡Antes de ajustar a compensación de peso llevar siempre primero el escritorio a la posición superior!

(E)

Компенсация веса: вставьте шестигранный ключ и клин из коробки с принадлежностями в рукоятку, как показано на рисунке. Перед регулировкой компенсации веса необходимо привести стол в самое верхнее положение!

(RUS)

助力调节：将备件盒中的六角扳手配件安装在六角扳手上，如图所示。调节助力前，须先将桌面调至最大高度

(CHN)

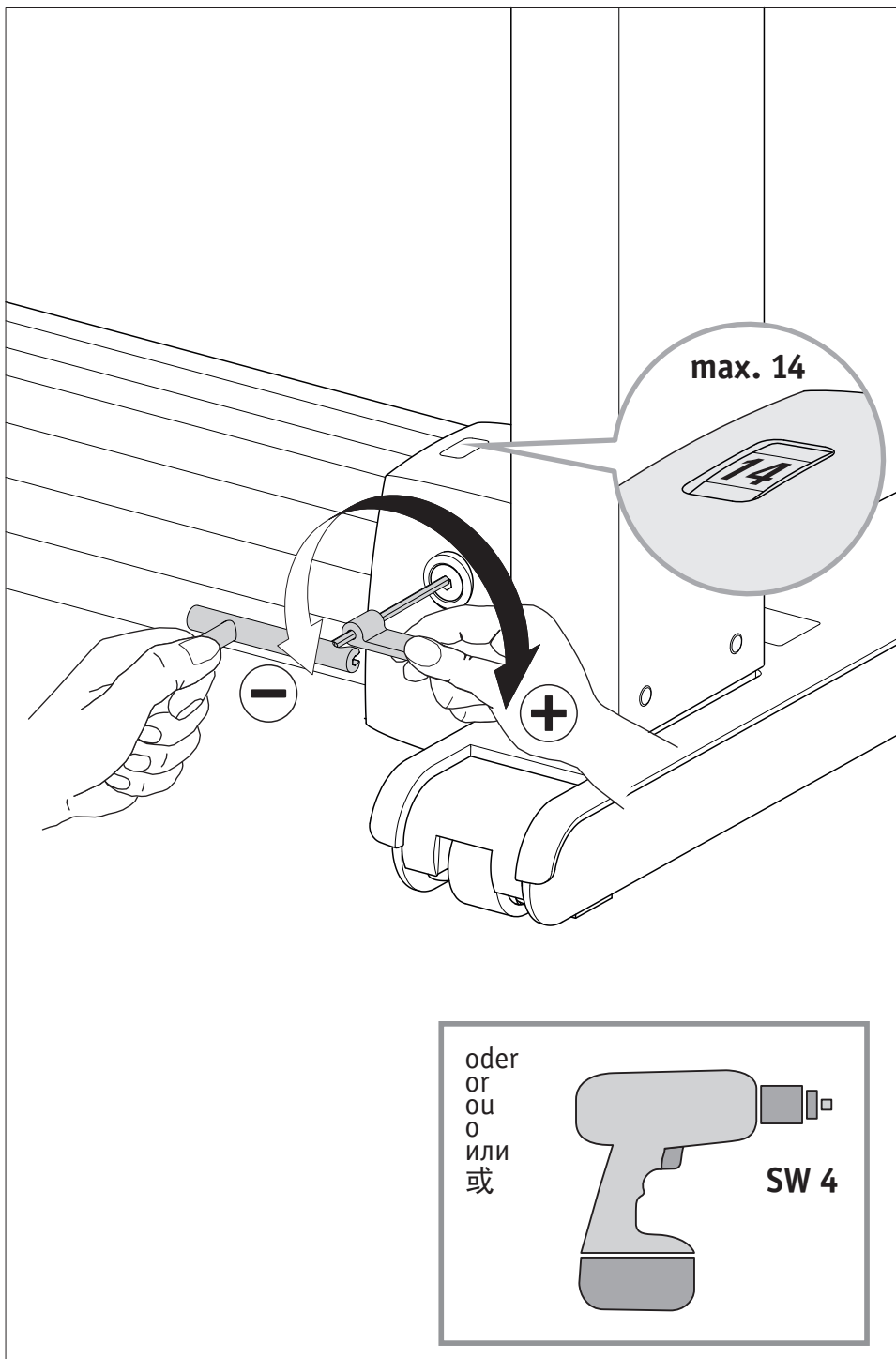

(D)

Die Kurbel einstecken und bei Zuladung des Tisches im Uhrzeigersinn drehen. 15 Umdrehungen der Kurbel entsprechen einem Schritt der Anzeige = ca. 4 kg. Die maximal zulässige Zuladung beträgt 42 kg. **Niemals über <STOP> kurbeln!** Bei Gewichtsreduzierung den Gewichtsausgleich durch Drehen gegen den Uhrzeigersinn anpassen!

(GB)

Insert the crank and rotate in a clockwise direction when placing a load on the desk. Fifteen turns of the crank equal one step in the display = approx. 4 kg. The maximum permitted load is 42 kg. **Never turn the crank past <STOP>!** When reducing the weight, turn the crank anticlockwise to adjust it.

(F)

Enfoncer la manivelle et la tourner, avec le bureau chargé, dans le sens des aiguilles d'une montre. 15 rotations de la manivelle correspondent à une étape de l'indication = env. 4 kg. La charge maximale autorisée est de 42 kg. **Ne jamais faire passer la manivelle sur <STOP>!** En cas de réduction du poids, adaptez la répartition du poids en tournant dans le sens contraire des aiguilles d'une montre !

(I)

Inserire la manovella e ruotarla in senso orario in caso di aumento del carico sul tavolo. 15 rotazioni della manovella corrispondono ad uno scatto nell'indicatore = ca. 4 kg. Il carico massimo consentito è di 42 kg. **Non girare mai la manovella oltre lo <STOP>!** In caso di riduzione del carico bilanciare il peso ruotando in senso antiorario!

(E)

Insertar la manivela y girarla en el sentido de las agujas del reloj con el escritorio cargada. 15 giros de la manivela equivalen a un paso de la indicación = aprox. 4 kg. La carga máxima permitida es de 42 kg. **Nunca gire más allá de <STOP>.** En caso de reducir el peso, adaptar la compensación de peso girando en el sentido contrario a las agujas del reloj..

(RUS)

Вставьте рукоятку с ключом в отверстие и поворачивайте его по часовой стрелке при нагруженном столе. 15 поворотов равны одному делению дисплея, что соответствует примерно 4 кг. Максимально допустимая нагрузка на стол составляет 42 кг. Запрещается поворачивать ключ дальше отметки <STOP>! В случае уменьшения веса на столе отрегулируйте весовой баланс поворотом против часовой стрелки.

(CHN)

使用安装好的六角扳手调节书桌助力，顺时针旋转可增加助力，每转动15圈显示的数字变化一次（约4千克），允许的最大载重为42千克。严禁旋转超过<STOP>！逆时针旋转可减少助力

2x  
Ø5 x 30 mm

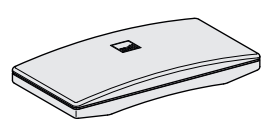
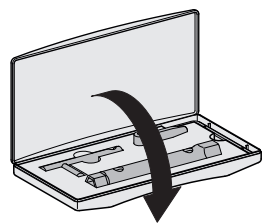
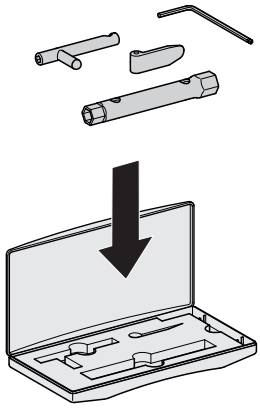
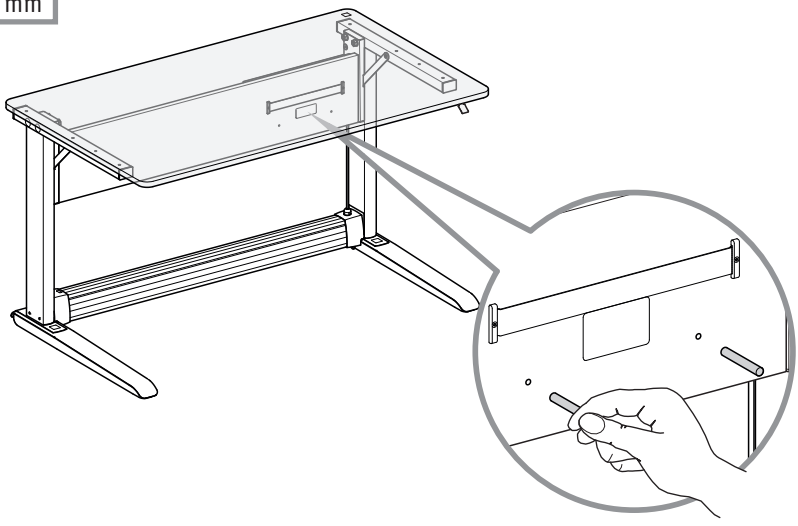

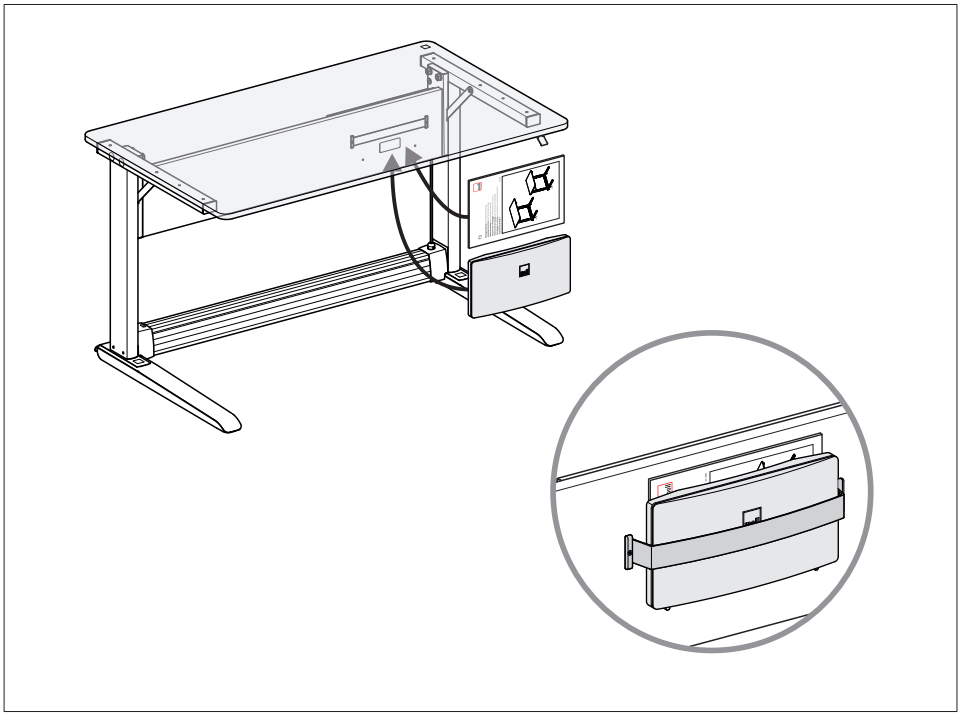



Tisch verschieben  
Moving the desk  
Déplacer le bureau  
Spostamento della scrivania

Mover el escritorio  
Перемещение стола  
移动书桌

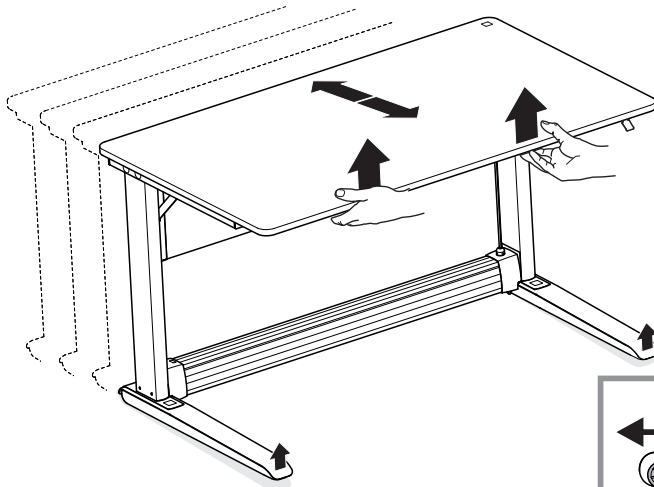

D

Um den Tisch zu bewegen, reicht es, ihn vorne etwas anzuheben. Dann lässt er sich ganz leicht auf den eingebauten Rollen vor und zurück schieben.

GB

To move the desk, simply raise the front. Now it can be easily moved back and forth on the integrated castors.

F

Pour déplacer le bureau, il suffit de soulever légèrement l'avant. Elle peut ensuite être facilement poussée vers l'avant et vers l'arrière à l'aide des roulettes intégrées.

I

Per muovere il tavolo è sufficiente sollevarlo leggermente dalla parte anteriore. Sarà quindi possibile spingerlo agevolmente avanti e indietro sulle rotelle integrate.

E

Para mover el escritorio, es suficiente levantarla algo por delante. Entonces permite ser movida hacia delante y hacia atrás sobre las ruedas incorporadas.

RUS

Для перемещения стола достаточно слегка приподнять его спереди. Таким образом он легко перемещается на встроенных роликах вперед и назад.

CHN

移动只需将桌子前端稍微抬起，然后通过配装的滑轮轻松地前后移动。

Mitgeliefertes Zubehör  
Included accessories  
Accessoires inclus  
Accessori in dotazione

Accesorios incluidos  
Аксессуары в комплекте  
包含的配件

**Kabel-Butler**

**Cable butler**

**Porte-câbles**

**Reggicavi**

**Portacables**

**Держатель проводов**

**桌面理线器**

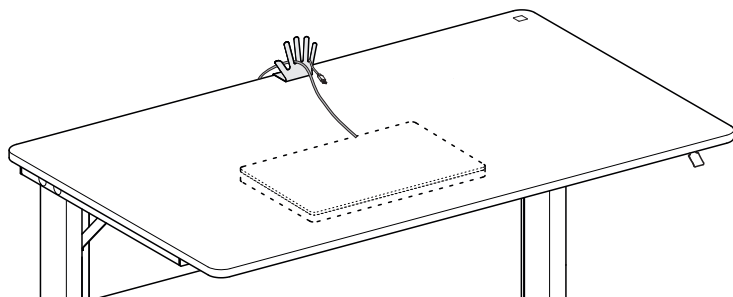
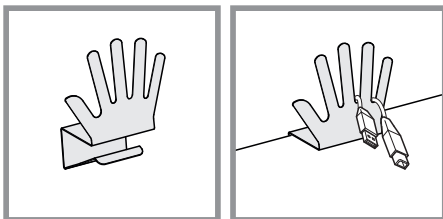

Erhältliches Zubehör  
Available accessories  
Accessoires disponibles  
Accessori disponibili

Accesorios disponibles  
Оptionальные аксессуары  
可用配件

**T1 Steckdosenhalter**

**T1 Multi Socket Holder**

**T1 Support de prises**

**T1 Portaprese**

**T1 Soporte de enchufes**

**Держатель розеток**

**T1插座支架**

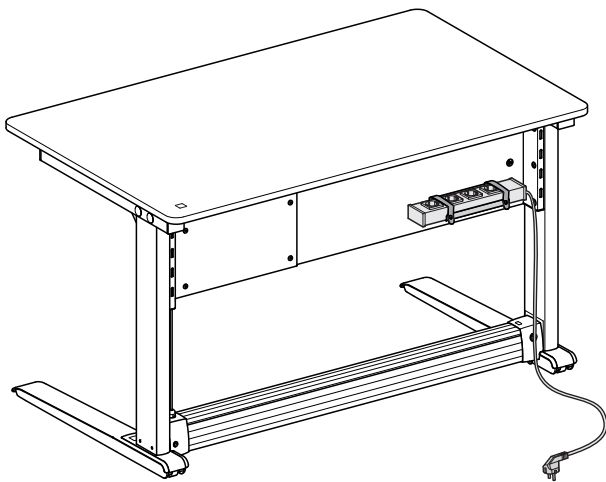
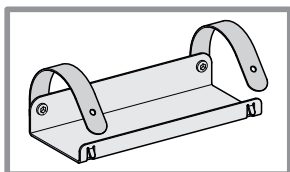

D

**Sicherheitshinweis:** Sorgen Sie für ausreichend Kabellänge, so dass diese auch für das Hochfahren des Tisches reicht. Das Kabel so verlegen, dass es keine Stolperstelle bildet, auch nicht bei hochgestelltem Tisch. Achtung! Sollte das Anschlusskabel beschädigt sein, sofort den Netzstecker ziehen!

GB

**Caution:** Make sure that the cable length is also sufficient when the table is in the top position. Route the cable so that it is not likely to trip over it. Danger! Should the power cord become damaged, pull the mains plug!

F

**Consignes de sécurité:** Veillez à ce que le câble soit suffisamment long pour monter le bureau. Posez le câble de manière à ce que personne ne risque de trébucher dessus, même lorsque le bureau est à sa hauteur maximale. Attention! Si le câble d'alimentation est endommagé, retirez immédiatement la fiche de la prise.

I

**Avvertenze di sicurezza:** Garantire una lunghezza del cavo sufficiente, anche per lo spostamento in alto del tavolo. Posare il cavo in modo che non costituisca un punto di inciampo, nemmeno con il tavolo regolato in alto. Attenzione! Estrarre immediatamente la spina elettrica in caso di danneggiamento del cavo di collegamento!

E

**Indicación de seguridad:** Cuide de una longitud de cable suficiente, de manera tal que también alcance para la elevación del escritorio. Tender el cable de tal manera que no genere un punto de tropiezo tampoco con el escritorio levantada. ¡Atención! ¡En caso de que el cable de conexión esté dañado, quitar inmediatamente la clavija de la red!

RUS

**Указание по технике безопасности:** Обеспечьте достаточную длину кабеля, чтобы ее хватило также для верхнего положения стола. Кабель следует проложить так, чтобы исключить риск спотыкания, даже когда стол высоко поднят. Внимание! Если кабель подключения поврежден, необходимо немедленно вытащить штепсельную вилку из розетки.

CHN

安全提示: 确保电源线足够长, 以便桌面上升至最大高度时也够用 请妥善整理电源线, 以防绊倒。  
注意! 电源线一旦损坏, 须立刻拔出插销!

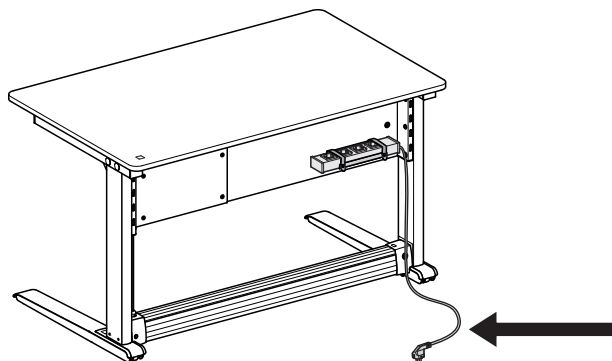



Erhältliches Zubehör  
Available accessories  
Accessoires disponibles  
Accessori disponibili

Accesorios disponibles  
Оptionальные аксессуары  
可用配件

**Schublade**

**Drawer**

**Tiroir**

**Cassetto**

**Cajón**

**Выдвижной ящик**

**抽屉**

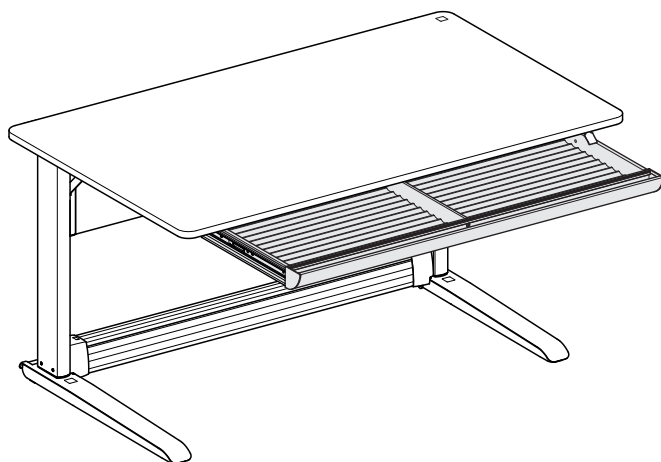

**Express Höhenadapter 5 / 10**

**Express height adapter 5 / 10**

**Express adaptateur de hauteur 5 / 10**

**Express adattatore di altezza 5 / 10**

**Express adaptador de altura 5 / 10**

**Адаптер высоты Express 5 / 10**

**快调腿高度适配器5 / 10**

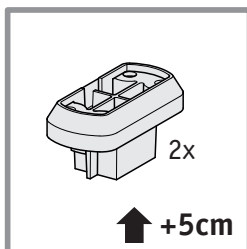
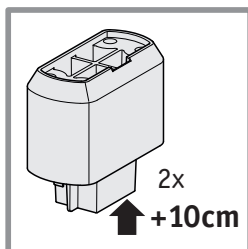
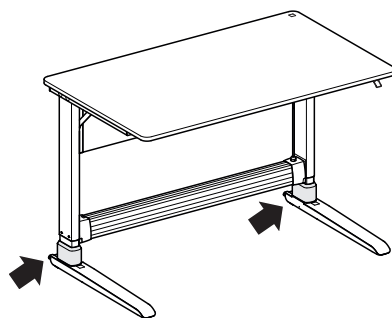

D

- **Wenn der Tisch nach dem Aufstellen nicht funktioniert:**

1. bitte prüfen Sie ob die Transportsicherung gelöst wurde, siehe Seite 35.
2. Zum Entriegeln aus unterer Position muss u.U.leicht auf die Tischplatte gerückt werden.
3. Bitte die Anzeige der Federspannung auf dem Kraftspeicher prüfen. Werkseitig ist diese auf „6“ eingestellt. Die Federspannung des Tisches ist richtig eingestellt, wenn der unbeladene Tisch nach dem Drücken des Hebels bei ca. 2/3 seiner Auszugshöhe „schwebt“. Es muss dann beim Absenken des Tisches leicht auf die Tischplatte gedrückt werden. Beim Anheben des Tisches muss dieser leicht nach oben gezogen werden.

- **Wenn der Tisch nicht entriegelt, oder bei voll gedrücktem Hebel rattert,** die Rändelschraube im Gegenuhrzeigersinn (nach links) verdrehen bis der Tisch einwandfrei entriegelt.

- **Wenn der Tisch bei losgelassenem Hebel nicht entriegelt,** bitte die Rändelschraube im Uhrzeigersinn (nach rechts) solange verdrehen bis der Tisch einwandfrei verriegelt.

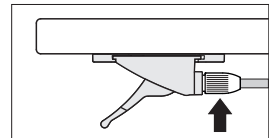

GB

- **If the desk does not work after commissioning:**

1. please make sure that the transport locking device has been deactivated, see page 35.
2. to unlock from the low position it can be necessary to push the desktop gently down.
3. please check the spring load accumulator control window. The factory setting is "6". The desk's spring load accumulator is adjusted correctly when the desk appears to "float" at approx. 2/3 of its extended height after pressing the lever.

- **If the desk does not unlock or if it clatters when the lever is fully pushed,** turn the knurled screw anticlockwise (to the left) until the desk unlocks easily.

- **If the desk does not lock after releasing the lever,** turn the knurled screw clockwise (to the right) until the desk locks easily.

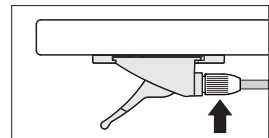

F

- **Si le bureau ne fonctionne pas après son installation:**

1. vérifier que le dispositif de sécurité pour le transport a été déverrouillé, voir page 35.
2. Pour déverrouiller un plateau qui se trouve en position basse, appuyer légèrement sur celui-ci.
3. vérifier la tension des ressorts indiquée sur l'accumulateur de force. Par défaut, elle est réglée sur « 6 ». La tension des ressorts du bureau est correctement réglée si le bureau non chargé « flotte » à peu près au 2/3 de sa hauteur maximale après avoir déverrouillé le levier. Ensuite, pour abaisser le plateau, appuyer légèrement dessus, et pour le relever, le soulever légèrement vers le haut.

- **Si le bureau ne se déverrouille pas ou s'il accroche alors que le levier est complètement actionné,** tourner la vis moletée dans le sens inverse des aiguilles d'une montre (vers la gauche) jusqu'à ce que le bureau se déverrouille parfaitement.

- **Si le bureau ne se verrouille pas alors que le levier est relâché,** tourner la vis moletée dans le sens des aiguilles d'une montre (vers la droite) jusqu'à ce que le bureau se verrouille parfaitement.

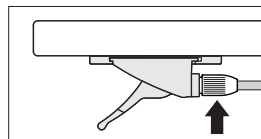

I

- **Se la scrivania non funziona dopo il montaggio:**

1. Accertare che la sicura di trasporto sia allentata, vedere pagina 35.
2. Per lo sbloccaggio dalla posizione inferiore potrebbe essere necessario premere leggermente sul piano della scrivania.
3. Verificare la visualizzazione della tensione della molla sull'accumulatore. Questa è impostata su "6" in fabbrica. La tensione della molla della scrivania è regolata correttamente se la scrivania scarica, dopo la pressione della leva, fluttua a circa 2/3 della sua altezza di estrazione. Nell'abbassamento della scrivania è necessario premere leggermente sul piano della scrivania, nel sollevamento della scrivania questo deve essere tirato leggermente verso l'alto.

- **Se la scrivania non si sblocca o se fa rumore con la leva completamente premuta,** la vite a testa zigrinata deve essere girata in senso antiorario (verso sinistra) fino a che la scrivania non si sblocca senza problemi.

- **Se la scrivania, al rilascio della leva, non si blocca,** girare la vite a testa zigrinata in senso orario (verso destra) fino a che la scrivania si blocca senza problemi.

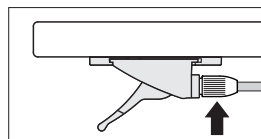

E

- **Si la escritorio no funciona tras su montaje:**
  1. comprobar que haya sido desactivado el seguro de transporte (ver Pág. 35).
  2. para desbloquear la posición más baja deberá, entre otras cosas, presionar ligeramente la tabla de la escritorio hacia abajo.
  3. comprobar la indicación de la tensión de muelle en el acumulador de fuerza. Por defecto de fábrica, el valor será «6». La tensión de muelle de la escritorio estará configurada correctamente si la escritorio, libre de carga alguna, «flota» a 2/3 de su altura de extracción al presionar la palanca. Para deslizar la escritorio hacia abajo, se deberá entonces presionar ligeramente la tabla de la escritorio. Para alzarla, se la deberá empujar ligeramente hacia arriba.
- **Si la escritorio no se desbloquea o traquetea al presionar completamente la palanca,** se deberán aflojar el tornillo moleteado en el sentido contrario a las agujas del reloj (hacia la izquierda), hasta que la escritorio se desbloquee sin problema.
- **Si la escritorio no se bloquea al soltar la palanca,** apretar el tornillo moleteado en el sentido de las agujas del reloj (hacia la derecha), hasta que la escritorio se bloquee sin problema.

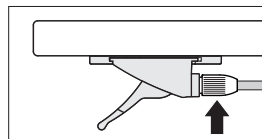

RUS

- **Если стол не функционирует корректно после установки:**
  1. пожалуйста, проверьте, была ли снята транспортная блокировка (см. страницу 35).
  2. для регулировки высоты из нижней позиции нужно, в случае необходимости, мягко надавить на столешницу.
  3. пожалуйста, проверьте силу натяжения пружины на адаптере высоты. Показатель “6” соответствует фабричным настройкам. Сила натяжения пружины установлена корректно в том случае, если после нажатия на рычаг разблокировки незагруженный стол плавно “взлетает” на 2/3 от максимально возможной высоты. Для передвижения столешницы вниз нужно мягко надавить на неё, для передвижения вверх – мягко потянуть вверх.
- **Если при полностью нажатом рычаге стол не движется или издает щелкающие звуки,** поворачивайте винт с накаткой против часовой стрелки (влево) до тех пор, пока стол не разблокируется (начнет двигаться по высоте).
- **Если при отпускании рычага стол не фиксируется,** поворачивайте винт с накаткой по часовой стрелке (вправо) до тех пор, пока стол не будет фиксироваться должным образом.

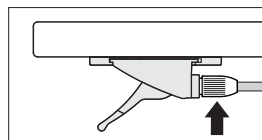

CHN

- 如果调试后桌面不工作：
  1. 请确保运输锁已解开，见第35页。
  2. 要从低位解锁，可能需要轻轻向下推桌面。
  3. 请检查弹簧负载蓄能器控制窗口。出厂设置为“6”。当按下操纵杆后，桌面上升至最大高度的约2/3处并“浮动”时，弹簧负载蓄能器调整正确
- 如果桌子没有解锁，或者当操纵杆被完全推动时它发出咔嗒声，逆时针（向左）转动滚花螺钉，直到桌子很容易解锁。
- 如果松开操纵杆后书桌没有锁定，顺时针（向右）转动滚花螺钉，直到书桌容易锁定。

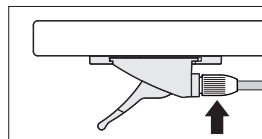

### **Reinigung und Pflege:**

**Tischplatte:** Wir empfehlen zur regelmäßigen Reinigung ein feuchtes Tuch und einen milden Haushaltsreiniger. Bitte verwenden Sie keine Scheuermittel!

(D)

**Fußgestell:** Eventuelle Abriebspuren an den Fußholmen sind technisch bedingt und lassen sich mit einem weichen Tuch entfernen. Bitte kein Reinigungsmittel verwenden! Zur Pflege der inneren Fußholme verwenden Sie bitte handelsübliche Vaseline (mit einem Tuch dünn auftragen).

### **Cleaning and care:**

**Tabletop:** We recommend a damp cloth and a mild household cleaner for regular cleaning. Please do not use abrasives!

(GB)

**Foot frame:** Due to technical reasons, traces of abrasion on the foot rails are possible, they can be removed with a soft cloth. Please do not use detergents! For care of the foot rack please use commercially available vaseline (apply thinly with a cloth).

### **Nettoyage et entretien:**

**Plateau:** Pour le nettoyage régulier, nous recommandons d'utiliser un chiffon humide et un nettoyeur ménager doux. Veillez ne pas utiliser de produits abrasifs!

(F)

**Piètement:** Pour des raisons techniques, il est possible que les montants présentent des traces d'abrasion. Ces dernières peuvent être nettoyées avec un chiffon doux. Veuillez ne pas utiliser de produits détergents! Pour entretenir les montants, veuillez utiliser de la vaseline commerciale (appliquer en fine couche avec un chiffon).

### **Pulizia e cura:**

**Piano della scrivania:** Per la pulizia regolare raccomandiamo di usare un panno umido con un detergente domestico delicato. Non utilizzare prodotti abrasivi!

(I)

**Telaio di base:** Le eventuali tracce di usura sulle sbarre di base hanno origine a livello tecnico e possono essere rimosse con un panno morbido. Non usare detersivi! Usare della vaselina di uso commerciale per la cura delle sbarre di base interne (applicare uno strato sottile con un panno).

### **Limpieza y cuidado:**

**Tabla del escritorio:** Recomendamos emplear un paño húmedo y un producto doméstico suave para una limpieza regular. ¡No utilizar productos abrasivos!

(E)

**Patatas del escritorio:** Los posibles arañazos en las patas del escritorio son causados por circunstancias técnicas y pueden eliminarse con un paño suave. ¡No utilizar productos de limpieza! Para el cuidado del interior de las patas le rogamos que emplee vaselina normal (extender una capa fina con un paño).

### **Рекомендации по уходу:**

**Поверхность стола:** Для регулярной очистки поверхности стола рекомендуется использовать влажную салфетку и мягкое, щадящее чистящее средство. Пожалуйста, не используйте абразивные чистящие средства!

(RUS)

**Ножки:** Появление следов истирания на ножках в следствии эксплуатации стола допустимо по техническим причинам – они легко устраняются с помощью влажной салфетки. Пожалуйста, не используйте чистящие средства! Для ухода за внутренней частью ножек рекомендуется использовать обычный вазелин (нанесите тонким слоем с помощью салфетки).

**清洁和护理：**桌面：我们建议用湿布及温和的家用清洁剂定期清洁。请不要使用研磨剂！脚架：由于技术原因，脚架上可能有磨损痕迹，可以用软布去除。请不要使用洗涤剂！桌腿的保养，请使用商用凡士林（用布轻轻涂抹）。

(CHN)



Ersatzteilübersicht  
List of spare parts  
Liste des pièces de rechange  
Elenco delle parti di ricambio

Lista de piezas de recambio  
Обзор запасных частей  
备件清单

T1

T1 L

1003159-xxx

softweiss  
white  
blanc  
bianco  
blanco  
белый  
白色

-206

softgrau  
grey  
gris  
grigio  
gris  
серый  
灰色

-709

1002857



1001746



1002119

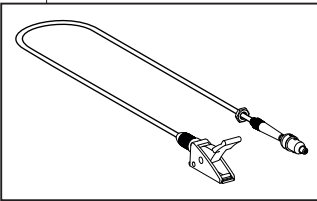

1002117

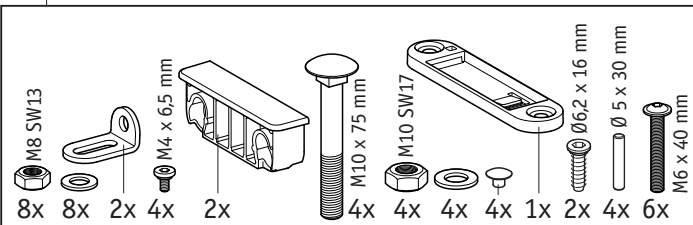

T1 M

1003146-xxx

1001994

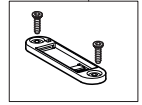

1002107

1003140

1000944

1002118

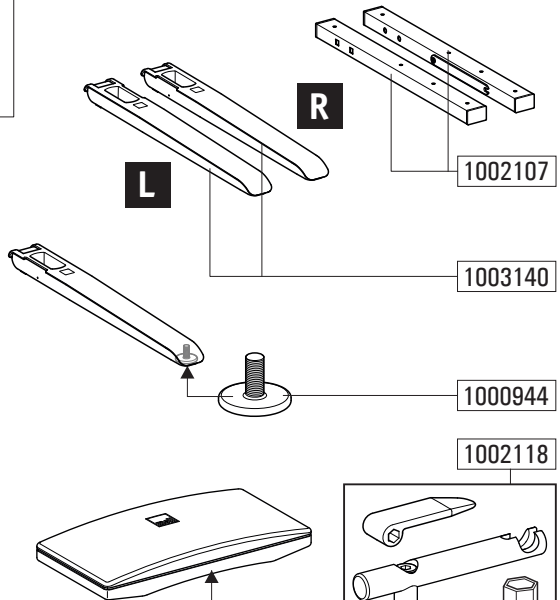

**D** Bitte bewahren Sie diese Montageanleitung auf!

**GB** Please carefully keep these assembly instructions

**F** Merci de conserver cette notice de montage!

**I** Si prega di conservare sempre le presenti istruzioni per il montaggio!

**E** Por favor, guarde estas instrucciones de montaje.

**RUS** Пожалуйста, храните данную инструкцию по монтажу

**CHN** 请妥善保存本组装说明!

服务地址 info@moll.world



moll Funktionsmöbel GmbH  
Rechbergstraße 7  
D 73344 Gruibingen

info@moll.world  
www.moll.world

